

LiftMaster®

MODÈLE 374UT

Mini-télécommande universelle



MATIÈRES

POUR COMMENCER.....	2	ACTIONNEURS DE PORTE COMMERCIALE.....	11
REPÉRER LE BOUTON D'APPRENTISSAGE.....	3-7	Programmation d'un actionneur de porte commerciale à l'aide d'un bouton d'apprentissage.....	11
Produits Chamberlain®.....	3	ACTIONNEURS DE PORTAIL.....	12
Produits Genie®.....	4	Programmation d'un actionneur de portail à l'aide d'un bouton d'apprentissage.....	12
Produits Linear®.....	5	RÉCEPTEURS EXTERNES.....	13
Produits Wayne Dalton®.....	5	Programmation à un récepteur externe à l'aide d'un bouton d'apprentissage.....	13
Produits LiftMaster®.....	6	COMMANDES D'ÉCLAIRAGE MYQ®.....	14
Produits Overhead Door®.....	6	Programmation à une commande d'éclairage MyQ®.....	14
Produits Stanley®.....	7	BESION D'AIDE.....	15
OUVRE-PORTES DE GARAGE.....	8-9	PILE.....	16
Programmation de l'ouvre-porte de garage à l'aide du bouton d'apprentissage.....	8		
Programmation à un ouvre-porte de garage Genie® Intellicode® 2.....	9		
Programmation à un ouvre-porte de garage LiftMaster à l'aide du bouton d'apprentissage sur le tableau de commande.....	10		



Bien lire les instructions AVANT de commencer.

Si la télécommande universelle est utilisée avec un ouvre-porte de garage résidentiel, celle-ci ne doit l'être qu'avec des ouvre-portes de garage fabriqués après 1993 et qui fonctionnent avec des capteurs photoélectriques. Les capteurs photoélectriques sont toujours situés sur la partie inférieure du guide de la porte ou à proximité de cette partie.

AVERTISSEMENT

Pour prévenir d'éventuelles BLESSURES GRAVES ou LA MORT dues à un portail ou une porte de garage en mouvement :

- Garder EN TOUT TEMPS la télécommande hors de portée des enfants. Ne JAMAIS permettre à un enfant de faire fonctionner ou de jouer avec une télécommande.
- Actionner le portail ou la porte UNIQUEMENT lorsqu'il ou elle est clairement visible, correctement réglé(e) et libre de toute entrave lorsqu'il ou elle est en mouvement.
- Garder TOUJOURS le portail ou la porte en vue jusqu'à la fermeture complète. Ne JAMAIS permettre à quiconque de passer lorsqu'un portail ou une porte est en mouvement.

POUR COMMENCER

La télécommande universelle peut être programmée pour activer jusqu'à deux produits, comme un ouvre-porte de garage, des commandes d'éclairage MyQ®, un actionneur de barrière ou de porte commerciale. Chaque bouton de la télécommande fonctionne indépendamment l'un de l'autre et doit être programmé séparément. Les illustrations de ce manuel ne sont fournies qu'à titre de référence; votre produit peut avoir une apparence différente.

Ouvre-porte de garage

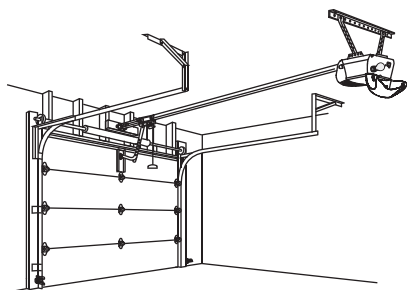

Actionneur de portail

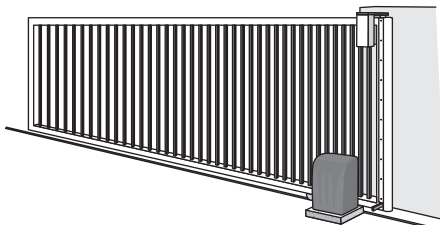

Actionneur de porte commerciale

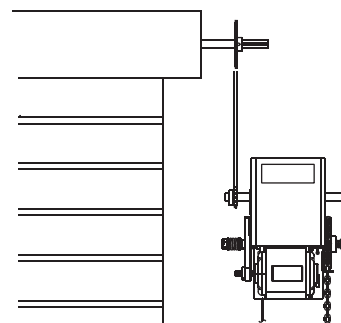

Vous devrez localiser le bouton d'apprentissage sur votre produit avant de procéder à la programmation.

OUVRE-PORTES DE GARAGE

Le bouton d'apprentissage sont généralement situés sur le panneau arrière ou latéral de votre ouvre-porte de garage. Votre bouton d'apprentissage peut porter un autre nom (bouton intelligent SMART, bouton de réglage SET, etc.) Pour vous aider à localiser le bouton d'apprentissage, consulter la section Matières de ce manuel ou contacter le fabricant de votre ouvre-porte de garage.

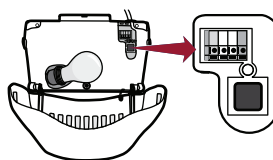

ACTIONNEURS DE PORTE COMMERCIALE

Le bouton d'apprentissage sont généralement situés sur la carte logique de votre actionneur. Pour vous aider à localiser le bouton d'apprentissage, consulter le fabricant de votre actionneur de porte.

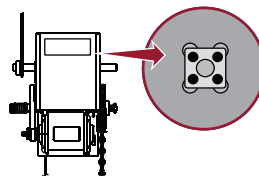

ACTIONNEURS DE PORTAIL

Le bouton d'apprentissage sont généralement situés sur le tableau de commande de votre actionneur. Votre bouton d'apprentissage peut porter un autre nom (bouton RADIO, bouton d'émetteur XMITTER, etc.) Pour vous aider à localiser le bouton d'apprentissage, consulter le fabricant de votre actionneur de portail.

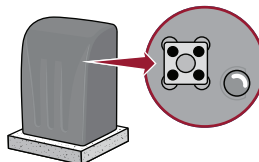

RÉCEPTEUR EXTERNE

Certains produits ne sont pas dotés d'un bouton d'apprentissage. Dans ce cas, le bouton d'apprentissage seront situés sur un récepteur externe. Le récepteur sera situé sur le produit ou monté à proximité. Suivre les instructions de programmation pour un récepteur externe.

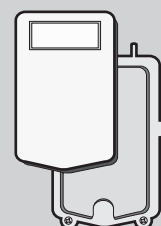

REPÉRER LE BOUTON D'APPRENTISSAGE

PRODUITS CHAMBERLAIN

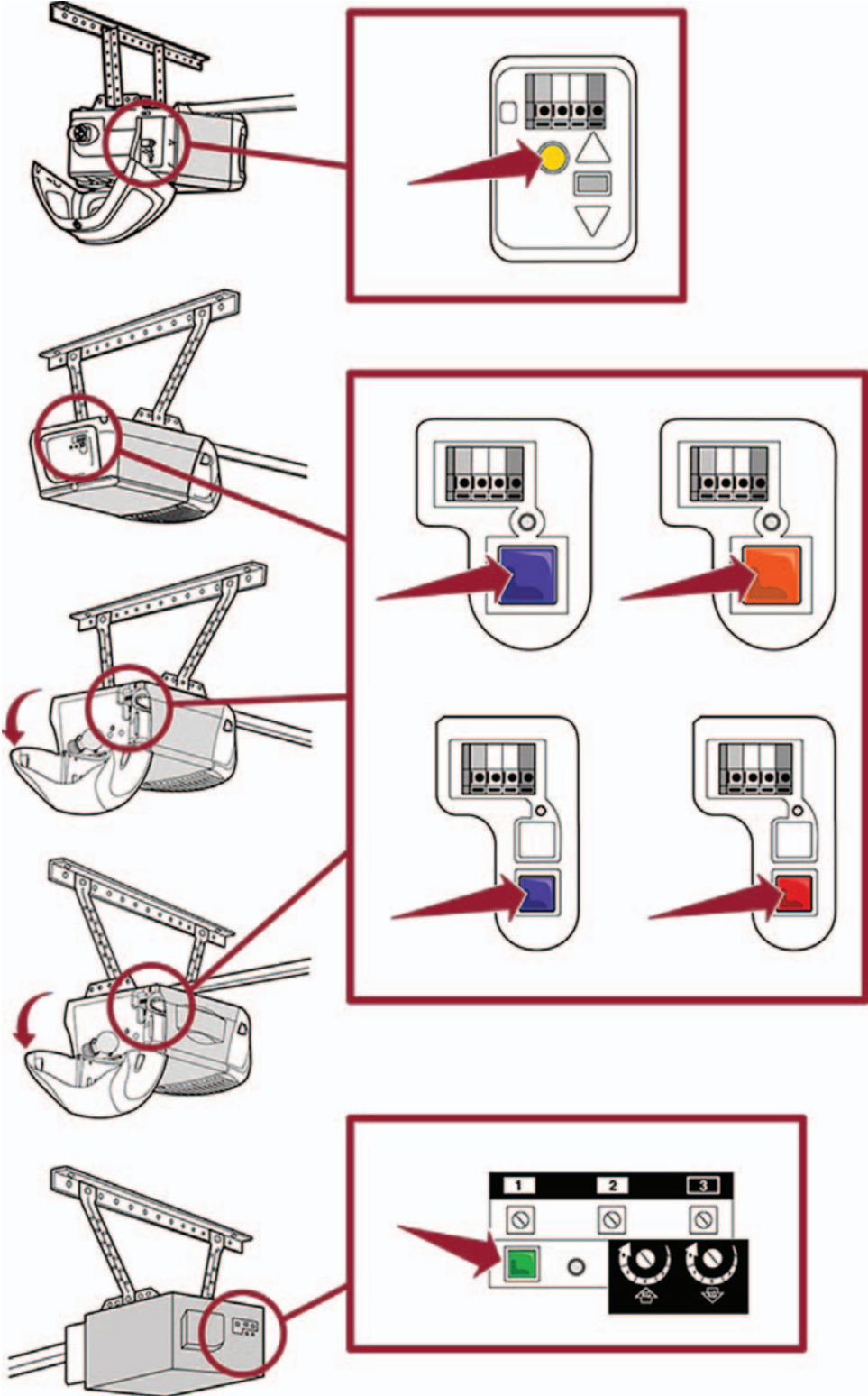

REPÉRER LE BOUTON D'APPRENTISSAGE

PRODUITS GENIE

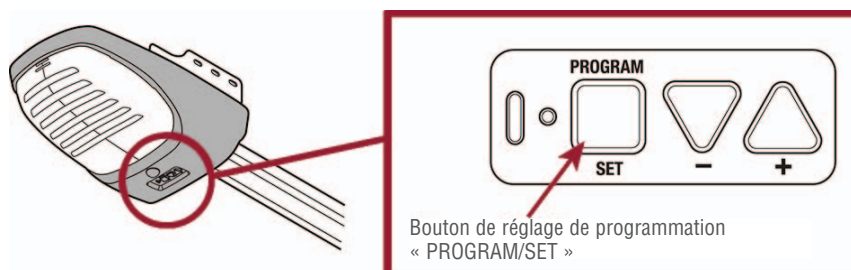
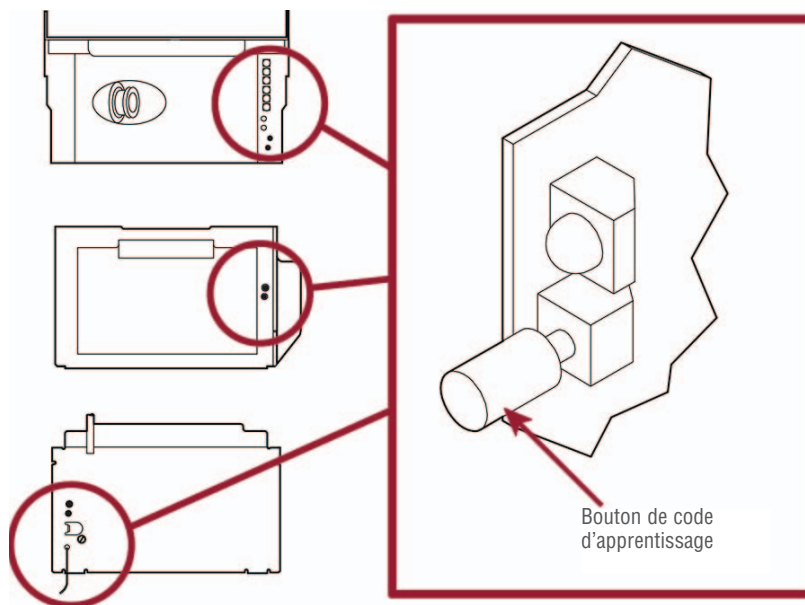

REPÉRER LE BOUTON D'APPRENTISSAGE

PRODUITS LINEAR

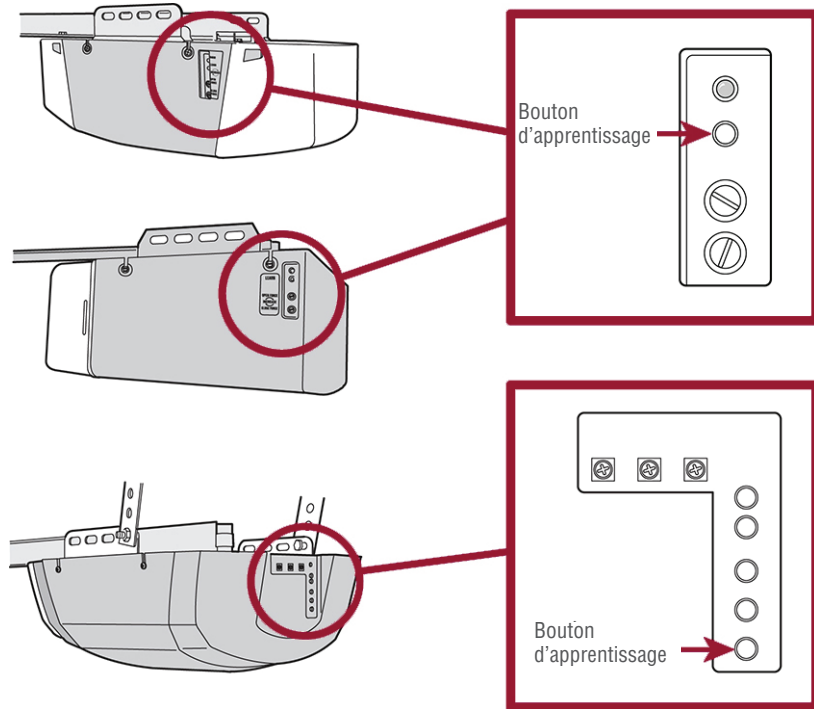

PRODUITS WAYNE DALTON

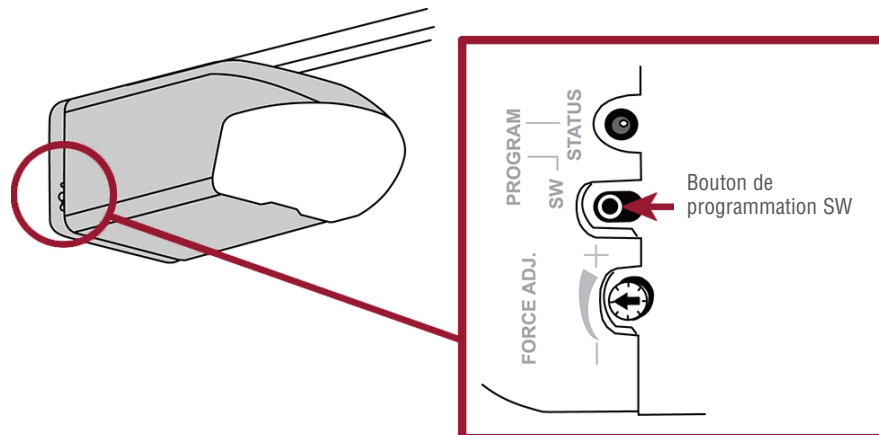

REPÉRER LE BOUTON D'APPRENTISSAGE

PRODUITS LIFTMASTER

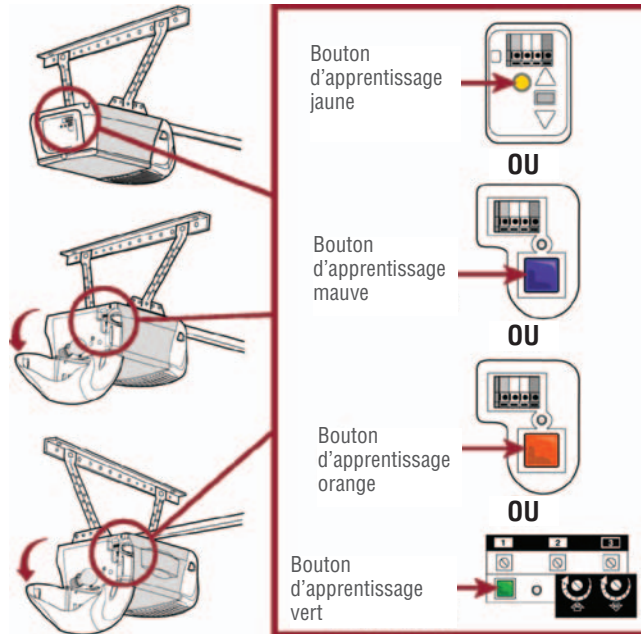

Panneau de commande

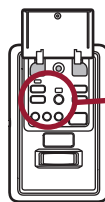

PRODUITS OVERHEAD DOOR

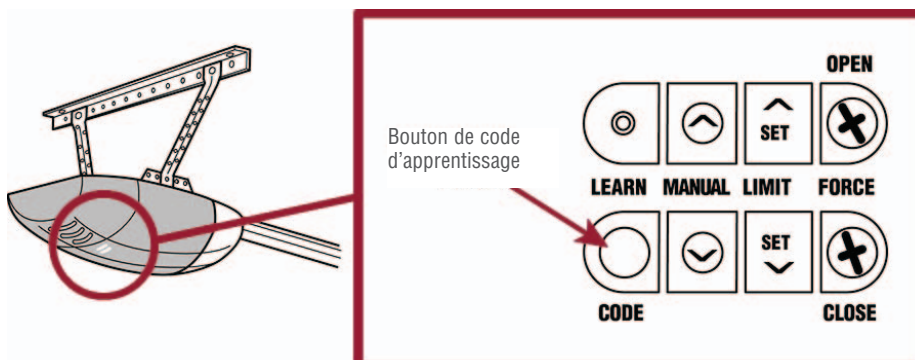

REPÉRER LE BOUTON D'APPRENTISSAGE

PRODUITS STANLEY

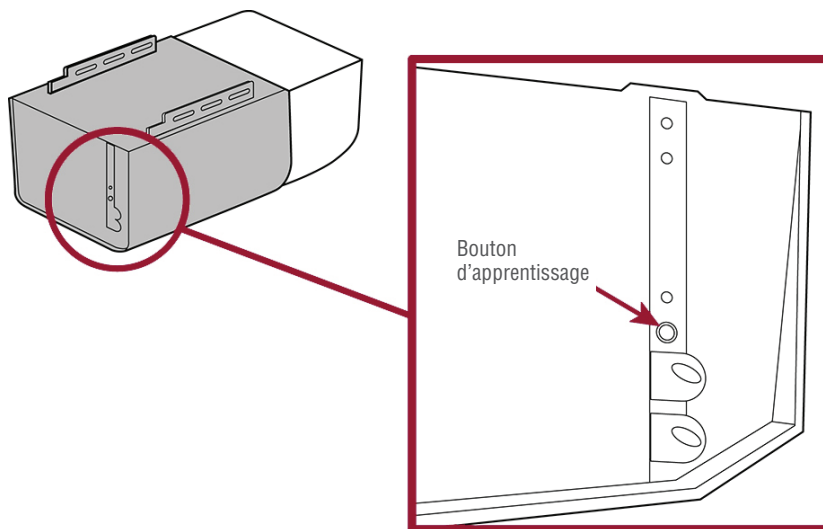

OUVRE-PORTES DE GARAGE

Programmation de l'ouvre-porte de garage à l'aide du bouton d'apprentissage

Le bouton d'apprentissage est généralement situé sur le panneau arrière ou latéral de l'ouvre-porte de garage ou d'un récepteur externe. Pour vous aider à localiser le bouton d'apprentissage, consulter la section Aide de ce manuel ou contacter le fabricant de votre ouvre-porte de garage.

Si votre ouvre-porte de garage de marque LiftMaster ou Chamberlain est doté d'un bouton d'apprentissage jaune, enfoncer et relâcher celui-ci, puis enfoncer et tenir enfoncé le bouton de la télécommande que vous souhaitez utiliser. Si la programmation ne réussit pas, adopter les étapes ci-dessous.

Si vous possédez un ouvre-porte de garage Genie® Intellicode® 2, passer à la page suivante.

Les illustrations de ce manuel ne sont fournies qu'à titre de référence; votre produit peut avoir une apparence différente.

- 1** Commencer avec la porte de garage fermée.

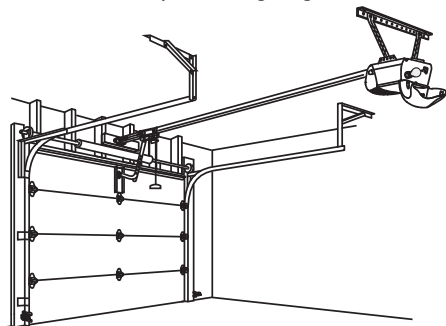

- 2** Enfoncer et tenir le bouton inférieur de la télécommande jusqu'à ce que la DEL bleu s'allume en continu (environ 15 secondes), puis relâcher le bouton.

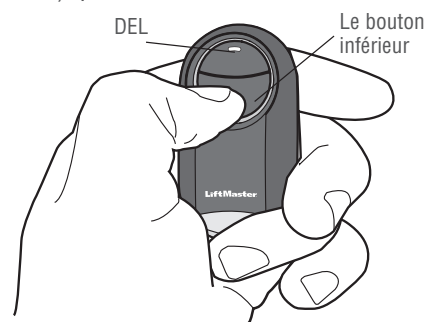

IMPORTANT : La télécommande activera votre porte de garage pendant sa programmation. S'assurer que la porte est libre de TOUTE obstruction.

- 3** Enfoncer et relâcher le bouton de programmation/d'apprentissage sur votre ouvre-porte de garage.

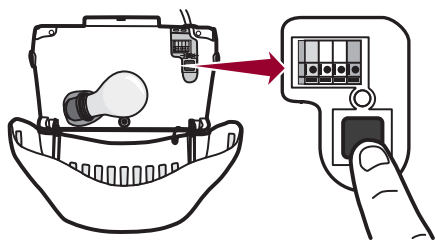

- 4** Sur la télécommande, enfoncer et relâcher deux fois le bouton que vous souhaitez programmer. La DEL bleu clignotera jusqu'à 60 secondes.



- 5** Attendre l'ouverture de la porte de garage, puis enfoncer et relâcher l'un ou l'autre bouton sur la télécommande.

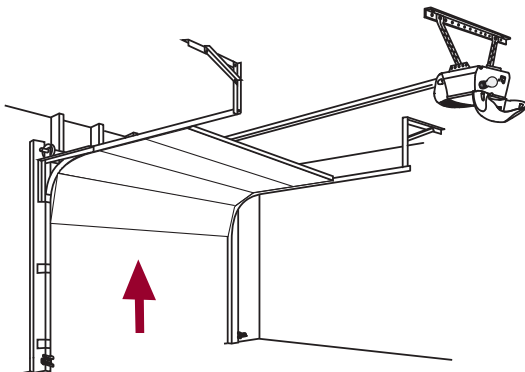

- 6** Tester la télécommande en appuyant sur le bouton programmé à l'étape 4. Si l'ouvre-porte de garage ne s'active pas, répéter les étapes de programmation.

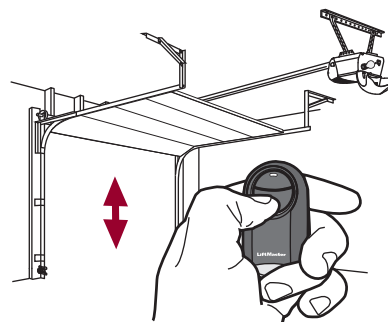

OUVRE-PORTES DE GARAGE (suite)

Programmation à un ouvre-porte de garage Genie® Intellicode® 2

Avant de commencer, il vous FAUT une télécommande Genie® Intellicode® 2 programmée à l'ouvre-porte de garage. Pour de l'aide concernant la programmation de télécommande Genie Intellicode 2, consulter votre manuel du propriétaire.

Les illustrations de ce manuel ne sont fournies qu'à titre de référence; votre produit peut avoir une apparence différente.

- 1** Commencer avec la porte de garage fermée.

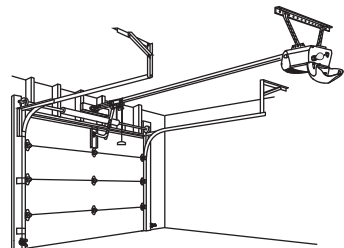

IMPORTANT : La télécommande activera votre porte de garage pendant sa programmation. S'assurer que la porte est libre de TOUTE obstruction.

- 2** Enfoncer et tenir le bouton inférieur de la télécommande jusqu'à ce que la DEL bleu s'allume en continu (environ 15 secondes), puis relâcher le bouton.

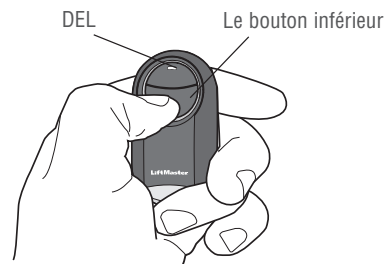

- 3** Attendre que la DEL ronde sur l'ouvre-porte de garage clignote en bleu, puis enfoncer et relâcher l'un des boutons de la télécommande.

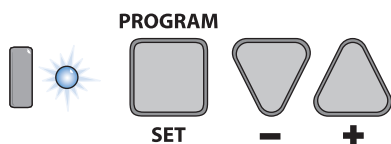

- 4** Sur l'ouvre-porte de garage, enfoncer et tenir le bouton de programmation/réglage « PROGRAM/SET » jusqu'à ce que la DEL courte et la DEL longue s'allument en BLEU.



- 5** Enfoncer et relâcher le bouton de programmation/réglage « PROGRAM/SET » et la DEL longue clignotera en MAUVE.

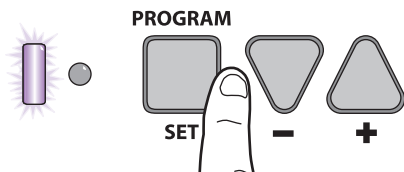

- 6** Sur la télécommande Genie®, enfoncer et relâcher le bouton déjà programmé à l'ouvre-porte de garage. Les deux DEL clignoteront en MAUVE.

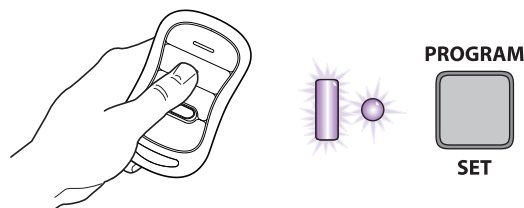

- 7** Sur la télécommande, enfoncer et relâcher trois fois le bouton que vous souhaitez programmer. La DEL bleu clignotera jusqu'à 60 secondes.



- 8** La porte de garage s'ouvrira.

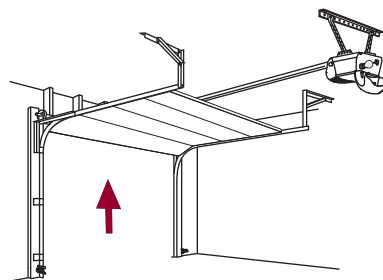

Tester la télécommande en appuyant sur le bouton programmé à l'étape 7. Si l'ouvre-porte de garage ne s'active pas, répéter les étapes de programmation.

OUVRE-PORTES DE GARAGE (suite)

Programmation à un ouvre-porte de garage LiftMaster à l'aide du bouton d'apprentissage sur le tableau de commande

Dans le cas d'un tableau de commande de marque LiftMaster ou Chamberlain, enfoncer et relâcher deux fois le bouton d'apprentissage, puis enfoncer et relâcher le bouton de la télécommande que vous souhaitez utiliser. Si la programmation ne réussit pas, adopter les étapes ci-dessous.

Les illustrations de ce manuel ne sont fournies qu'à titre de référence; votre produit peut avoir une apparence différente.

- 1** Commencer avec la porte de garage fermée.

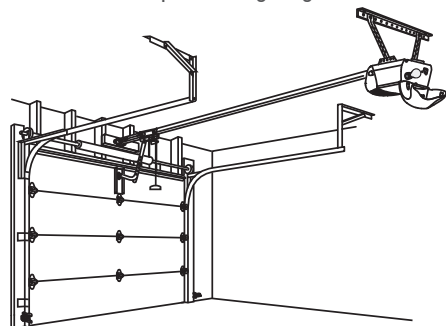

IMPORTANT : La télécommande activera votre porte de garage pendant sa programmation. S'assurer que la porte est libre de TOUTE obstruction.

- 2** Enfoncer et tenir le bouton inférieur de la télécommande jusqu'à ce que la DEL bleu s'allume en continu (environ 15 secondes), puis relâcher le bouton.

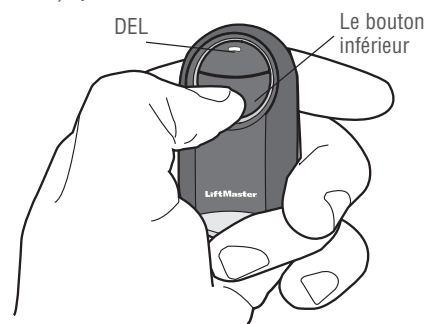

- 3** Appuyez deux fois sur le bouton d'apprentissage « LEARN » du panneau de commande. Le témoin DÉL d'apprentissage rouge s'allumera.

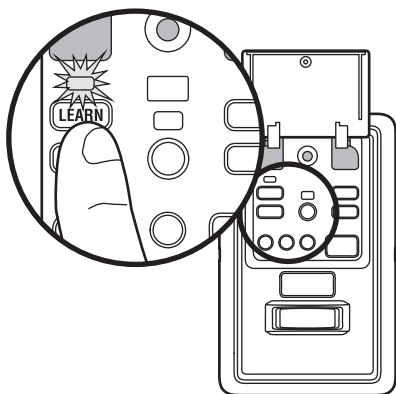

- 4** Sur la télécommande, enfoncer et relâcher deux fois le bouton que vous souhaitez programmer. La DEL bleu clignotera jusqu'à 60 secondes.



- 5** Attendre l'ouverture de la porte de garage, puis enfoncer et relâcher l'un ou l'autre bouton sur la télécommande.

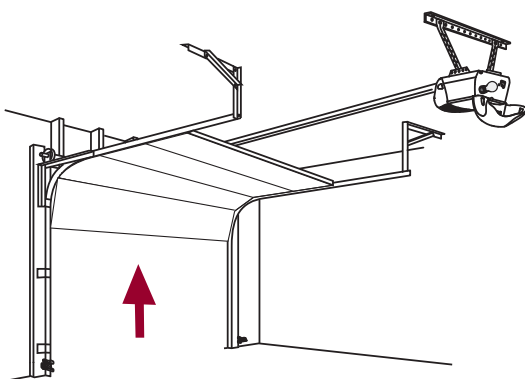

- 6** Tester la télécommande en appuyant sur le bouton programmé à l'étape 4. Si l'ouvre-porte de garage ne s'active pas, répéter les étapes de programmation.

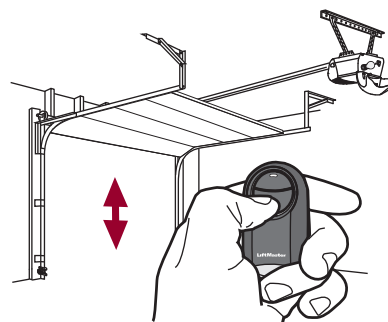

ACTIONNEURS DE PORTE COMMERCIALE

Programmation d'un actionneur de porte commerciale à l'aide d'un bouton d'apprentissage

Le bouton d'apprentissage se situe généralement sur la carte logique de l'actionneur ou sur un récepteur externe. Pour vous aider à localiser le bouton d'apprentissage sur votre actionneur de porte commerciale, consulter le fabricant de votre actionneur de porte.

Les illustrations de ce manuel ne sont fournies qu'à titre de référence; votre produit peut avoir une apparence différente.

- 1** Commencer avec la porte commerciale fermée.

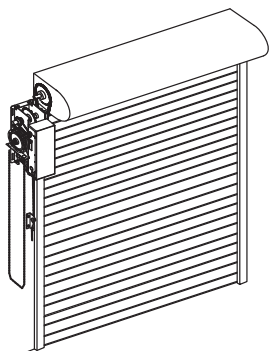

IMPORTANT: La télécommande activera votre porte commerciale pendant sa programmation. S'assurer que la porte est libre de TOUTE obstruction.

- 2** Enfoncer et tenir le bouton inférieur de la télécommande jusqu'à ce que la DEL bleu s'allume en continu (environ 15 secondes), puis relâcher le bouton.

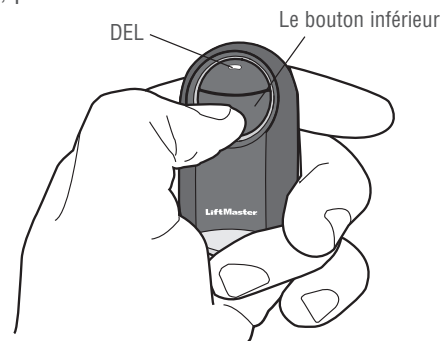

- 3** Enfoncer et relâcher le bouton RADIO sur votre actionneur de porte commerciale. La DEL RADIO s'allumera.

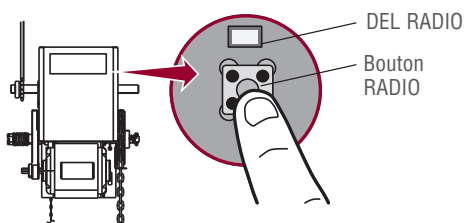

- 4** Sur la télécommande, enfoncer et relâcher deux fois le bouton que vous souhaitez programmer. La DEL bleu clignotera jusqu'à 60 secondes.



- 5** Attendre de voir si la DEL de l'actionneur clignote rapidement, indiquant que la télécommande est programmée à l'actionneur. Enfoncer et relâcher le bouton RADIO sur l'actionneur de votre porte commerciale pour quitter le mode de programmation.

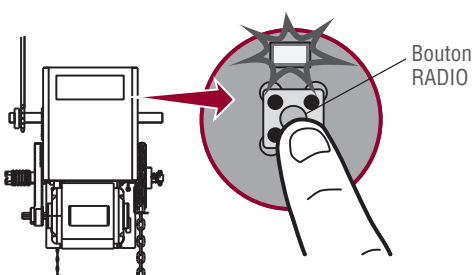

- 6** Attendre que la porte commerciale se mette à bouger, puis enfoncer et relâcher l'un des boutons de la télécommande pour quitter le mode de programmation.

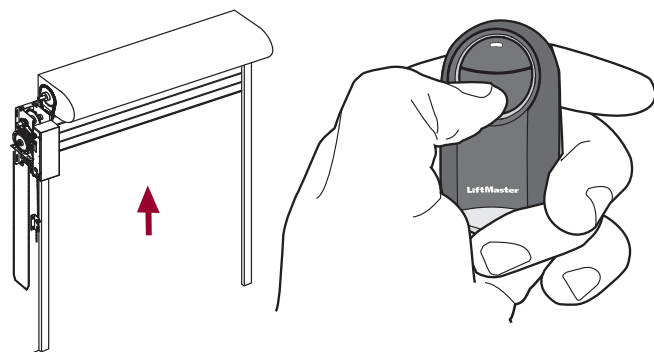

- 7** Tester la télécommande en appuyant sur le bouton programmé à l'étape 4. Si l'actionneur de porte commerciale ne s'active pas, répéter les étapes de programmation.

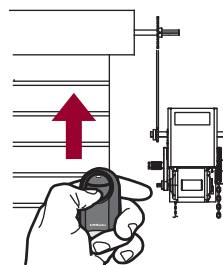

ACTIONNEURS DE PORTAIL

Programmation d'un actionneur de portail à l'aide d'un bouton d'apprentissage

Le bouton d'apprentissage est généralement situé sur la carte logique de l'actionneur ou sur un récepteur externe. Pour vous aider à localiser le bouton d'apprentissage sur votre actionneur de portail, consulter le fabricant de l'actionneur.

Les illustrations de ce manuel ne sont fournies qu'à titre de référence; votre produit peut avoir une apparence différente.

- 1** Commencer avec l'actionneur de portail fermée.

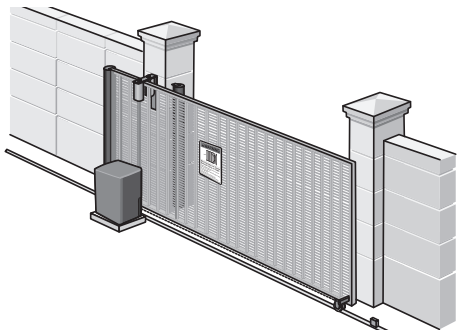

IMPORTANT : La télécommande activera votre actionneur de votre portail pendant sa programmation. S'assurer que la porte est libre de **TOUTE** obstruction.

- 2** Enfoncer et tenir le bouton de la télécommande jusqu'à ce que la DEL bleu s'allume en continu (environ 15 secondes), puis relâcher le bouton.

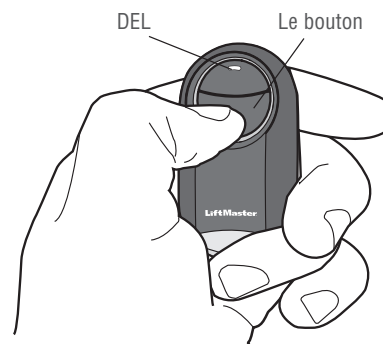

- 3** Enfoncer et relâcher le bouton de programmation/apprentissage* sur l'actionneur de votre portail. La DEL de programmation/apprentissage s'allumera.

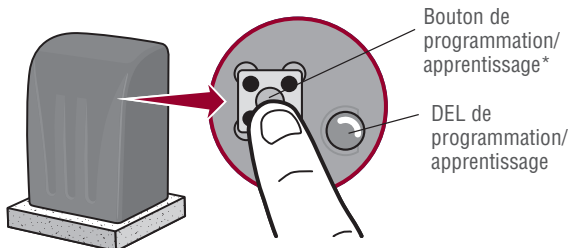

* Selon votre produit, le bouton de programmation/apprentissage peut avoir un autre nom (utiliser le bouton servant à programmer les télécommandes).

- 4** Sur la télécommande, enfoncer et relâcher deux fois le bouton que vous souhaitez programmer. La DEL bleu clignotera jusqu'à 60 secondes.



- 5** Attendre que la barrière se mette à bouger ou que la DEL de programmation/apprentissage sur la barrière se mette à clignoter, puis enfoncer et relâcher l'un des boutons de la télécommande.

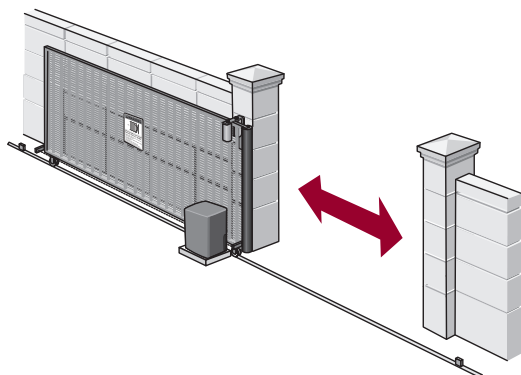

- 6** Tester la télécommande en appuyant sur le bouton programmé à l'étape 4. Si l'actionneur de portail ne s'active pas, répéter les étapes de programmation.



RÉCEPTEURS EXTERNES

Programmation à un récepteur externe à l'aide d'un bouton d'apprentissage



Si la télécommande universelle est utilisée avec un ouvre-porte de garage résidentiel, celle-ci ne doit l'être qu'avec des ouvre-portes de garage fabriqués après 1993 et qui fonctionnent avec des capteurs photoélectriques. Les capteurs photoélectriques sont toujours situés sur la partie inférieure du guide de la porte ou à proximité de cette partie.

Le récepteur externe est généralement situé sur le produit ou monté à proximité de celui-ci.

Les illustrations de ce manuel ne sont fournies qu'à titre de référence; votre produit peut avoir une apparence différente.

- 1** Commencer avec la porte de garage, la porte commerciale ou la barrière fermée.

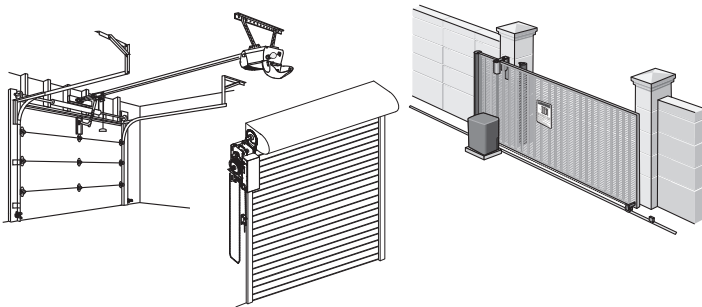

IMPORTANT: La télécommande activera la porte ou la barrière pendant sa programmation. S'assurer que la porte ou la barrière est libre de TOUTE obstruction.

- 2** Enfoncer et tenir le bouton inférieur de la télécommande jusqu'à ce que la DEL bleu s'allume en continu (environ 15 secondes), puis relâcher le bouton.

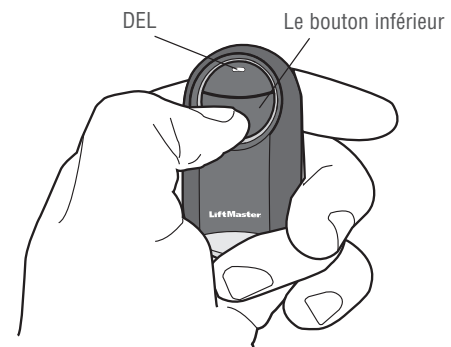

- 3** Enfoncer et relâcher le bouton d'apprentissage* sur le récepteur.

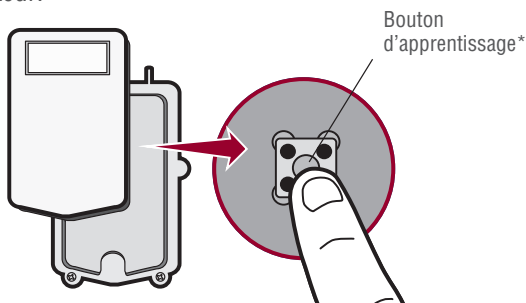

- 4** Sur la télécommande, enfoncer et relâcher deux fois le bouton que vous souhaitez programmer. La DEL bleu clignotera jusqu'à 60 secondes.



* Selon votre produit, le bouton peut avoir un autre nom (utiliser le bouton servant à programmer les télécommandes).

- 5** Attendre que la porte ou la barrière s'ouvre, puis enfoncer et relâcher l'un des boutons de la télécommande.

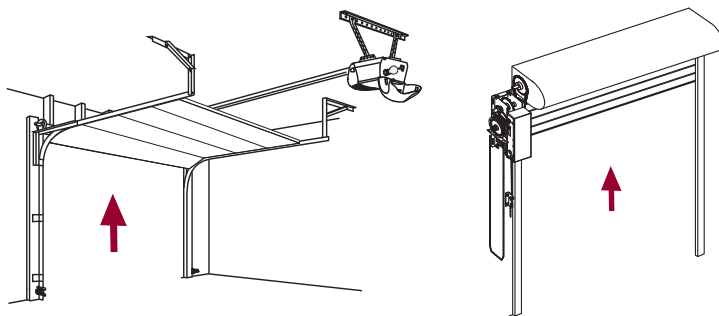

- 6** Tester la télécommande en appuyant sur le bouton programmé à l'étape 4. Si l'ouvre-porte de garage ne s'active pas, répéter les étapes de programmation.

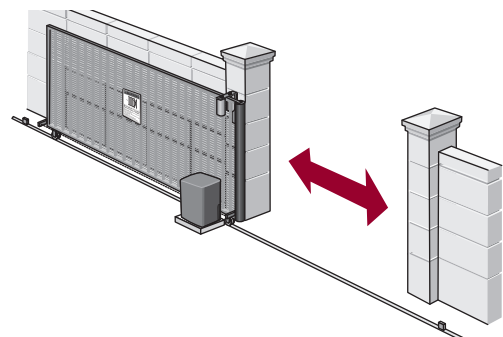

COMMANDES D'ÉCLAIRAGE MYQ®

Programmation à une commande d'éclairage MyQ®

Les illustrations de ce manuel ne sont fournies qu'à titre de référence; votre produit peut avoir une apparence différente.

- 1** Brancher la lampe au module, puis brancher ce dernier à une prise électrique (le témoin DEL du module va clignoter). **REMARQUE** : Assurez-vous que la lampe est allumée.

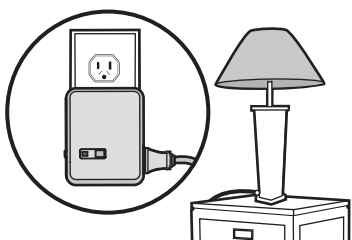

- 2** Si la lampe n'est pas allumée, appuyer brièvement sur le bouton d'alimentation du module pour l'allumer.

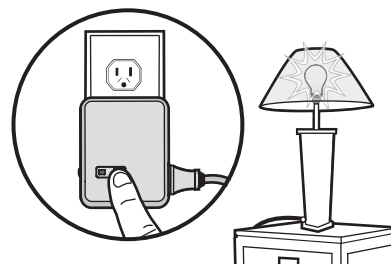

- 3** Appuyer brièvement sur le bouton de programmation du module (le témoin DEL du module va s'allumer).

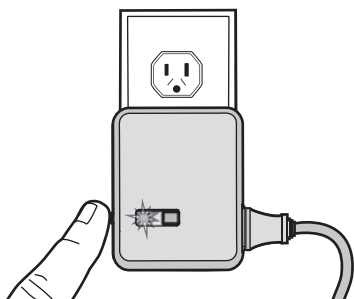

- 4** Appuyer sur le bouton de la télécommande.

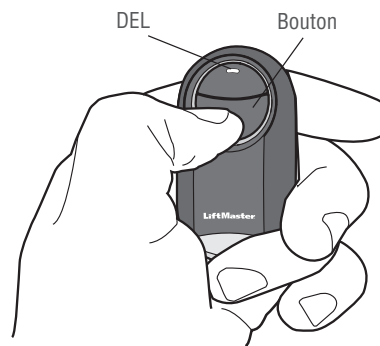

- 5** Une fois que le dispositif est programmé, l'ampoule de la lampe va clignoter et le témoin DEL du module va s'éteindre.

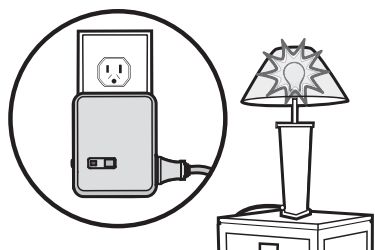

BESOIN D'AIDE?

La télécommande a une portée insuffisante.

- La portée de la mini télécommande peut varier en fonction de facteurs environnementaux et autres.

La télécommande ne se programme pas à un produit avec bouton d'apprentissage.

- Vérifier la pile de la télécommande. La DEL devrait s'allumer en appuyant sur un bouton. Remplacer la pile au besoin.

La DEL de la télécommande ne s'allume pas ou s'allume faiblement.

- Remplacer la pile.

La DEL de la télécommande n'active pas le produit à moins d'être à grande proximité de ce dernier.

- Remplacer la pile.

⚠ AVERTISSEMENT

Pour éviter des BLESSURES GRAVES, VOIRE MORTELLES :

- Ne JAMAIS laisser des enfants s'approcher des piles.
- Si une pile est avalée, aviser un médecin immédiatement.

Pour réduire le risque d'incendie, d'explosion ou de brûlure chimique :

- Remplacer la pile UNIQUEMENT par une pile bouton 3V CR2032.
- NE PAS la recharger, la démonter, la chauffer à plus de 100 °C (212 °F) ou l'incinérer.

AVIS : Les règles de la FCC ou d'Industrie Canada (IC), ou les deux, interdisent tout ajustement ou toute modification de ce récepteur et/ou de cet émetteur, sauf pour modifier le code ou pour remplacer la pile. IL N'EXISTE AUCUNE AUTRE PIÈCE SUSCEPTIBLE D'ÊTRE ENTRETENUE PAR L'UTILISATEUR.

Vérifié pour conformité avec les normes FCC POUR UTILISATION À LA MAISON OU AU BUREAU. L'utilisation est assujettie aux deux conditions ci-après : (1) ce dispositif ne doit pas causer d'interférences nuisibles, et (2) ce dispositif doit accepter toute interférence reçue, y compris une interférence pouvant causer un fonctionnement indésirable.

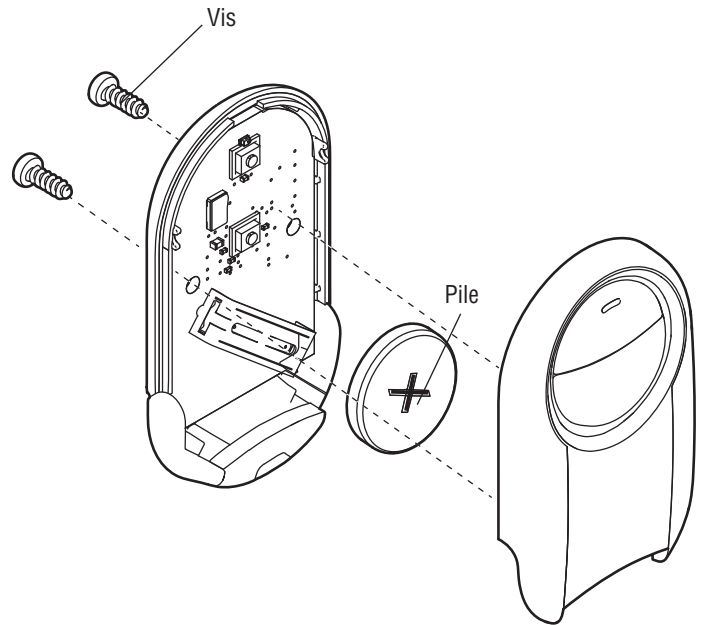

Mettre les piles au rebut de manière appropriée. Remplacer les piles UNIQUEMENT par des piles bouton 3V CR2032.

Besoin d'aide?

Aller à LiftMaster.com/374ut
ou composer le 1-800-442-1255

LiftMaster.com
1-800-442-1255

Chamberlain et LiftMaster sont des marques de commerce du groupe Chamberlain. Genie est une marque de commerce d'Overhead Door Corporation. Overhead Door est une marque de commerce d'Overhead Door Corporation. Linear est une marque de commerce de Linear Corporation. Master Mechanic est une marque de commerce de TruServ. Sears est une marque de commerce de Sears & Roebuck. Stanley est une marque de commerce de The Stanley Works. Wayne Dalton est une marque de commerce de Wayne Dalton Corporation. Do It est une marque de commerce de Do It Best Corporation.