

# Instrucciones de reemplazo para el conjunto del interruptor de límite 41D4671

Necesitará una llave de tuercas magnética de 1/4 de pulgada.

1. Cierre la puerta del garaje por completo.
2. Desconecte la energía eléctrica del abrepuertas.
3. Quite el lente del abrepuertas (consulte el manual del propietario).
4. Quite la cubierta:
  - Con una llave de tuercas magnética de 1/4 de pulgada, quite los dos tornillos incrustados en la parte inferior de la cubierta.
  - Desbloquee los cables en el interior del receptáculo de foco y coloque la cubierta a un lado.
5. Levante la puerta de acceso del centro de control y hágala a un lado.
6. Afloje el conjunto del tablero lógico del receptor del chasis quitando los dos tornillos dentro del panel bajo los bordes superiores **(a)**. Permita que cuelgue de los cables.
7. Libere el conjunto del interruptor de límite **(b)** de las ranuras de retención en la abrazadera del interruptor de límites **(c)** presionando la parte superior e inferior en el lado derecho cerca del engranaje impulsor (véase la ilustración).
8. Libere el gancho en el lado izquierdo **(d)** y permita que el conjunto cuelgue de los cables.
9. Coloque el nuevo interruptor de límites frente a usted como se ilustra en la Figura 2. El engranaje impulsor controla el movimiento del contacto de límite central hacia la izquierda (ARRIBA) o a la derecha (ABAJO). Gire el engranaje hasta que el contacto del límite central toque el contacto de ABAJO.
10. Quite los cables uno a la vez del interruptor de límite original y reconéctelos en el nuevo conjunto.
11. Invierta los pasos del 3 al 8 para instalar el nuevo conjunto y vuelva a armar la unidad.
12. Restablezca la energía eléctrica al abrepuertas. Quizás sea necesario reajustar los límites de recorrido HACIA ARRIBA y HACIA ABAJO. Consulte su manual del propietario.

**NOTA: SE NECESITA UNA PRUEBA DEL SISTEMA DE REVERSA DE SEGURIDAD PARA OPERARLO CON SEGURIDAD. Siga las instrucciones en el lado dos en su manual del propietario.**

## PRECAUCIÓN

La puerta del garaje DEBE estar en la posición completamente cerrada durante la instalación.

## ⚠ ADVERTENCIA

Para evitar posibles LESIONES GRAVES o MUERTE por electrocución, desconecte la energía eléctrica al abrepuertas ANTES de continuar.



Figura 1

### CONJUNTO DE INTERRUPTOR DE LÍMITE

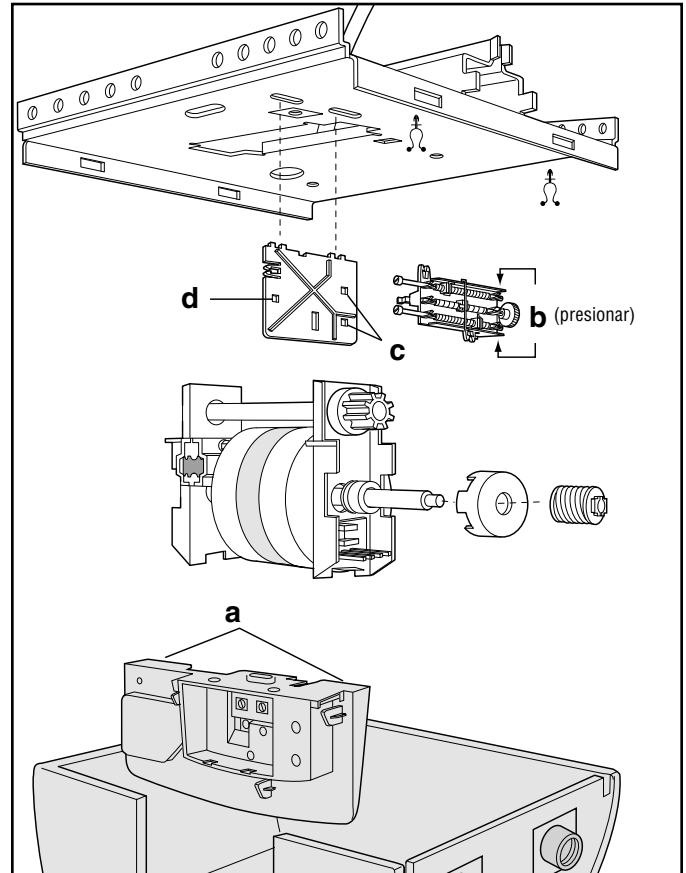

Figura 2

## **Para probar el Sistema de reversa de seguridad:**

### **PRUEBA:**

- Con la puerta totalmente abierta, coloque un tablón de 1-1/2 pulgada (3.8 cm) (o un 2 x 4 acostado) en el suelo, centrado debajo de la puerta del garaje.
- Opere la puerta en la dirección hacia abajo. La puerta **debe** retroceder al entrar en contacto con la obstrucción.

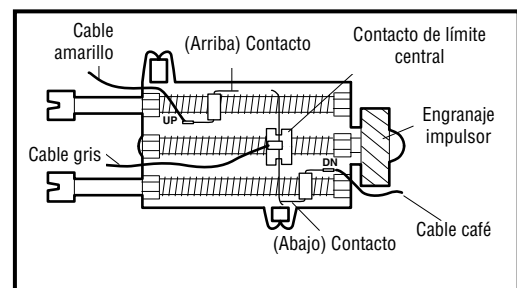
### **AJUSTE:**

- Si la puerta se detiene al entrar en contacto con la obstrucción, esto significa que el recorrido hacia abajo no es suficiente. Aumente el límite del recorrido HACIA ABAJO, con el tornillo correspondiente, haciéndolo girar 1/4 de vuelta hacia la izquierda.

**NOTA:** Si su puerta es seccional, asegúrese que los ajustes al límite no hagan que el brazo de la puerta se mueva más allá de una posición recta hacia arriba y hacia abajo.

- Repita la prueba.
- Cuando la puerta retroceda al entrar en contacto con el tablón de 1-1/2 pulgada (3.8 cm), quite la obstrucción y opere el abrepuertas para que realice 3 ó 4 ciclos completos de operación a fin de probar el ajuste.
- Si la unidad continúa reprobando la Prueba de reversa de seguridad, llame a un técnico especializado en sistemas de puertas.

### **VERIFICACIÓN DE SEGURIDAD IMPORTANTE:**

Pruebe el Sistema de reversa de seguridad luego de:

- Hacer ajustes al largo del brazo de la puerta, los límites del recorrido o los controles de la fuerza.
- Cualquier reparación o ajuste a la puerta del garaje (incluidos los resortes y las piezas).
- Cualquier reparación o desnivelación del suelo del garaje.
- Cualquier reparación o ajuste al abrepuertas.

## **⚠ ADVERTENCIA**

Si el sistema de reversa de seguridad no se ha instalado debidamente, las personas (y los niños pequeños en particular) podrían SUFRIR LESIONES GRAVES O INCLUSO LA MUERTE cuando se cierre la puerta del garaje.

- El sistema de reversa de seguridad se DEBE probar cada mes.
- Si se ajusta uno de los controles (límites de fuerza o recorrido), es posible que sea necesario ajustar también el otro control.
- Después de llevar a cabo CUALQUIER ajuste, se DEBE probar el sistema de reversa de seguridad. La puerta DEBE retroceder al entrar en contacto con un objeto de 1-1/2 pulgada (3.8 cm) de altura (o un 2 x 4 acostado) colocado en el suelo.

