

CHAMBERLAIN®

1/2 hp Abre-puertas de garaje de cadena

Modelos

- PD612EV
- HD420EV

SÓLO PARA USO RESIDENCIAL

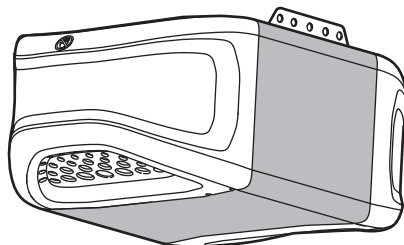

- ¡Lea atentamente el contenido de este manual y las instrucciones de seguridad en él incluidas!
- Al terminar la instalación, deje el manual a mano cerca de la puerta del garaje.
- La puerta **NO SE CERRARÁ** si el Protector System® no está conectado y debidamente alineado.
- Como medida de seguridad, es conveniente efectuar inspecciones periódicas del mecanismo de apertura.
- El número de modelo se encuentra en el panel lateral izquierdo del abre puertas.
- Esté abre-puerta del garaje es compatibles con accesorios de MyQ® y Security+ 2.0®
- **NO** usarlo para puertas de una sola pieza si utiliza dispositivos de cierre automático. Los dispositivos y funciones automáticas deben usarse **ÚNICAMENTE** con puertas seccionales.

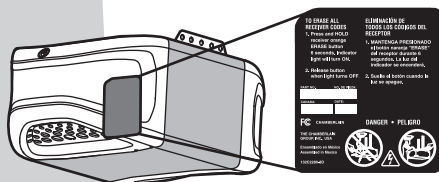

Escribir la información que siguen por referencia en la futura:

Número de modelo:

Numero de serie:

Fecha de compra:

CONTENIDO

Preparación	1-4
Ensamblado	5-9
Instalación	10-19
Instalar el control de la puerta	20-21
Instalar el Protector System®	22-25
Energía	26-27
Ajustes.....	28-30
Uso de la unidad	31
Funciones	32
Control de la puerta	33-34
Control remoto	34-35
Para borrar la memoria	35
Para abrir la puerta manualmente	36
Mantenimiento	37
Resolución de problemas	38-39
Accesorios	40
Garantía	41
Piezas de repuesto	42-43



www.chamberlain.com

The Chamberlain Group, Inc.
845 Larch Avenue
Elmhurst, Illinois 60126-1196

Preparación

Revisión de los símbolos y términos de seguridad

Este abre-puertas de garaje ha sido diseñado y probado para un funcionamiento seguro, siempre y cuando se instale, se opere, se mantenga y se pruebe cumpliendo al pie de la letra con todas las advertencias y las instrucciones incluidas en este manual.

Estas advertencias y/o símbolos de seguridad que aparecen a lo largo de este manual le alertarán de la existencia de riesgo de una **lesión seria o de muerte** si no se siguen las instrucciones correspondientes. El peligro puede ser eléctrico (electrocución) o mecánico. Lea las instrucciones con mucho cuidado.

 **ADVERTENCIA**

Mecánico

 **ADVERTENCIA**

Eléctrico

Quando vea esta palabra clave en las páginas siguientes, se le alertará sobre la posibilidad de dañar la puerta del garaje y/o el abre-puertas de garaje si no se siguen las precauciones correspondientes. Lea las instrucciones con mucho cuidado.

PRECAUCIÓN

Operaciones automatizadas

La función de temporizador de cierre (TTC), la aplicación de control inteligente MyQ® y el monitor de puertas y portones MyQ® son ejemplos de cierre automatizado que deben usarse ÚNICAMENTE en puertas seccionales. Todo dispositivo o función que cierre la puerta sin que el usuario la tenga directamente a la vista se considera cierre automatizado. El temporizador de cierre (TTC), el control inteligente MyQ® y otros dispositivos MyQ® se utilizarán ÚNICAMENTE en puertas seccionales.

La función de temporizador de cierre (TTC) es un ejemplo de cierre automatizado que deben usarse ÚNICAMENTE en puertas seccionales. Todo dispositivo o función que cierre la puerta sin que el usuario la tenga directamente a la vista se considera cierre automatizado. El temporizador de cierre (TTC) y otros dispositivos que permiten la operación desatendida se utilizarán ÚNICAMENTE en puertas seccionales.

Compruebe la puerta

 **ADVERTENCIA**

Para evitar una **LESIÓN GRAVE O INCLUSO LA MUERTE**:

- SIEMPRE llame a un técnico especializado en sistemas de puertas si la puerta del garaje se atasca, atora o si está desequilibrada. Es posible que una puerta de cochera que no esté bien equilibrado NO retroceda cuando se requiera.
- NUNCA intente aflojar, mover ni ajustar la puerta de su cochera, los resortes de la puerta, los cables, las poleas, las ménsulas ni el herraje, pues TODOS estos elementos están bajo una tensión EXTREMA.
- Desarme TODOS los seguros y retire TODAS las cuerdas conectadas a la puerta de el garaje ANTES de instalar y opere el abre-puertas para evitar que estas se enreden.
- NO usarlo para puertas de una sola pieza si utiliza dispositivos de cierre automático. Los dispositivos y funciones automáticas deben usarse ÚNICAMENTE con puertas seccionales.

PRECAUCIÓN

Para evitar daños a la puerta y al abre-puertas:

- SIEMPRE desarme las cerraduras ANTES de instalar y/o de operar el abre-puertas.
- SOLAMENTE opere el abre-puertas de garaje con corriente de 120 V, 60 Hz para evitar su mal funcionamiento y que el abre-puertas se dañe.

Antes de comenzar:

1. Retire cualquier cuerda o cable que esté conectado a la puerta del garaje.
2. Levante la puerta hasta la mitad de su recorrido. Suelte la puerta. Si está equilibrada, deberá mantenerse totalmente en esa posición con sólo el soporte de los resortes.
3. Suba y baje la puerta para ver si se atora con algo o si se trava. Si su puerta se atora o se trava, o no está equilibrada, llame a un técnico especializado en sistemas de puertas.
4. Revise el cierre en el parte de abajo de la puerta. El espacio entre la base de la puerta y el piso no debe exceder 6 mm (1/4 pulg.). De no ser así, el sistema de reversa de seguridad no va a funcionar debidamente.
5. El abre-puerta se debe instalar por encima del centro de la puerta. Si existe algún resorte de tensión o placa de apoyo en el paso de la ménsula del cabezal, se puede instalar hasta a 1.2 m (4 pies) a la derecha o a la izquierda del centro de la puerta. Vea la página 11.

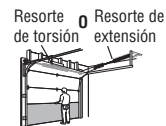

Preparación

Elementos adicionales que posiblemente necesite:

Inspeccione el área de su garaje para ver si necesitará alguno de los siguientes elementos:

- **(2) PEDAZOS DE MADERA DE 5 X 10 CM (2 X 4 PULG.)**

Se puede usar para ajustar la ménsula del cabezal a los soportes estructurales. También se usa para colocar el abre-puertas del garaje durante la instalación y para probar los sensores de reversa de seguridad.

- **MÉNSULA DE SOPORTE Y HERRAJE DE SUJECIÓN**

Se deben usar si el cielo raso de su garaje está terminado.

- **MÉNSULAS DE EXTENSIÓN (MODELO 041A5281-1) O BLOQUES DE MADERA**

Dependiendo de la estructura del garaje, se podrían necesitar ménsulas de extensión o bloques de madera para instalar el sensor de reversa de seguridad.

- **HERRAJE DE SUJECIÓN**

Para el montaje en el piso alternativo del sensor de reversa de seguridad, se necesitará herraje de sujeción no provisto.

- **REFUERZO DE LA PUERTA**

Es necesario si tiene una puerta de acero fino, aluminio, fibra de vidrio o con paneles de vidrio.

- **KIT DE EXTENSIÓN DEL RIEL**

Se necesita si la puerta del garaje tiene más de 2.13 m (7 pies) de altura.

Herramientas necesarias

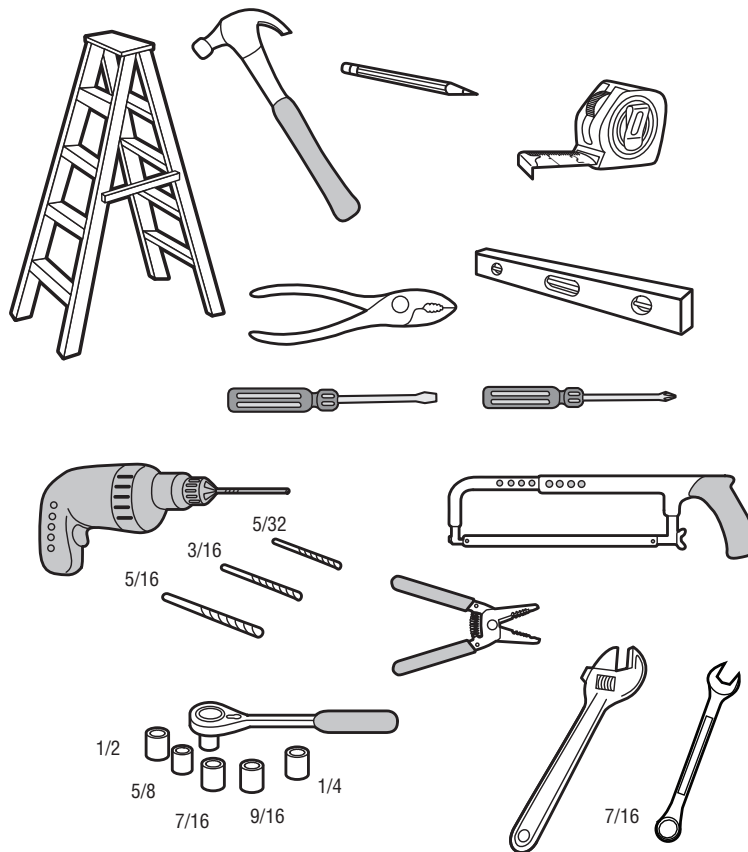

Preparación

Contenido de la caja

Su abre-puertas viene empaquetado en una caja de cartón que contiene el motor y todas las piezas que se muestran en la siguiente ilustración. Los accesorios varían dependiendo del modelo de abre-puertas de garaje comprado.

Dependiendo del modelo, es posible que otros accesorios estén incluidos en el abre-puertas de garaje. Las instrucciones para estos accesorios vendrán adjuntas al accesorio y no están incluidas en este manual. Conserve la caja y los materiales de embalaje (espuma) hasta que la instalación y el ajuste se hayan terminado. Las imágenes en este manual se usan solamente como referencia. El producto comprado podría tener un aspecto diferente.

- A. Ménsula del cabezal
- B. Polea
- C. Soporte de la puerta
- D. Brazo curvo de la puerta
- E. Brazo recto de la puerta (Embaladas dentro de la sección del riel frente)
- F. Carro

NOTA: Asegúrese de ensamblar el carro antes de deslizarlo sobre el riel.

- G. Manija y cuerda de desenganche de emergencia
- H. Riel (1 delantero y 4 secciones centrales)
- I. Soportes de montaje (2) (Embaladas dentro de la sección del riel frente)
- J. Abre-puertas de garaje (unidad de motor)
- K. Separador de cadena con tornillos
- L. Ménsula en U
- M. Cadena y cable
- N. Control de la puerta
- O. Control remoto
- P. **The Protector System®**

Sensores de reversa de seguridad con 2 cables conductores blanco y blanco/negro adjuntos: Sensor emisor (1), sensor receptor (1) y ménsulas del sensor de seguridad (2)

NO MOSTRADO

- Cable blanco y rojo/blanco
- Manual del propietario
- Ferretería

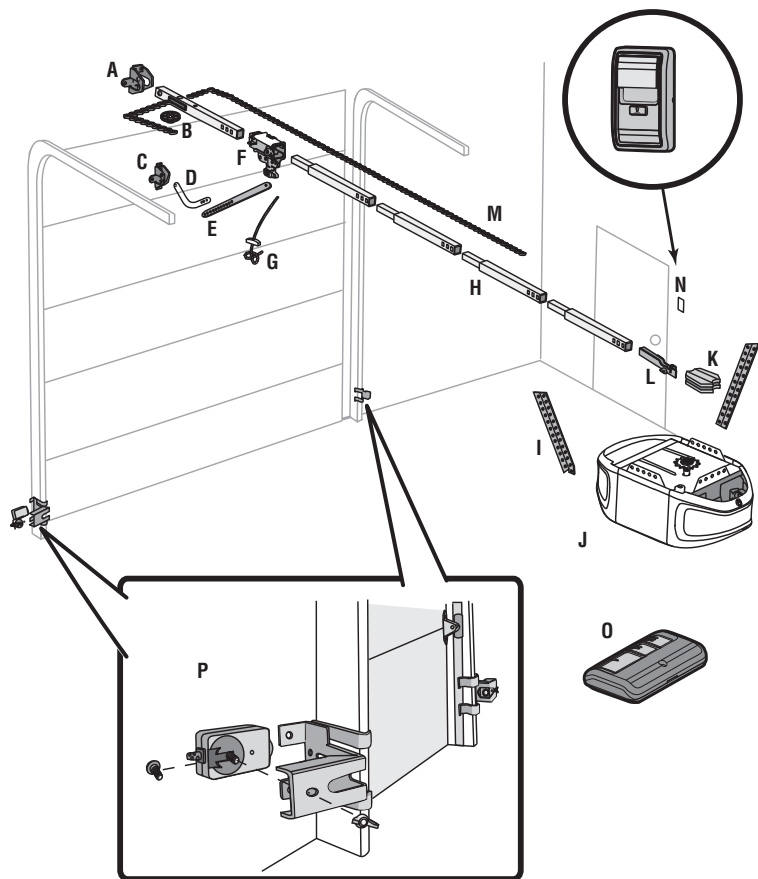

Preparación

Ferretería

EL MONTAJE

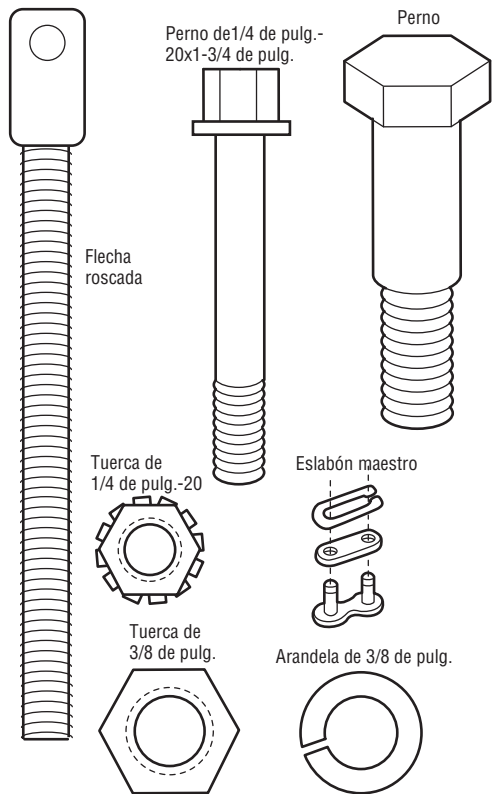

LA INSTALACIÓN

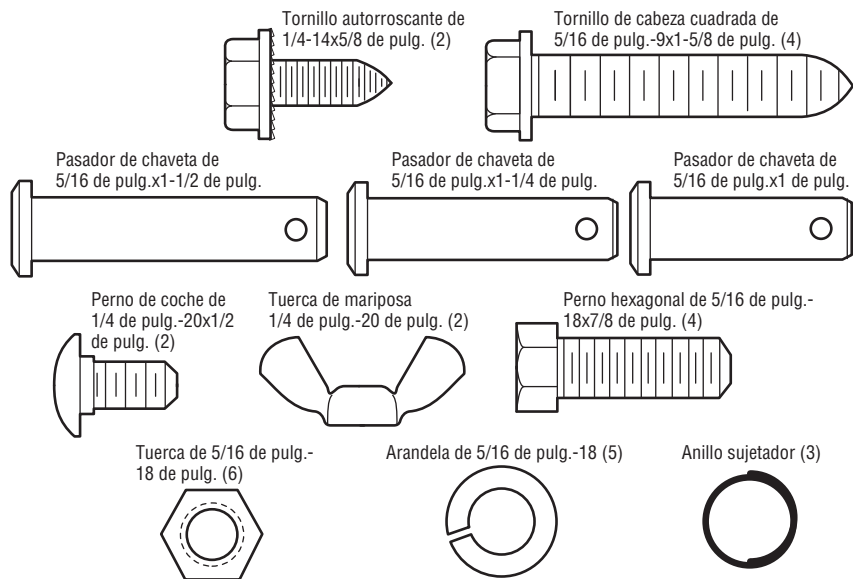

CONTROL DE LA PUERTA

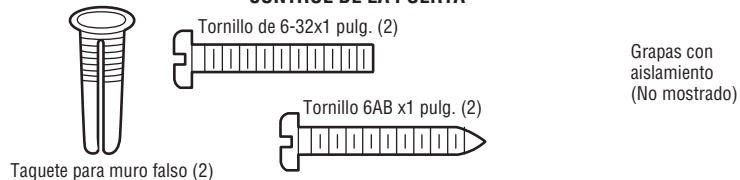

Ensamblado

PASO 1 Ensamblado del riel y instale el carro

PRECAUCIÓN

Para prevenir LESIONES por presión, mantenga las manos y los dedos alejados de las uniones mientras se ensambla el riel.

No encienda ni use el abre-puertas hasta que llegue al paso de la instalación correspondiente, de otra manera corre el riesgo de complicar el proceso de instalación.

El riel delantero tiene una "ventana" en el extremo de puerta. La pestaña del riel DEBEN estar encima del carril cuando

1. Quite el brazo recto de la puerta empacado dentro del riel delantero y póngalos a un lado para usarlos en el Paso 5 y 9 de la Instalación. **NOTA:** Para no sufrir una LESIÓN al desempacar el riel, mueva con cuidado el brazo recto de la puerta que está almacenado dentro de la sección de riel.
2. Alinee las secciones del riel sobre una superficie plana exactamente como se indica y luego deslice los extremos más pequeños dentro de los más grandes. Las lengüetas a lo largo del lado se trabarán en posición.
3. Coloque el motor sobre el material de empaque para proteger la cubierta del mismo y apoye el extremo posterior del riel encima. Para que le resulte más cómodo, ponga algún tipo de apoyo bajo el extremo delantero del riel.
4. Como tope de carro temporal, inserte un destornillador en el agujero a 25 cm (10 pulgadas) de la parte delantera del carril como se muestran.
5. Revise y cerciórese de que haya 4 cojinetes de desgaste dentro del trole interno, estos cojinetes son de plástico. Si los cojinetes se han soltado durante el transporte, revise todo el material de empaque. Ponga los cojinetes de desgaste en su lugar como se indica.
6. Deslice el trole a lo largo del riel desde el extremo posterior hacia el destornillador.
7. Deslice del riel en la ménsula en 'U', hasta los topes que sobresalen en la parte superior y a los lados de la ménsula.

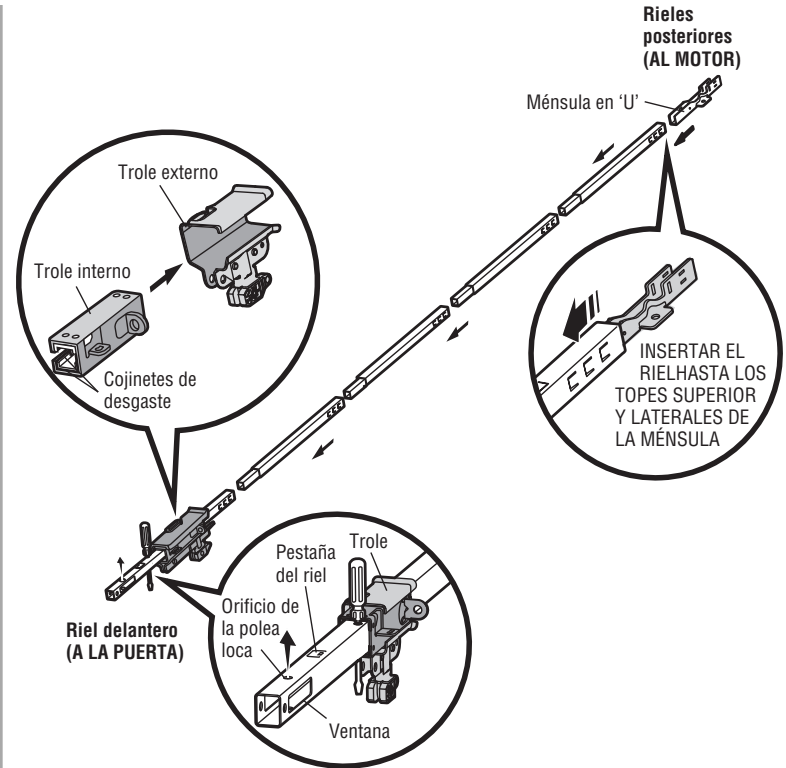

Ensamblado

PASO 2 Fijar riel al abre-puertas de garaje

PRECAUCIÓN

Para evitar daños GRAVES en el abre-puertas, utilice SOLAMENTE los pernos/sujetadores que vienen montados en la parte superior del abre-puertas.

1. Coloque un perno de 1/4-20x1-3/4 de pulg. dentro del orificio de la cubierta de protección que se encuentra en el extremo posterior del riel, como se indica en la ilustración. Apriete bien el perno con tuerca de 1/4 de pulg.-20. No ajuste demasiado.
2. Quite el perno de la parte superior del motor.
3. Uso el cartón para soporte el frente del riel.
4. Ponga la ménsula en 'U' sobre el motor con el lado plano hacia abajo y alinee los orificios de la ménsula con los orificios de los pernos.
5. Ajustar la ménsula en "U" con pernos quitados anteriormente; SIN usar herramientas eléctricas. El uso de herramientas eléctricas podría dañar permanentemente el abre-puerta de garaje.
6. Fije el desplegador de cadena a la unidad del motor con 2 tornillos.

PERNÍA

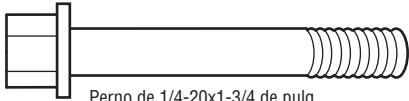

Perno de 1/4-20x1-3/4 de pulg.



Tuerca de seguridad de 1/4 de pulg.-20

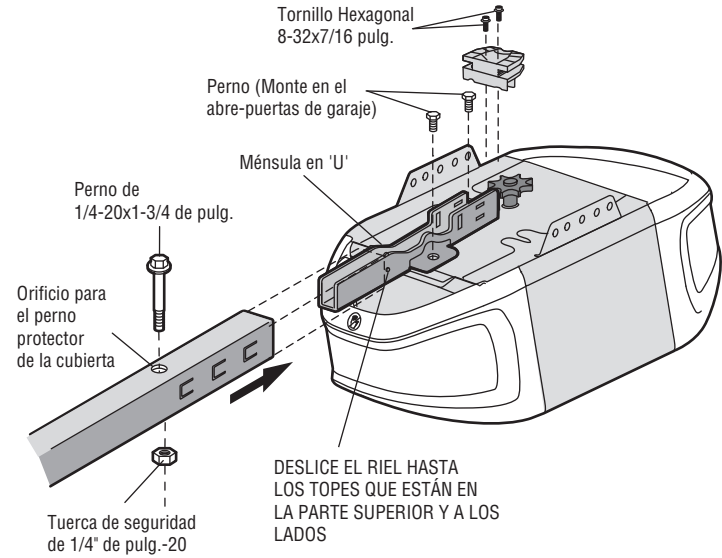

Ensamblado

PASO 3 Instalación de la polea

1. Ponga la cadena y cable a un lado del riel como se muestra en la ilustración. Sujete el extremo del cable y pase aproximadamente 30 cm (12 pulgadas) de cable por la ventana. Déjelo que cuelgue hasta que lleque al Paso 4 de Montaje.
2. Retire la cinta de la polea loca. El interior del centro debe estar engrasado. Si se ha secado, vuelva a engrasarlo para asegurar que la operación sea adecuada.
3. Coloque la polea loca dentro de la ventana como se muestra en la ilustración.
4. Inserte el perno loco desde la parte superior y a través del riel y la polea. Apriete con una arandela y una tuerca de 3/8 de pulg. por debajo del riel hasta que la arandela quede comprimida.
5. Gire la polea para asegurarse de que rote libremente.
6. Ubicar la pestaña del riel. La ficha de riel está cerca de la polea en la sección de riel delantero. Utilizar un destornillador de punta plana para levantar la pestaña hasta que quede en posición vertical (a 90°).

PERNÍA

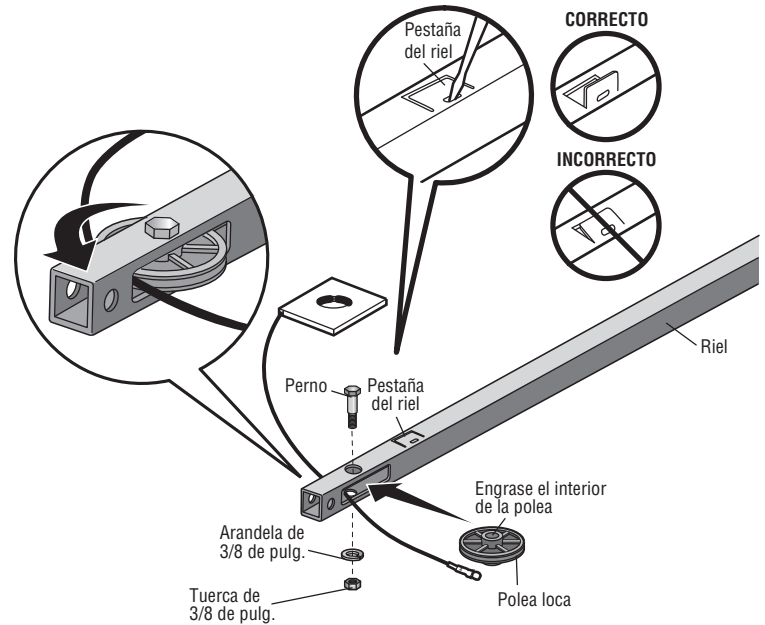
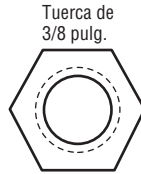
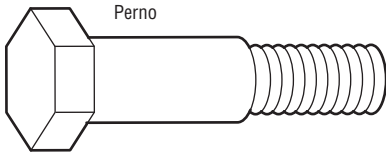

Ensamblado

PASO 4 Instale la cadena

ADVERTENCIA

Para evitar posibles LESIONES GRAVES en los dedos causadas por las partes móviles del abre-puertas de garaje:

- SIEMPRE tenga las manos lejos de la rueda dentada mientras el abre-puertas esté en funcionamiento.
- Ponga la separador de cadena ANTES de hacer funcionar el abre-puertas.

1. Coloque el cable alrededor de la polea y tirelo hacia el trole.
2. Enganche el cable en la ranura de retención del trole como se muestra. (Figura 1)
 - a. Empujar los pernos de la barra del enlace maestro a través del cable y del orificio en el carro.
 - b. Empuje la tapa del enlace maestro sobre los pernos y las muescas de los pernos.
 - c. Deslice el extremo cerrado del resorte sobre uno de los pasadores. Empuje el extremo abierto de la primavera con clip en la espiga de otra.
3. Con el carro contra el destornillador, introduzca el resto del cable/cadena a largo del riel hacia la unidad del cable/cadena a largo del riel hacia la unidad del alrededor de la rueda dentada sobre el desplegador de cadena y continuando hacia el conjunto del trole. Los dientes de la rueda dentada deben estar conectados con la cadena. (Figura 2)
4. Cerciórese de que la cadena no esté torcida, luego conéctela al eje roscado con el enlace maestro restante.
5. Enrosque la tuerca interna y la arandela en el eje roscado del carro.
6. Introduzca el eje roscado del trole por el orificio del trole. *Cerciórese de que la cadena no esté torcida.* (Figura 3)
7. Enroscar, aunque sin ajustar, la tuerca externa en el eje roscado del trole.
8. Quite el destornillador.

PERENÍA

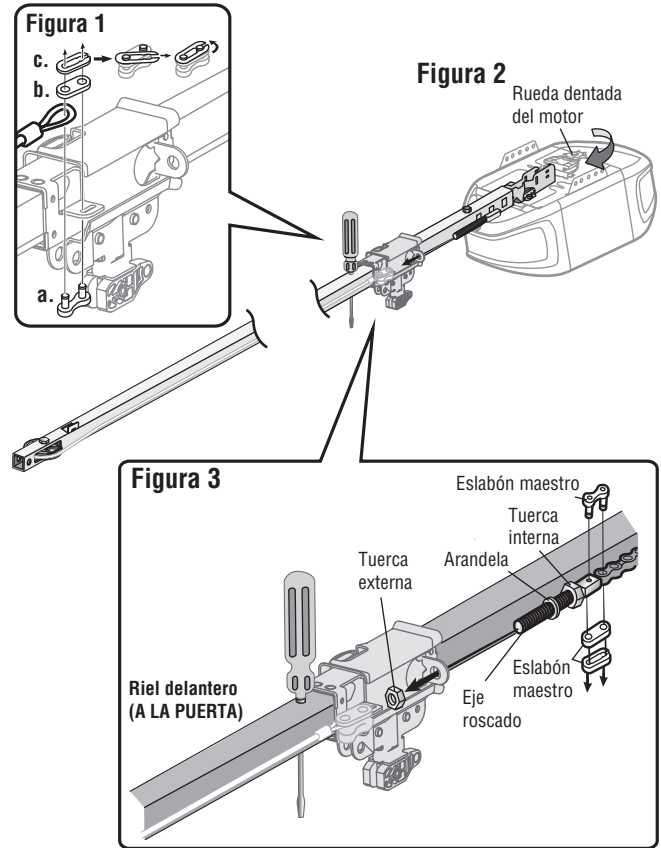
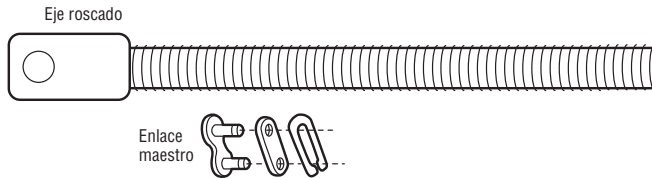

Ensamblado

PASO 5 Apretar la cadena

1. Girar la tuerca interna y la arandela de presión en el eje roscado del trolley, en sentido opuesto al trolley.
2. Para aligerar la cadena, girar la tuerca externa en la dirección mostrada.
3. Cuando la cadena esté aproximadamente 6 mm (1/4 de pulg.) sobre la base del riel en su punto medio, volver a apretar la tuerca interna para asegurar el ajuste.

La rueda dentada puede hacer ruido si la cadena queda demasiado floja. Al terminar la instalación, es posible que note que la cadena esté caída cuando la puerta está cerrada. Esto es normal. Si la cadena regrese a la posición mostrada al abrir la puerta, no vuelva a ajustar la cadena.

NOTA: Durante el mantenimiento futuro, SIEMPRE jale la manija de desenganche de emergencia para desconectar el carro antes de ajustar la cadena.

Ha finalizado el ensamblado de su abre-puertas de garaje. Leer las advertencias siguientes antes de proceder con la sección de instalación.

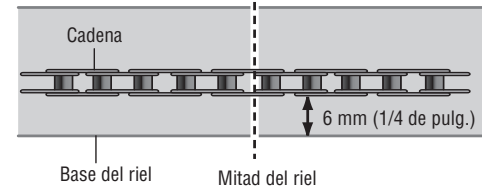
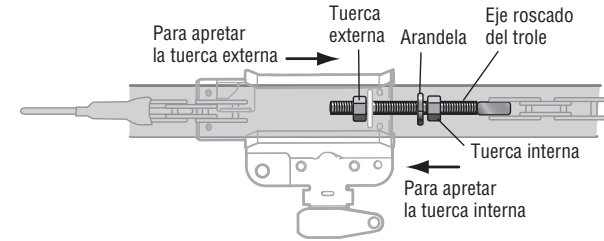

INSTRUCCIONES DE INSTALACIÓN IMPORTANTES

ADVERTENCIA

Para reducir el riesgo de **LESIONES GRAVES** o la **MUERTE**:

1. LEA Y RESPETE TODAS LAS ADVERTENCIAS Y LAS INSTRUCCIONES DE INSTALACIÓN.
2. Instale el abre-puertas de garaje SÓLO en puertas de garaje que estén bien equilibradas y lubricadas. Si la puerta no está debidamente equilibrada es posible que NO retroceda cuando así se requiera y podría ocasionar una **LESIÓN GRAVE O INCLUSO LA MUERTE**.
3. TODAS las reparaciones de los cables, resortes y otras partes DEBEN ser realizadas por un técnico especializado en sistemas de puertas, ANTES de instalar el abre-puertas.
4. Desarme TODOS los seguros y retire TODAS las cuerdas conectadas a la puerta de el garaje ANTES de instalar el abre-puertas para evitar que estas se enreden.
5. Instale el abre-puertas de garaje a una distancia de 2.13 m (7 pies) o más del piso.
6. Monte la manija de desenganche de emergencia de modo que esté al alcance, pero con una altura mínima de 1.83 m (6 pies) del piso para evitar el contacto con los vehículos y que se suelte accidentalmente.
7. No conecte NUNCA el abre-puertas del garaje a una fuente de energía eléctrica hasta que se le indique.
8. NUNCA lleve puestos relojes, anillos o prendas sueltas durante la instalación o funcionamiento del abre-puertas, ya que podrían atorarse en la puerta del garaje o en los mecanismos del abre-puertas.
9. Instale el control de la puerta del garaje montado en pared:
 - de manera que quede a la vista desde la puerta de la garaje.
 - fuera del alcance de los niños y a una altura mínima de 5 pies (1.5 m).
 - lejos de TODAS las partes móviles de la puerta.
10. Coloque la etiqueta de advertencia del riesgo de quedar atrapado en la pared cerca del control de la puerta del garaje.
11. Coloque la etiqueta de prueba de reversa de seguridad/desenganche de emergencia a plena vista en la parte interior de la puerta del garaje.
12. Pruebe el sistema de reversa de seguridad al terminar la instalación. La puerta del garaje DEBE retroceder al entrar en contacto con un objeto de 3.8 cm (1-1/2 de pulg.) de altura (o de 5 x 10 cm [2 x 4 pulg.] acostado en el piso).
13. Para evitar **LESIONES PERSONALES GRAVES** o **MORTALES** debidas a electrocución, desconecte TODA la corriente eléctrica ANTES de realizar cualquier servicio o mantenimiento.
14. NO usarlo para puertas de una sola pieza si utiliza dispositivos de cierre automático. Los dispositivos y funciones automáticas deben usarse ÚNICAMENTE con puertas seccionales.

Instalación

PASO 1 Determinar dónde va a instalar la ménsula del cabezal

ADVERTENCIA

Para evitar una LESIÓN GRAVE O INCLUSO LA MUERTE:

- La ménsula del cabezal DEBE quedar RÍGIDAMENTE sujeta al soporte estructural en la pared delantera o en el cielo raso, de no ser así es posible que la puerta del garaje NO retroceda cuando se requiera. NO instale la ménsula del cabezal en muros falsos.
- DEBE usar sujetadores para concreto si el montaje de la ménsula del cabezal o del pedazo de madera de 5 x 10 cm (2 x 4 pulg.) se hace en mampostería.
- NUNCA trate de aflojar, mover, ni ajustar la puerta del garaje, los resortes, los cables, las poleas, las ménsulas ni el herraje, pues TODAS estas piezas están bajo una tensión EXTREMA.
- SIEMPRE llame a un técnico especializado en sistemas de puertas si la puerta del garaje se atasca, atora o si está desequilibrada. Es posible que una puerta de garaje que no esté equilibrada NO retroceda cuando se requiera.

Los procedimientos de instalación varían según el tipo de puerta de garaje. Siga las instrucciones que se aplican a su puerta.

1. Cierre la puerta y marque la línea central vertical del interior de la puerta del garaje.
2. Se puede sujetar el soporte del cabezal dentro de una distancia de 1.22 m (4 pies) a la izquierda o a la derecha del centro de la puerta solamente si estorba un resorte de torsión o placa de cojinete central. También se puede sujetar al cielo raso (vea página 12) si el espacio libre es mínimo. (Asimismo, se puede instalar en forma invertida sobre la pared si fuese necesario. Esto le dará aproximadamente 1 cm [1/2 pulg.] de espacio). Si necesita instalar la ménsula del cabezal en un pedazo de madera de 3.8 cm (ya sea en la pared o en el cielo raso), use tornillos de cabeza cuadrada o pijas (no se incluyen) para sujetar dicho pedazo de madera a los soportes estructurales, como se indica aquí y en la página 12.
3. Abra la puerta hasta el punto más alto de su recorrido como se muestra. Marque una línea horizontal en la pared 5 cm (2 pulgadas), a las siguientes distancias sobre el punto más alto del recorrido de la puerta:
 - 5 cm (2 pulg.) por encima del punto más alto para las puertas seccionales y para las puertas de una pieza con carril.
 - 20 cm (8 pulg.) por encima del punto más alto para las puertas de una pieza sin carril.

A esta altura, el extremo superior de la puerta tendrá suficiente espacio para su recorrido. **NOTA:** Si la cantidad total de centímetros excede la altura disponible en su garaje, use la mayor altura posible o consulte la página 12 para ver la instalación en el cielo raso.

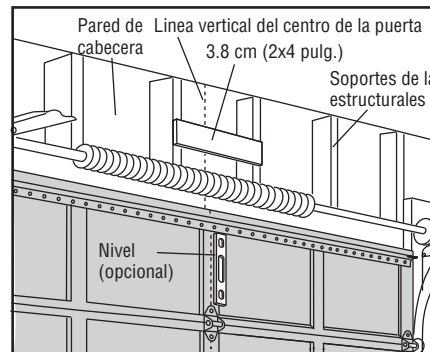

MONTAJE OPCIONAL DE MÉNSULA DE CABEZAL EL TECHO

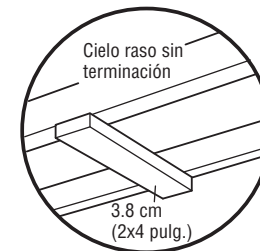

Puerta seccional con guía curva

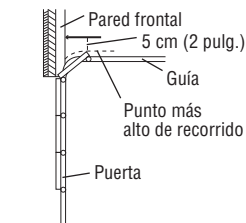

Puerta de una pieza con riel guía

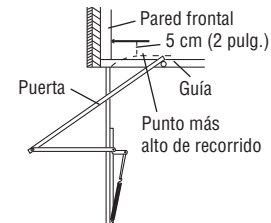

Puerta de una pieza sin riel guía: accesorios de montaje

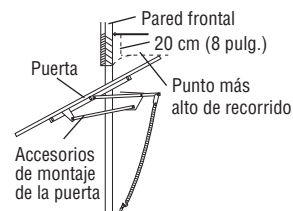

Puerta de una pieza sin riel guía: accesorios de articulación

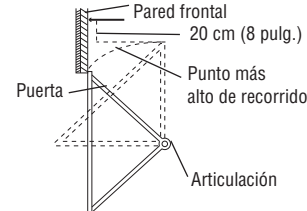

Instalación

PASO 2 Instale la ménsula del cabezal

La ménsula del cabezal se puede sujetar a la pared sobre la puerta del garaje o en el cielo raso. Siga las instrucciones que sean las más adecuadas para las necesidades de su garaje. No instale la ménsula del cabezal en un muro falso. Si la instalación es en mampostería, asegúrese de utilizar sujetadores de cemento (no se incluyen).

PERENÍA

Tornillo tirafondo 5/16 de pulg. -
9x1-5/8 de pulg.

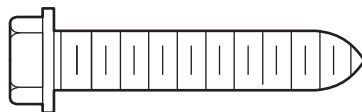

OPCIÓN A INSTALACIÓN DE LA MÉNSULA DEL CABEZAL EN LA PARED

1. Coloque la ménsula sobre la línea central vertical con el borde inferior sobre la línea horizontal como se muestra en la ilustración (con la flecha de la ménsula apuntando hacia el cielo raso).
2. Marque los agujeros superior e inferior de la ménsula. Taladre los orificios con una broca de 3/16 de pulg. y sujete la ménsula firmemente al soporte de la estructura con la pernería que se incluye.

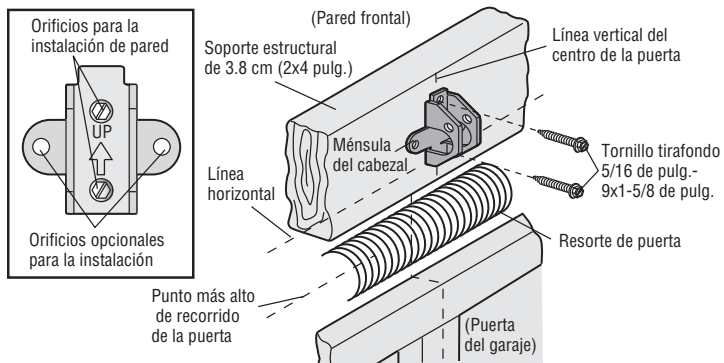

OPCIÓN B INSTALACIÓN DE LA MÉNSULA DEL CABEZAL EN EL CIELO

1. Continúe marcando la línea central vertical sobre el cielo raso como se muestra en la ilustración.
2. Coloque la ménsula en el centro de la línea a no más de 15 cm (6 pulg.) de la pared. Asegúrese de que la flecha de la ménsula apunte en dirección opuesta a la pared. La ménsula se puede instalar pegada al cielo raso cuando el espacio es muy reducido.
3. Marque dónde taladrará los orificios laterales. Taladre los orificios con una broca de 3/16 de pulg. y sujete la ménsula firmemente al soporte de la estructura con la pernería que se incluye.

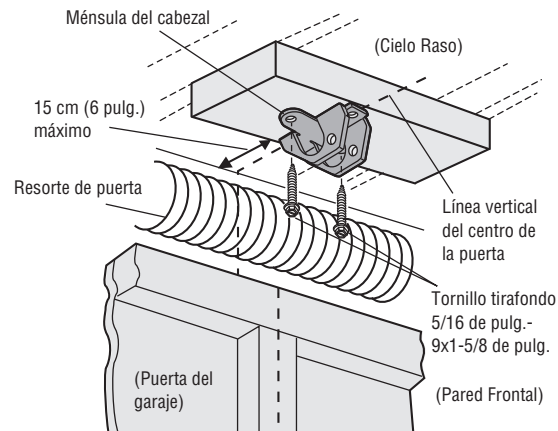
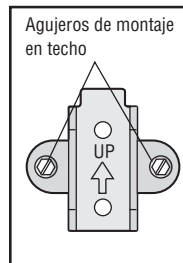

Instalación

PASO 3 Coloque el riel en la ménsula del cabezal

1. Coloque el abridor sobre el piso de la cochera debajo de la ménsula del cabezal. Use el material del empaque como base para protegerlo.

NOTA: Si el resorte de la puerta está obstruido, va a necesitar ayuda. Otra persona tendrá que sostener el abridor firmemente sobre un soporte temporal para permitir que el riel pueda librar el resorte.

2. Coloque la ménsula del riel contra la ménsula del cabezal.
3. Alinee los orificios de las ménsulas y júnte las con un pasador de chaveta como se muestra en la ilustración.
4. Introduzca un anillo de seguro para terminar la unión.

PERENÍA

Pasador de chaveta
5/16 de pulg. x
1-1/2 de pulg.

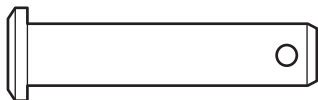

Seguro de aro

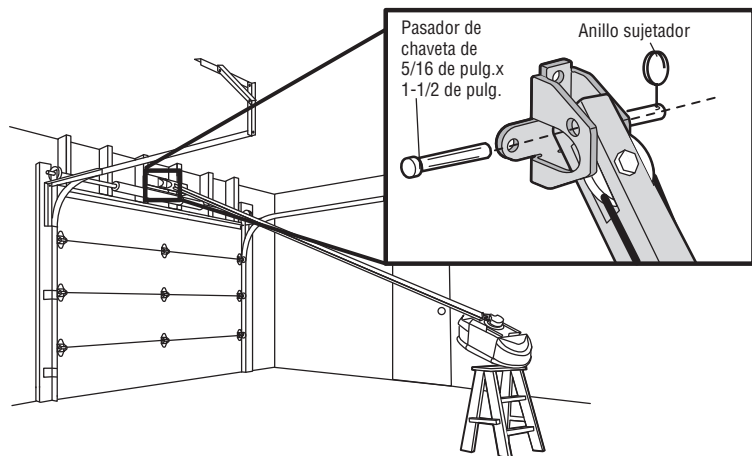

PASO 4 Colocación del abre-puertas del garaje

PRECAUCIÓN

Para evitar que la puerta del garaje sufra daños, apoye el riel del abre-puertas de garaje sobre un pedazo de madera de 5 x 10 cm (2 x 4 pulg.) colocado en la sección superior de la puerta.

1. Retire la espuma de embalaje y ponga el abre-puertas de garaje sobre una escalera.
2. Abra la puerta totalmente y apoye acostado un tirante de madera de 5 x 10 cm (2 X 4 pulg.) abajo del riel. Para puertas de una pieza sin carriles, coloque el pedazo de madera de 5 x 10 cm (2 x 4 pulg.) de costado.

NOTA: Un pedazo de madera de 5 x 10 cm (2 x 4 pulg.) es ideal para fijar la distancia entre el riel y la puerta. Se la escalera no es lo suficientemente alta, va a necesitar ayuda. Si la puerta toca el carro cuando se la levanta, tire del brazo de desenganche del carro para separar la parte interna del carro de la externa. Deslice el carro externo hacia el abre-puertas de garaje. El carro puede permanecer desconectado hasta instruir.

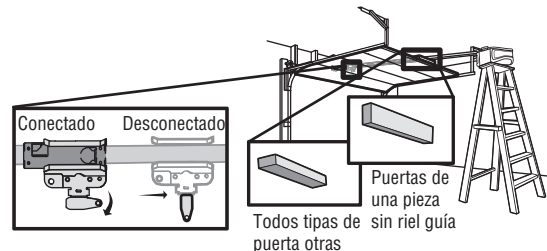

Instalación

PASO 5 Cuelgue el abre-puertas de garaje

ADVERTENCIA

Para evitar la posibilidad de una LESIÓN GRAVE si se cae el abre-puertas de garaje, sujételo FIRMEMENTE a los soportes estructurales del garaje. Se DEBEN usar anclajes de hormigón si se instalan ménsulas en la mampostería.

Colgará el abre-puertas de garaje según su tipo de garaje. A continuación veremos tres ejemplos de instalaciones. Quizá su instalación sea diferente. TODAS las instalaciones de abre-puertas de garaje DEBEN conectarse a soportes estructurales. En las siguientes instrucciones se muestra uno de los ejemplos.

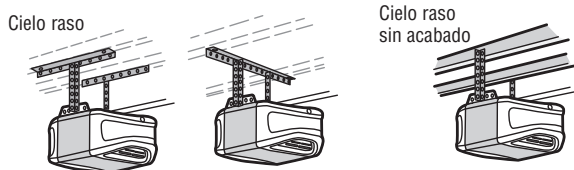

PERENÍA



Tornillo tirafondo 5/16 de pulg.-9x1-5/8 de pulg.

Perno de 5/16-18x7/8 de pulg.

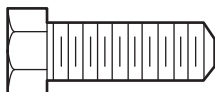

Arandela de presión de 5/16 de pulg.-18



Tuerca de 5/16 de pulg.-18



1. En cielos rasos acabados, use tornillos de cabeza cuadrada o pijas para fijar la ménsula de soporte (no provista) a los soportes estructurales antes de instalar el abre-puertas de garaje.
2. Asegúrese de que el abre-puertas de garaje esté alineado con la ménsula del cabezal. Mida la distancia entre cada lado del abre-puertas de garaje y la ménsula de soporte.
3. Corte las dos partes de los soportes colgantes a la medida adecuada.
4. Fije un extremo de cada ménsula colgante a la ménsula de soporte con las herramientas apropiadas (no provistas).
5. Fije el abre-puertas de garaje a las ménsulas colgantes con pernos, arandelas de presión y tuercas.
6. Quite el pedazo de madera de 5 x 10 cm (2 x 4 pulg.) y cierre la puerta manualmente. Si la puerta golpea el riel, suba la ménsula del cabezal.

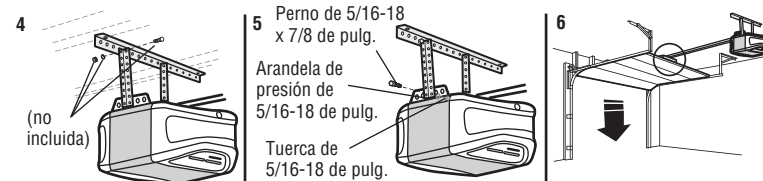
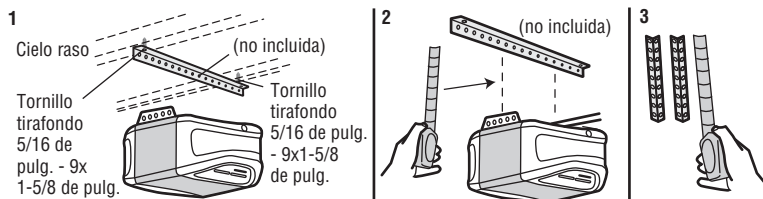

Instalación

PASO 6 Instalación de las bombillas

PRECAUCIÓN

Para evitar un posible SOBRECALENTAMIENTO del portabombillas:

- Use ÚNICAMENTE bombillas incandescentes A19 (100 voltios máximo) o fluorescentes compactas (26 voltios máximo).
- NO utilice bombillas de más de 100 W.
- NO use bombillas fluorescentes compactas de más de 26 Voltios (equivalente a 100 Voltios).
- NO utilice bombillas halógenas.
- NO utilice bombillas de cuello corto ni de tipo especial.

1. Tire los laterales superiores de la lente de luz y gire la lente hacia abajo.
2. Introduzca una bombilla A19 (100 vatios máximo) incandescente o fluorescente compacta (26 vatios, equivalente a 100 vatios) en el receptáculo para la bombilla.
3. Rote la lente suavemente hacia arriba para cerrar.

NOTA: No use bombillas de halógeno, de cuello corto o especiales, ya que pueden recalentar el panel del extremo o el casquillo de la luz. No use bombillas LED, ya que pueden reducir el alcance o el rendimiento de los controles remotos.

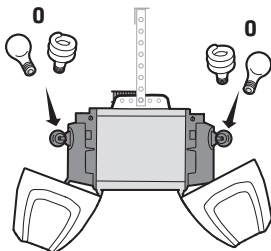

PASO 7 Instale la manija y la cuerda de emergencia

! ADVERTENCIA

Para evitar la posibilidad de una LESIÓN GRAVE O INCLUSO LA MUERTE si la puerta del garaje se cae:

- De ser posible, use el desenganche de emergencia para soltar el carro SÓLO cuando la puerta del garaje esté CERRADA. Si los resortes están débiles o rotos o si la puerta está desequilibrada, podría abrirse y caer rápida y/o inesperadamente.
- NUNCA use la manija del desenganche de emergencia a menos que la entrada al garaje esté libre de obstrucciones y no haya ninguna persona presente.
- NUNCA use la manija para tirar de la puerta para abrirla o cerrarla. Si el nudo de la cuerda se suelta, usted podría caerse.

1. Inserte un extremo de la cuerda de desenganche de emergencia a través de la manija. Verifique la palabra "NOTICE" (aviso) sea legible. Asegúrela con un nudo por lo menos a 2.5 cm (1 pulg.) del extremo de la cuerda de desenganche de emergencia.
2. Inserte el otro extremo de la cuerda de desenganche de emergencia a través del orificio del brazo de desenganche del carro. Instale la cuerda de emergencia donde pueda ser alcanzado, al menos a 6 pies (1.83 m) sobre el nivel piso, donde no esté en riesgo de entrar en contacto con vehículos y filelo con un nudo.

NOTA: Si es necesario cortar la cuerda de desenganche de emergencia, queme el extremo cortado con un fósforo o con un encendedor para evitar que el cordón se desate. Asegúrese de que la cuerda de desenganche de emergencia y la manija estén encima de la parte superior de los vehículos para que no se enreden.

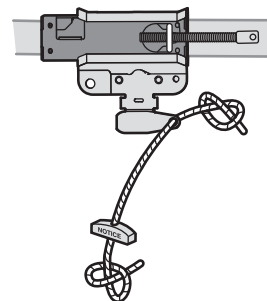

Instalación

PASO 8 Sujete la ménsula de la puerta

PRECAUCIÓN

Para puertas de garaje de fibra de vidrio, acero fino o aluminio, es **NECESARIO** un refuerzo ANTES de instalar la ménsula de puerta. Consulte con el fabricante de la de la puerta del garaje o vendedor instalación para abrirlo refuerzo instrucciones o juegos de refuerzo. Fracaso para reforzar la parte superior como se requiere según el fabricante de la puerta puede anular la garantía de la puerta.

Se necesita un refuerzo horizontal y vertical (no incluido) para puertas de garaje livianas (fibra de vidrio, aluminio, acero, puertas con panel de vidrio, etc.). Si usa un puntal horizontal, éste debe de ser lo suficientemente largo para sujetarlo a dos soportes verticales. Si usa un puntal vertical, éste debe de ser de la altura del panel superior. Consulte con el fabricante de la de la puerta del garaje o vendedor instalación para abrirlo refuerzo instrucciones o juegos de refuerzo.

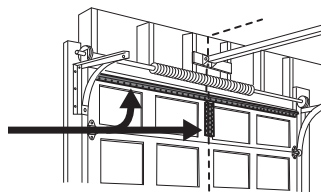

NOTA: Muchos de los juegos de refuerzo permiten la conexión directa de los pasadores de chaveta y del brazo de la puerta. En este caso, no necesitará instalar la ménsula de la puerta. Continúe con el siguiente paso.

PERENÍA

Tornillo autorroscante de 1/4-14x5/8 de pulg.

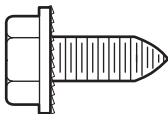

OPCIÓN A PUERTAS SECCIONALES

1. Coloque la ménsula para la puerta sobre la línea central vertical que había marcado previamente para la instalación de la ménsula del cabezal. Asegúrese de que la leyenda "UP" (arriba) esté en la posición correcta, como se indica en la parte interior de la ménsula.
2. El borde superior de la ménsula debe quedar a una distancia de 5 a 10 cm (2 a 4 pulgadas) por debajo del borde superior de la puerta, O directamente bajo un soporte transversal en la parte superior de la puerta.
3. Haga los agujeros y proceda con las siguientes instrucciones de instalación, según el tipo de puerta.

Puertas metálicas o livianas con refuerzo vertical de hierro en ángulo entre el soporte del panel de la puerta y la ménsula de la puerta:

- Taladre los orificios de sujeción de 3/16 de pulg. Fije la ménsula de la puerta con dos tornillos autorroscantes de 1/4 de pulg.-14x5/8 de pulg. (Figura 1)
- Como alternativa puede usar dos pernos de 5/16 de pulg.-18x2 pulg. con arandelas de presión y tuercas (no incluidos), (Figura 2)

Puertas metálicas, con aislamiento o livianas, reforzadas de fábrica:

- Taladre los orificios de sujeción de 3/16 de pulg. Fije la ménsula de la puerta con tornillos autorroscantes. (Figura 3)

Puertas de madera:

- Use los orificios laterales o superior e inferior de la ménsula de la puerta. Haga los agujeros correspondientes de 5/16 de pulg. en la puerta y fije la ménsula con tornillos de 5/16 de pulg.-18x2 pulg., arandelas de presión y tuercas (no incluidos). (Figura 4)

NOTA: Los tornillos autorroscantes de 1/4 de pulg.-14x5/8 de pulg. no son aptos para las puertas de madera.

FIGURA 1



FIGURA 2



FIGURA 3

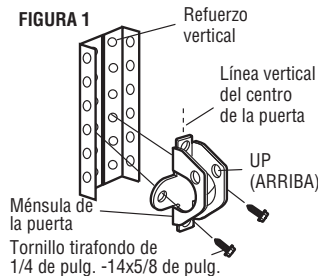

FIGURA 4

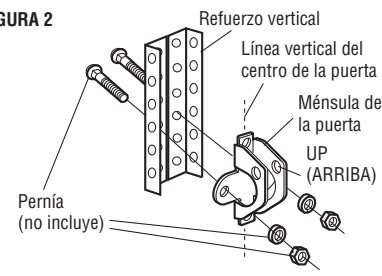

Instalación

PASO 8 Sujete la ménsula de la puerta (continua)

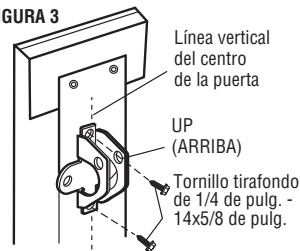
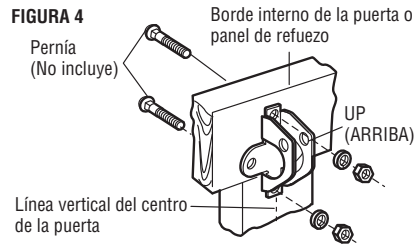
OPCIÓN B PUERTAS DE UNA SOLA PIEZA

1. Coloque la ménsula de la puerta al centro de la parte superior de la misma, alineada con la ménsula del cabezal, según se indica en la ilustración.
2. Marque ya sea los orificios derecho e izquierdo o superior e inferior.

Puertas metálicas:

- Taladre orificios piloto de 3/16 de pulg. y ajuste la ménsula con los tornillos autorroscantes provistos.

Puertas de madera:

- Taladre orificios de 5/16 de pulg. y use pernos con cabeza redonda de 5/16 de pulg.-18 x 2 pulg., arandelas de presión y tuercas (no provistas) o tornillos de cabeza cuadrada o pijas de 5/16 de pulg.x1-1/2 de pulg. (no provistos), dependiendo de lo que necesite para su instalación.

NOTA: La ménsula de la puerta puede instalarse sobre el borde superior de la puerta si es necesario para su instalación. (Vea la ilustración de colocación opcional, señalada con la línea punteada).

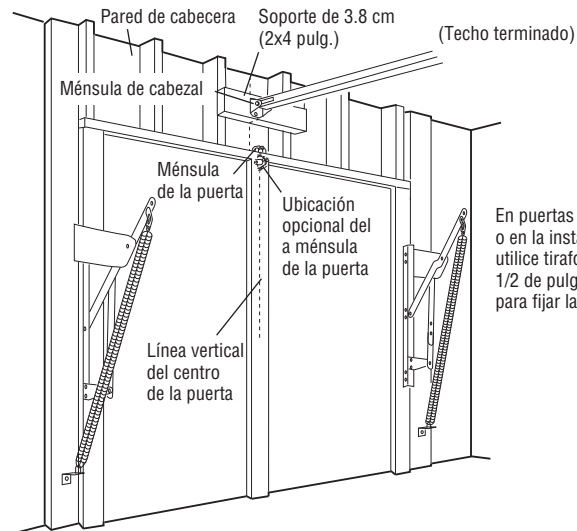

En puertas sin marco expuesto o en la instalación opcional, utilice tirafondos de 5/16x1-1/2 de pulg. (No incluidos) para fijar la ménsula de la puerta.

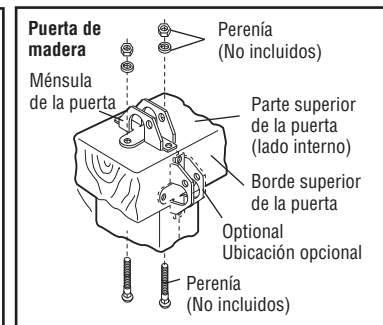
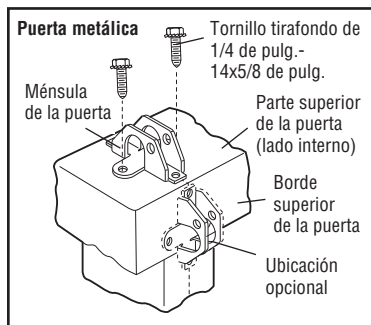

Instalación

PASO 9 Conexión del brazo de la puerta al carro

Los procedimientos de instalación varían según el tipo de puerta de garaje. Siga las instrucciones que correspondan a su puerta.

OPCIÓN A PUERTAS SECCIONALES

IMPORTANTE: El ranura en el brazo recto de la puerta DEBE voltearse del brazo curvado de la puerta.

1. Cerrar la puerta. Desconecte el trole tirando de la manija de desenganche de emergencia.
2. Acople el brazo recto de la puerta al carro exterior usando el pasador de chaveta. Asegurarlo con el aro de retención.
3. Acople el brazo curvo de la puerta a la ménsula de la puerta usando el pasador de chaveta. Asegurarlo con el aro de retención.
4. Junte las dos secciones. Busque dos pares de orificios que estén alineados y una las secciones. Elija orificios lo más apartados posible para aumentar la rigidez del brazo de la puerta y sujete usando los pernos, las tuercas y las arandelas de cierre.
5. Tirar de la manija de emergencia hacia el abridor hasta que el brazo del carro quede horizontal. El carro se reconectará automáticamente cuando se accione el abre-puertas de garaje.

NOTA: Si los orificios en el brazo curvo y en el brazo recto de la puerta no quedan alineados, desmonte el brazo recto, elija dos orificios (lo más apartados posible) y sujete usando los pernos, las tuercas y las arandelas de cierre. Se el brazo recto es muy largo, puede corte 15 cm (6 pulg.) del lado que no tiene agujeros.

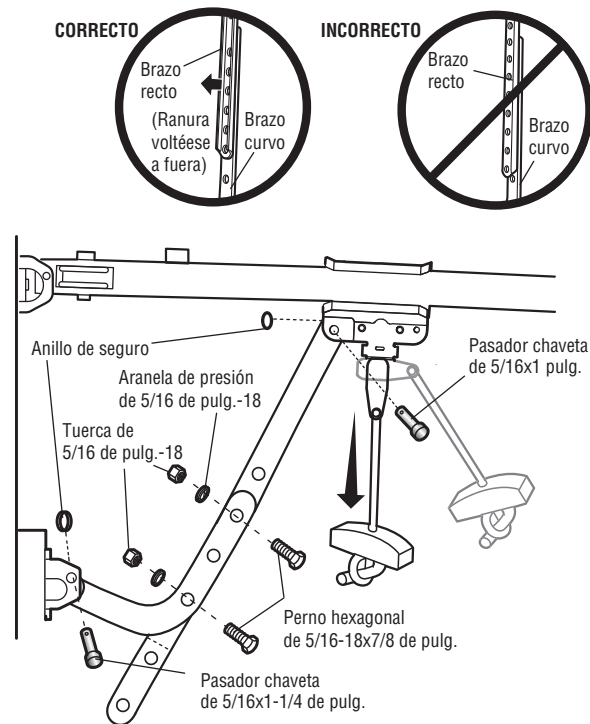
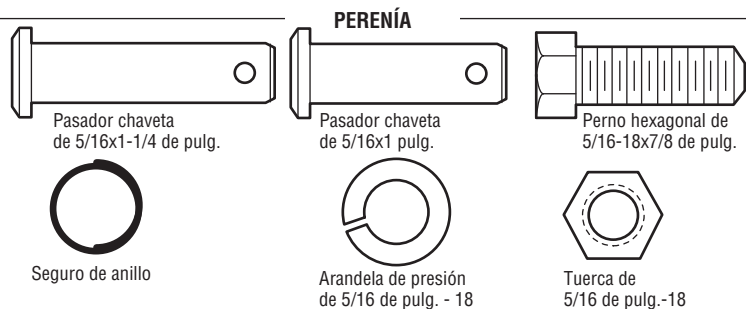

Instalación

PASO 9 Conexión del brazo de la puerta al carro (continua)

OPCIÓN B PUERTAS DE UNA SOLA PIEZA

IMPORTANTE: El ranura en el brazo recto de la puerta DEBE voltéese del brazo curvado de la puerta.

1. Cerrar la puerta. Desconecte el trole tirando de la manija de desenganche de emergencia.
2. Fije los brazos de la puerta (recto y curvo) a la mayor distancia posible (una superposición de 2 o 3 orificios) usando los pernos, las tuercas y las arandelas de cierre.
3. Acople el brazo recto de la puerta a la ménsula de la puerta usando el pasador de chaveta. Asegurarlo con el aro de retención.
4. Acople el brazo curvo de la puerta al carro usando el pasador de chaveta. Asegurarlo con el aro de retención.
5. Tirar de la manija de emergencia hacia el abridor hasta que el brazo del carro quede horizontal.

PERENÍA

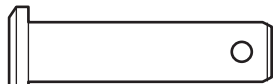

Pasador chaveta de 5/16x1-1/4 de pulg.



Seguro de anillo

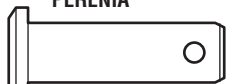

Pasador chaveta de 5/16x1 pulg.



Arandela de presión de 5/16 de pulg. - 18



Perno hexagonal de 5/16-18x7/8 de pulg.



Tuerca de 5/16 de pulg.-18

CORRECTO

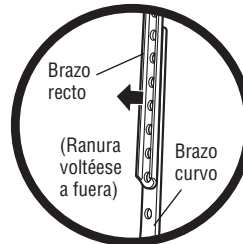

INCORRECTO

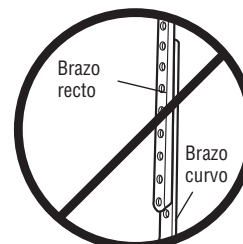

Puerta de una pieza sin riel guía

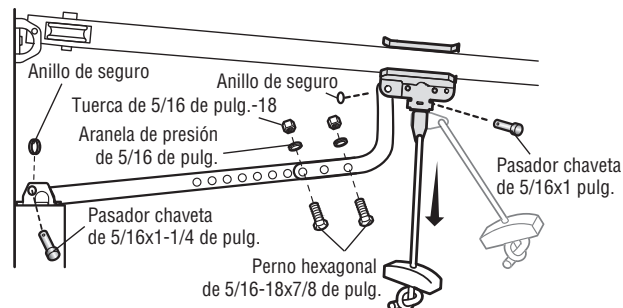

Puerta de una pieza con riel guía

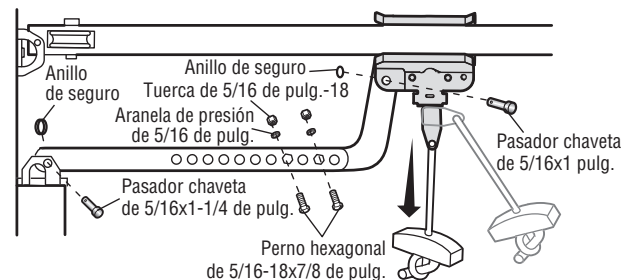

Instalación

PASO 10 Instale el control de la puerta

ADVERTENCIA

Para evitar posibles LESIONES GRAVES o la MUERTE por electrocución:

- ANTES de instalar el control, verifique que NO esté conectada la energía eléctrica.
- Conecte SOLAMENTE a cables de bajo voltaje de 12 VOLTIOS.

Para evitar la posibilidad de una LESIÓN GRAVE O INCLUSO LA MUERTE cuando la puerta del garaje se esté cerrando:

- Instale el control de la puerta de manera que quede a la vista desde la puerta y a una altura mínima de 1.5 m (5 pies) donde los niños no lo puedan alcanzar y lejos de TODAS las partes móviles de la puerta.
- NUNCA permita que los niños hagan funcionar o jueguen con los botones del control de la puerta ni con los transmisores del control remoto.
- Abra/cierre una puerta de garaje SÓLO si la puede ver claramente, si está correctamente instalada y si no hay ninguna obstrucción en su recorrido.
- SIEMPRE mantenga la puerta de garaje a la vista hasta que esté completamente cerrada. NUNCA permita que alguien cruce por debajo de una puerta de garaje que se está cerrando.

INTRODUCCIÓN

Compatible con accesorios activados MyQ®; consulte la página 40. El abre-puertas de garaje es compatible hasta con 2 controles de la puerta MyQ®. **NOTA:** Los controles de la puerta anteriores de Chamberlain y los productos de terceros no son compatibles.

Instale el control de manera que quede a la vista desde la puerta y a una altura mínima de 1.5 m (5 pies) donde los niños no puedan alcanzar y lejos de las partes móviles de la puerta. Si se usa una caja para instalar el control, no es necesario hacer orificios ni colocar tarugos en la pared. Simplemente use los orificios de la misma caja.

NOTA: Es posible que su producto se vea diferente al de las ilustraciones.

PERENÍA

Tornillo de 6-32x1 pulg. (2)

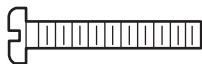

Tornillo 6AB x 1 pulg. (2)



Taquete para muro falso (2)

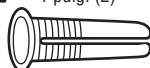

1. Pele 11 mm (7/16 de pulg.) del extremo del cable y separe los cables.
2. Conecte un cable a cada uno de los dos terminales de tornillo en la parte posterior del control de la puerta. Los cables pueden conectarse indistintamente a cualquiera de los terminales de tornillo. Si su garaje tiene cable previo por el control de la puerta, elegir dos cables para conectar e identificarlos para poder conectarlos al abre-puerta más adelante.
3. Marque el lugar del orificio de montaje inferior y taladre un orificio de 4 mm (5/32 de pulg.).
4. Coloque el tornillo inferior, de modo que sobresalga 3 mm (1/8 de pulg.) de la pared.
5. Haga pasar el orificio inferior del control de la puerta sobre el tornillo y deslícelo hacia abajo.
6. Levante el pulsador de barra y marque el orificio superior.
7. Retire el control de la puerta de la pared y taladre un orificio de 4 mm (5/32 de pulg.) para el tornillo superior.
8. Haga pasar el orificio inferior del control de la puerta sobre el tornillo y deslícelo hacia abajo. Coloque ahora el tornillo superior.

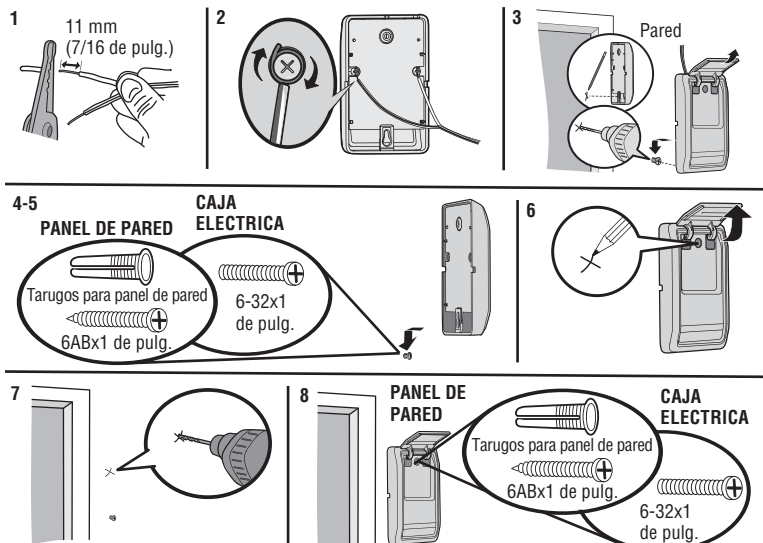

Instalación

PASO 11 Tender los cables desde el control hasta el abre-puerta de garaje

PERENÍA

Grapas con aislamiento
(No se muestra)

1. Tienda los cables blanco y rojo/blanco entre el control de la puerta y el abre-puertas de garaje. Fije el cable a la pared y al cielo raso con grapas (a menos que se utilicen cajas de conexión o sea una instalación existente). No perforo el cable con las grapas ya que podría causar un cortocircuito o la apertura del circuito.
2. Pele 11 mm (7/16 de pulg.) del extremo del cable cerca del abre-puertas de garaje.
3. Conecte el cable a los terminales rojo y blanco del abre-puertas de garaje. Al tender el cableado del control de la puerta al abre-puertas de garaje, asegúrese de usar los mismos cables que están conectados al control de la puerta. Para conectar o desconectar un cable, empujar la pestaña con la punta de un destornillador.

1

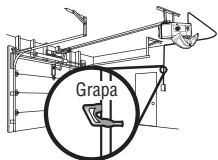

2

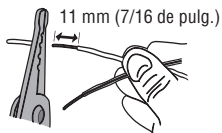

3

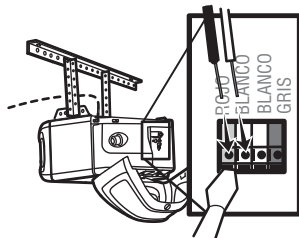

PASO 12 Colocar las etiquetas de advertencia

1. Con tachuelas o grapas, coloque en la pared cerca del control de la puerta una etiqueta de advertencia sobre el riesgo de quedar atrapado.
2. Colocar la etiqueta de seguridad y apertura manual en un lugar a la vista del lado interno de la puerta del garaje.

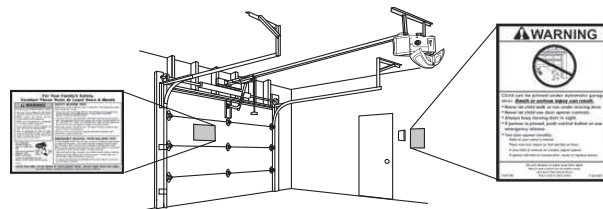

Instalación

PASO 13 Instale la Protector System®

ADVERTENCIA

Asegúrese de que la energía eléctrica NO esté conectada al abre-puertas de garaje ANTES de instalar los sensores de reversa de seguridad.

Para evitar la posibilidad de sufrir una LESIÓN GRAVE o incluso la MUERTE cuando la puerta del garaje se esté cerrando:

- Conecte correctamente y verifique la alineación de los sensores de reversa de seguridad. Este dispositivo de seguridad es necesario y NO se DEBE desactivar.
- Instale los sensores de reversa de seguridad de modo que NO SUPERE 15 cm (6 pulgadas) sobre el nivel del piso del garaje.

INFORMACIÓN IMPORTANTE SOBRE EL SENSOR DE REVERSA DE SEGURIDAD

El sensor de reversa de seguridad debe estar bien conectado y alineado antes de que el abre-puertas de garaje se mueva hacia abajo.

El sensor emisor (LED ámbar) transmite un haz de luz invisible hacia el sensor receptor (LED verde). Si una obstrucción interrumpe el haz de luz mientras la puerta se está cerrando, la puerta se detendrá y regresará a la posición totalmente abierta, y las luces del abre-puertas de garaje parpadearán 10 veces.

NOTA: Para ahorrar energía, el abre-puertas de garaje pasará a modo pasivo cuando la puerta esté totalmente cerrada. En modo pasivo, el abre-puertas de garaje permanece apagado hasta que vuelva a activarse. En modo pasivo está en sincronización con la bombilla del abre-puertas de garaje. Al apagarse la bombilla, se apagarán los LED de los sensores y cuando se enciendan las luces del abre-puertas de garaje, se encenderán los LED del sensor. El abre-puertas de garaje no pasará al modo pasivo hasta que haya completado 5 ciclos desde que se accionó.

Al instalar los sensores de seguridad, verifique lo siguiente:

- Que los sensores estén instalados dentro del garaje, uno de cada lado de la puerta.
- Que los sensores estén orientados frente a frente con las lentes alineadas, y que la lente del sensor receptor no reciba la luz directa del sol.
- Que los sensores están montados a una altura máxima de seis pulgadas (15 cm) sobre el piso y no haya obstrucciones en la trayectoria del haz de luz.

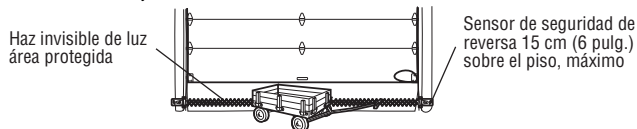

Enfrentando la puerta desde el lado interno del garaje

PERENÍA

Perno de coche de 1/4 de pulg.-20x1/2 de pulg.

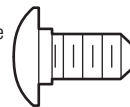

Tuerca mariposa de 1/4 de pulg.-20



Puede conectar los sensores de reversa de seguridad al carril de la puerta, a la pared o al piso. Los sensores no deben estar a más de 15 cm (6 pulgadas) por encima del piso. Si las mensulas no quedan firmemente en la guía de la puerta, es mejor instalarlas sobre la pared. Opte por uno de los siguientes tipos de instalación.

OPCIÓN A INSTALACIÓN EN LA CARRIL DE LA PUERTA

1. Deslice los brazos curvos de la ménsula del sensor sobre el borde del carril de la puerta. Colóquelos en su posición de modo que la ménsula del sensor quede al ras del carril.
2. Introduzca el perno de coche en la ranura correspondiente de cada sensor.
3. Introduzca el perno en el orificio de la ménsula del sensor y fije con tuercas mariposa. Las lentes de ambos sensores deben quedar frente a frente. Verifique que la ménsula del sensor no obstruya las lentes.

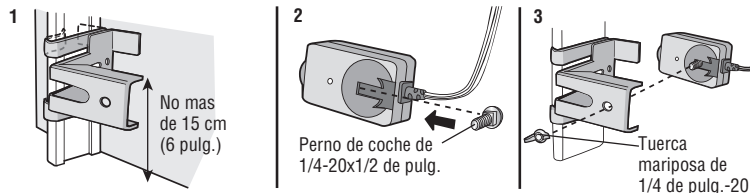

Instalación

PASO 13 Instale la Protector System® (continua)

OPCIÓN B INSTALACIÓN EN LA PARED

Si fuera necesario más espacio puede utilizarse una ménsula prolongadora (no suministrada) o bloques de madera. Cerciñese de que cada ménsula tenga la misma cantidad de espacio para que queden alineadas correctamente.

1. Coloque la ménsula del sensor contra la pared, con los brazos curvos hacia la puerta. Verifique que quede suficiente espacio para que el haz no tenga obstrucciones. Marque los orificios.
2. Taladre los orificios de 3/16 pulgadas de diámetro para cada ménsula del sensor y sujete las ménsulas del sensor a la pared con tornillos de cabeza cuadrada o pijas (no provistos).
3. Introduzca el perno de coche en la ranura correspondiente de cada sensor.
4. Introduzca el perno en el orificio de la ménsula del sensor y fije con tuercas mariposa. Las lentes de ambos sensores deben quedar frente a frente. Verifique que la ménsula del sensor no obstruya las lentes.

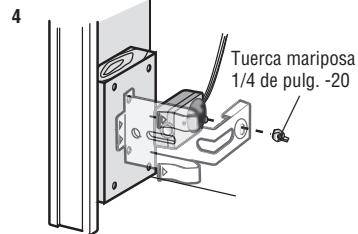
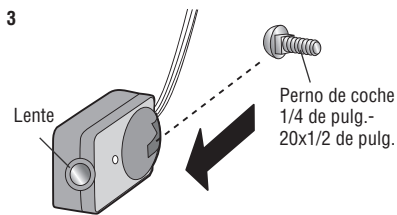
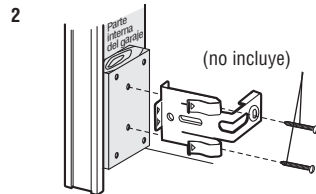
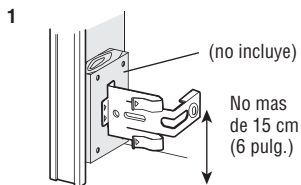

OPCIÓN C INSTALACIÓN EN EL PISO

Use una ménsula de extensión (no provista) o un bloque de madera para elevar la ménsula del sensor si es necesario.

1. Mida cuidadosamente la posición de ambas ménsulas del sensor para que haya la misma distancia desde la pared sin obstáculos en el medio.
2. Sujete las ménsulas de sensor al piso con sujetadores de concreto (no provistos).
3. Introduzca el perno de coche en la ranura correspondiente de cada sensor.
4. Introduzca el perno en el orificio de la ménsula del sensor y fije con tuercas mariposa. Las lentes de ambos sensores deben quedar enfrentadas entre sí. Verifique que la ménsula del sensor no obstruya las lentes.

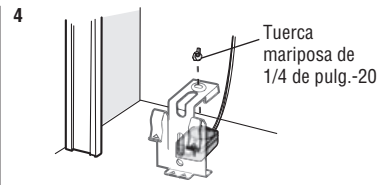
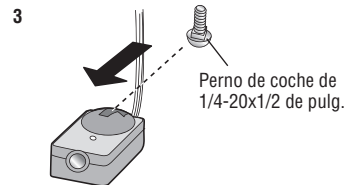
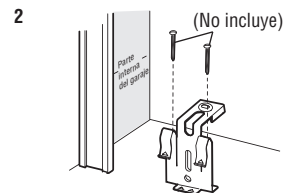
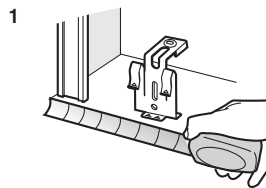

Instalación

PASO 14 Cableado de los sensores de reversa de seguridad

Si el garaje ya tiene cables instalados para los sensores de reversa de seguridad, pase a la página 25.

PERENÍA

Grapas con aislamiento
(No se muestra)

OPCIÓN A INSTALACIÓN SIN CABLEADO PREVIO

1. Instale los cables desde ambos sensores hasta el abre-puertas de garaje. Fije los cables a la pared y el cielo raso con grapas.
2. Pele 11 mm (7/16 de pulg.) de cada juego de cables. Separe los cables. Retuerza juntos los cables blancos. Retuerza juntos los cables blanco/negro.
3. Introduzca los cables blancos al terminal blanco del abre-puertas de garaje. Introduzca los cables blanco/negro al terminal gris del abre-puertas de garaje. Para conectar o desconectar un cable, empujar la pestaña con la punta de un destornillador.

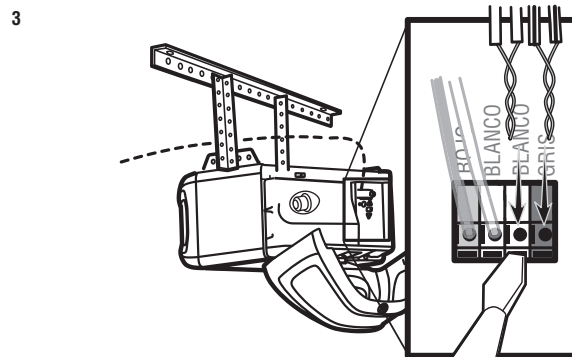
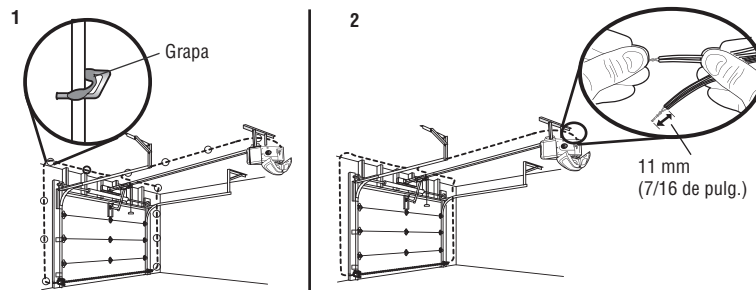

Instalación

PASO 14 Cableado de los sensores de reversa de seguridad (continua)

OPCIÓN B INSTALACIÓN CON CABLEADO PREVIO

1. Corte el extremo del cable del sensor de reversa de seguridad dejando cable suficiente para que llegue a los cables preinstalados en la pared.
2. Separe los cables del sensor de reversa de seguridad y pele 11 mm (7/16 de pulg.) de cada extremo. Elija dos de los cables preinstalados y pele 11 mm (7/16 de pulg.) de cada extremo. Asegúrese de elegir el mismo color de cable preinstalado para cada sensor.
3. Conecte los cables preinstalados con los cables del sensor, usando capuchones de empalme. Verifique que los colores correspondan a cada sensor. Por ejemplo, el cable blanco se conecta con el cable amarillo y el cable blanco/negro se conecta con el cable púrpura.
4. En la abre-puertas de garaje, pele 11 mm (7/16 de pulg.) de cada extremo de los cables elegidos previamente para los sensores de reversa de seguridad. Retuerza juntos los cables de colores similares.
5. Introduzca los cables conectados con los cables blancos del sensor de seguridad con el terminal blanco en el abre-puertas de garaje. Introduzca los cables conectados a los cables blanco/negro del sensor de seguridad con el terminal gris en la abre-puertas de garaje.

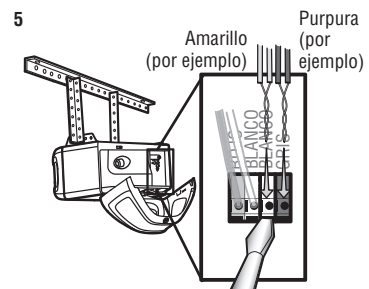
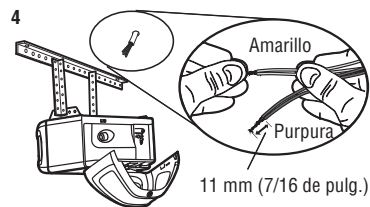
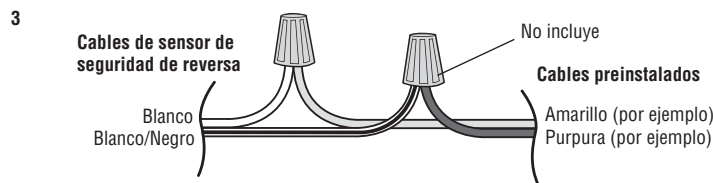
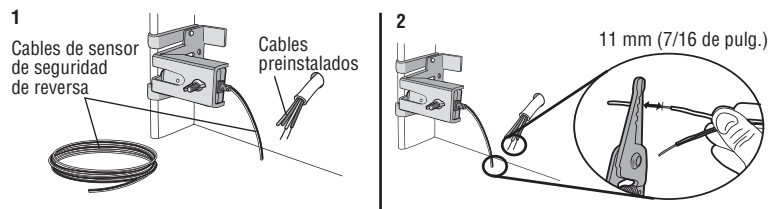

Para insertar o soltar el cable, empuje la lengüeta hacia dentro con la punta de un destornillador.

Instalación

PASO 15 Conecte la alimentación eléctrica

ADVERTENCIA

Para evitar la posibilidad de una LESIÓN GRAVE O INCLUSO LA MUERTE por electrocución o incendio:

- Asegúrese de que el abre-puertas NO esté conectado a la energía eléctrica y desconecte la energía eléctrica al circuito ANTES de quitar la cubierta para establecer la conexión del cableado permanente.
- Tanto la instalación como el cableado de la puerta del garaje DEBEN cumplir con TODOS los códigos locales eléctricos y de construcción.
- NUNCA use una extensión ni un adaptador de dos hilos, tampoco modifique la clavija para poder enchufarla. Asegúrese de que el abre-puertas esté puesto a tierra.

Para evitar problemas con la instalación, no opere el abre-puertas de garaje ahora.

Para reducir el riesgo de descarga eléctrica, su abre-puertas de garaje viene con una clavija de conexión a tierra de tres patas. Esta clavija sólo se puede conectar a un tomacorriente con puesta a tierra y con tres entradas. Si la clavija no entra en la toma de corriente que usted tiene, diríjase a un electricista profesional para que instale la toma de corriente correcta.

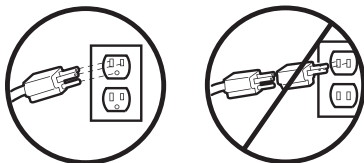

HAY DOS OPCIONES PARA CONECTAR LA ALIMENTACIÓN ELÉCTRICA:

OPCIÓN A CONEXIÓN TÍPICA

1. Enchufe el abre-puertas a un tomacorriente con puesta a tierra.
2. Por el momento, NO ponga en funcionamiento el abre-puertas.

OPCIÓN B CONEXIÓN PERMANENTE

Si la reglamentación local exige que su abre-puertas tenga cableado permanente, siga los siguientes pasos. Para hacer una conexión permanente a través de la entrada de 7/8 de pulg. en la parte superior del motor (según las normas municipales vigentes):

1. Quite los tornillos de la tapa del abre-puertas y deje la cubierta hacia un lado.
2. Quite el cable de tres entradas.
3. Conecte el cable (línea) negro al tornillo del terminal de cobre, el cable blanco (neutral) al tornillo del terminal color plata, y el cable a tierra al tornillo verde de la puesta a tierra. **El abre-puertas debe de estar puesto a tierra.**
4. Volver a colocar la tapa.

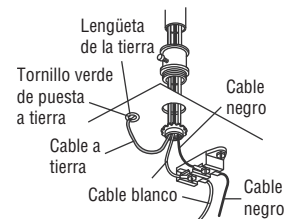

Instalación

PASO 16 Alineación de los sensores de reversa de seguridad

La puerta no se cerrará si los sensores de inversión no están instalados y alineados.

Si el haz de luz está desalineado o hay una obstrucción cuando la puerta se está cerrando, la misma invertirá su dirección y las luces se encenderán y apagarán diez veces. Si la puerta estuviera abierta, no se cerrará.

1. Verificar que los DEL de los sensores estén encendidos. Si los sensores están conectados y alineados correctamente, los DEL quedarán encendidos.

Para alinear los sensores, aflojar las tuercas mariposa, alinearlos y volver a ajustar las tuercas.

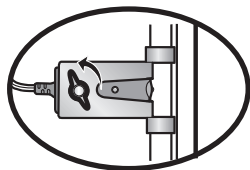

Si el sensor receptor está expuesto directamente a la luz solar, invertir la conexión con el sensor del lado opuesto.

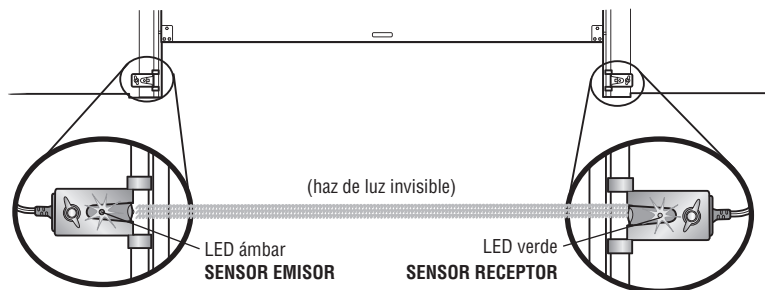

SI EL LED ÁMBAR DEL SENSOR EMISOR NO SE ENCIENDE:

1. Verificar que llegue energía eléctrica al abre-puerta.
2. Verificar que no haya un cortocircuito ni el sensor esté roto.
3. Verificar que el sensor esté correctamente conectado. cables blancos al terminal blanco y cables blanco/rojo al terminal gris.

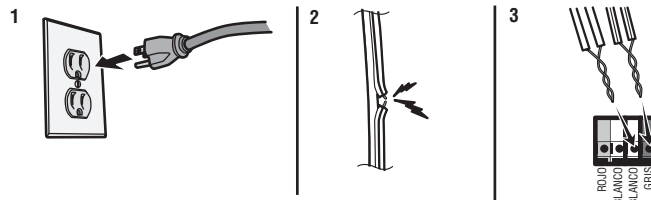

SI EL LED VERDE DEL SENSOR RECEPTOR NO SE ENCIENDE:

1. Verificar que no haya un cortocircuito ni el sensor esté roto.
2. Verificar la alineación de los sensores.

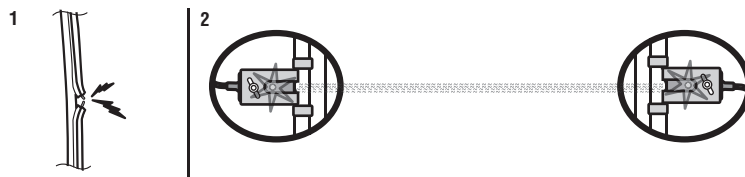

PASO 17 Verificar que el instalación de alambres para el control remoto es correctamente

Si el instalación esta correcta, el DEL de comanda que esta detrás de la barra de empuje en el control de la puerta multifunción parpadeara.

Ajustes

Introducción

ADVERTENCIA

Si el sistema de auto-reversa de seguridad no se ha instalado debidamente, las personas (y los niños pequeños en particular) podrían sufrir LESIONES GRAVES O INCLUSO LA MUERTE cuando se cierre la puerta del garaje.

- El ajuste incorrecto de los límites del recorrido de la puerta del garaje habrá de interferir con la operación adecuada del sistema de auto-reversa de seguridad.
- Después de llevar a cabo cualquier ajuste, SE DEBE probar el sistema de reversa de seguridad. La puerta DEBE retroceder al entrar en contacto con un objeto de 3.8 cm (1 1/2") de altura (o de 5 x 10 cm [2 x 4 pulg.] acostado en el piso).

PRECAUCIÓN

Para evitar que los vehículos sufran daños, de que cuando la puerta esté completamente abierta quede suficiente espacio asegúrese.

El abre-puerta tiene controles electrónicos que facilitan su instalación y regulación. Con los ajustes puede programar el punto de parada de la puerta en su posición abierta (ARRIBA) y cerrada (ABAJO). Los controles electrónicos detectan la cantidad de fuerza que es necesaria para abrir y para cerrar la puerta. La fuerza se ajusta automáticamente cuando se programa el recorrido.

NOTA: Si algo interfiere con el recorrido de la puerta en su trayectoria hacia arriba, la puerta se detendrá. La puerta invertirá su dirección de movimiento si encuentra una interferencia en su movimiento hacia abajo.

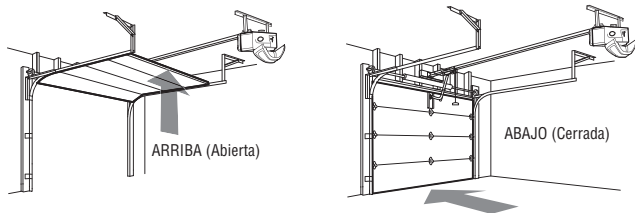

Solamente para las puertas de una sola

Al configurar el recorrido hacia ARRIBA de una puerta de una sola pieza, verifique que la puerta no quede inclinada hacia atrás al abrirse completamente (ARRIBA). Si la puerta queda inclinada hacia atrás se deformará, hará movimientos irregulares y/o se sacudirá al abrir o al cerrar.

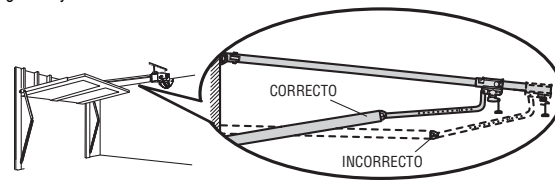

Botones de programación

Los botones de programación están en el panel a la izquierda del abre-puertas de garaje y se utilizan para programar el recorrido de la puerta. Cuando programar, los botones de arriba y abajo pueden utilizarse para mover la puerta cuando sea necesario.

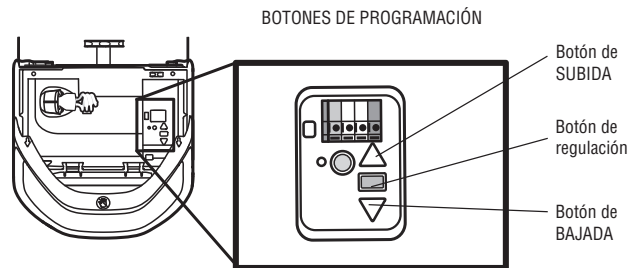

Para ver un video breve con instrucciones sobre cómo programar el recorrido del nuevo abre-puertas de garaje, use su smartphone para leer el siguiente código QR:



Ajustes

PASO 1 Programación del recorrido

ADVERTENCIA

Si el sistema de auto-reversa de seguridad no se ha instalado debidamente, las personas (y los niños pequeños en particular) podrían sufrir LESIONES GRAVES O INCLUSO LA MUERTE cuando se cierre la puerta del garaje.

- El ajuste incorrecto de los límites del recorrido de la puerta del garaje habrá de interferir con la operación adecuada del sistema de auto-reversa de seguridad.
- Después de llevar a cabo cualquier ajuste, SE DEBE probar el sistema de reversa de seguridad. La puerta DEBE retroceder al entrar en contacto con un objeto de 3.8 cm (1 1/2") de altura (o de 5 x 10 cm [2 x 4 pulg.] acostado en el piso).

Cuando programar, los botones de arriba y abajo pueden utilizarse para mover la puerta cuando sea necesario.

1. Presione y mantenga presionado el botón de Ajuste hasta que el botón ARRIBA (UP) empiece a parpadear y/o se escuche una señal sonora.
2. Presione y mantenga presionado el botón ARRIBA (UP) hasta que la puerta se encuentre en la posición deseada.
3. Una vez que la puerta esté en la posición deseada, presione y suelte el botón de Ajuste. Las luces del abrepuertas de garaje parpadearán dos veces y el botón ABAJO (DOWN) comenzará a parpadear. **NOTA IMPORTANTE:** Para instalación de puertas de una sola pieza véase la página 28.
4. Presione y mantenga presionado el botón ABAJO (DOWN) hasta que la puerta se encuentre en la posición deseada.
5. Una vez que la puerta esté en la posición deseada, presione y suelte el botón de Ajuste. Las luces del abrepuertas de garaje parpadearán dos veces y el botón ARRIBA (UP) comenzará a parpadear.
6. Presione y suelte el botón ARRIBA (UP). Cuando la puerta se desplace a la posición programada de ARRIBA (UP), el botón ABAJO (DOWN) empezará a parpadear.
7. Presione y suelte el botón ABAJO (DOWN). La puerta se desplazará a la posición programada de ABAJO (DOWN). La programación ha finalizado.

* Si las luces del abrepuerta se encienden intermitentemente cinco veces durante la programación, significa que ha pasado el tiempo asignado a la programación. Si las luces del abrepuertas de garaje parpadean 10 veces durante la programación del recorrido, significa que los sensores de seguridad están mal alineados u obstruidos (consulte la página 27). Cuando los sensores estén bien alineados y no haya obstrucción, abra y cierre la puerta con el control remoto o con los botones de ARRIBA (UP) y ABAJO (DOWN). La programación ha finalizado. Si no puede operar la puerta hacia arriba o hacia abajo, repita los pasos de Programación del recorrido.

BOTONES DE PROGRAMACIÓN

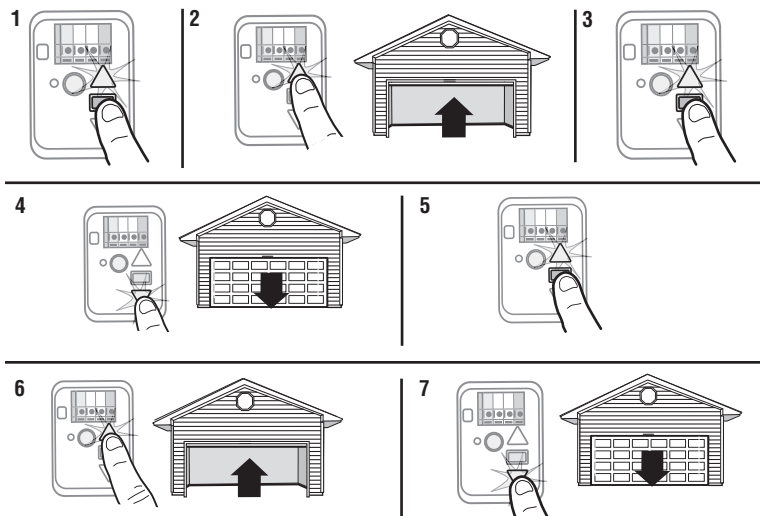
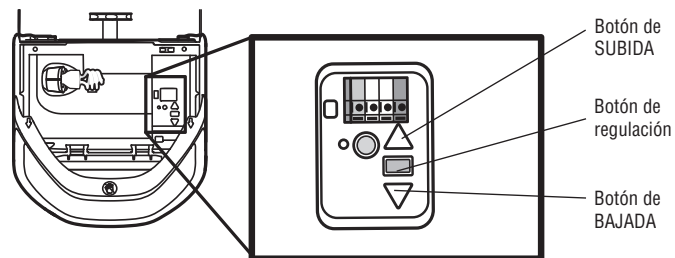

Ajustes

PASO 2 Prueba del sistema de reversa de seguridad

ADVERTENCIA

Si el sistema de auto-reversa de seguridad no se ha instalado debidamente, las personas (y los niños pequeños en particular) podrían sufrir LESIONES GRAVES O INCLUSO LA MUERTE cuando se cierre la puerta del garaje.

- El sistema de reversa de seguridad SE DEBE probar cada mes.
- Después de llevar a cabo cualquier ajuste, SE DEBE probar el sistema de reversa de seguridad. La puerta DEBE retroceder al entrar en contacto con un objeto de 3.8 cm (1 1/2 de pulg.) de altura (o de 5 x 10 cm [2 x 4 pulg.] acostado en el piso).

1. Con la puerta completamente abierta, coloque una tabla de 3.8 cm (1 1/2 de pulg.) de altura (o de 5 x 10 cm [2 x 4 pulg.] acostada en el piso), centrada abajo de la puerta del garaje.
2. Opere la puerta en la dirección hacia abajo. La puerta DEBERÁ entrar en reversa automáticamente al hacer contacto con la obstrucción.

Si la puerta se detiene y no retrocede al encontrar un obstáculo, se necesita ajustar el recorrido (consulte el Paso de ajuste 1). Repita la prueba. Si la puerta retrocede automáticamente al hacer contacto con la tabla de 3.8 cm (1-1/2 de pulg.) (o 2x4), quite la obstrucción y abra y cierre la puerta completamente por lo menos 3 o 4 veces para verificar que esté bien regulada. Si al abre-puertas continúa sin revertir la dirección, llame a un técnico profesional para solucionar el problema.

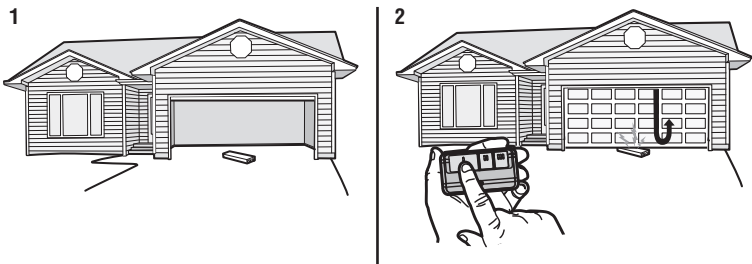

PASO 3 Pruebe el Protector System®

ADVERTENCIA

Si un sensor de reversa de seguridad no se ha instalado adecuadamente, las personas (y los niños pequeños en particular) podrían sufrir LESIONES GRAVES o incluso MORIR al cerrar la puerta del garaje.

1. Abra la puerta. Coloque la caja del abre-puertas de garaje en el recorrido de la puerta.
2. Presione el botón pulsador del control remoto para cerrar la puerta. La puerta no se moverá más de 2.5 cm (una pulgada), y las luces del abre-puertas de garaje parpadearán 10 veces.

El abre-puertas de garaje no se cerrará mediante un control remoto si el DEL del sensor de reversa de seguridad está apagado (alertándolo de que el sensor está mal alineado o obstruido). Si el abre-puertas de garaje cierra la puerta cuando el sensor de reversa de seguridad está obstruido, y los sensores no están a más de 15 cm (6 pulgadas) por encima del piso, llame a un técnico especializado en sistemas de puertas.

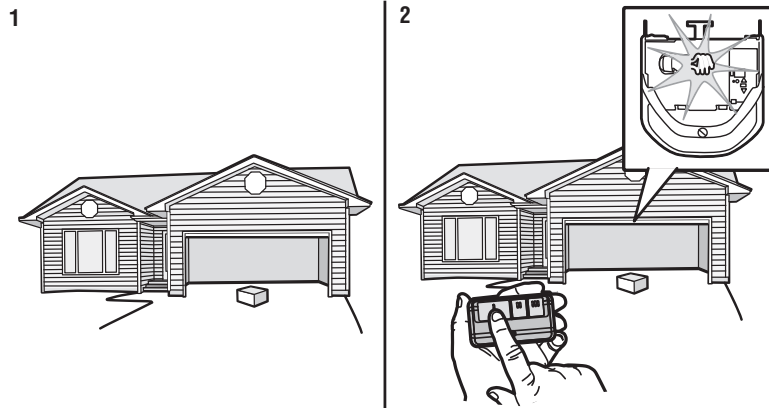

INSTRUCCIONES IMPORTANTES DE SEGURIDAD

ADVERTENCIA

Para reducir el riesgo de LESIONES GRAVES o la MUERTE:

1. LEA Y RESPETE TODAS LAS ADVERTENCIAS Y LAS INSTRUCCIONES.
2. SIEMPRE guarde los controles remotos lejos del alcance de los niños. NUNCA permita que los niños hagan funcionar o jueguen con los botones del control del abre-puertas de garaje o con los controles remotos.
3. SÓLO active el abre-puertas de garaje siempre y cuando lo pueda ver con claridad, esté debidamente ajustado y no haya ninguna obstrucción en su recorrido al cerrarse.
4. SIEMPRE mantenga la puerta del garaje a la vista y alejada de las personas y objetos hasta que esté completamente cerrada. NADIE DEBE ATRAVESAR EL RECORRIDO DE LA PUERTA CUANDO ESTÁ EN MOVIMIENTO.
5. NADIE DEBE CRUZAR POR DEBAJO DE UNA PUERTA DETENIDA O PARCIALMENTE ABIERTA.
6. De ser posible, use el desenganche de emergencia para soltar el carro SÓLO cuando la puerta del garaje esté CERRADA. Tenga precaución cuando utilice este desenganche con la puerta abierta. Si los resortes esta debiles o rotos, o la puerta desequilibrada pueden ocasionar que una puerta abierta caiga rápida y/o inesperadamente y aumentan el riesgo de LESIONES GRAVES o la MUERTE.
7. NUNCA use la manija de emergencia a menos que la entrada a la cochera esté libre de obstrucciones y no haya ninguna persona presente.
8. NUNCA use la manija para abrir o cerrar la puerta jalándola. Si el nudo de la cuerda se suelta, usted podría caerse.
9. Después de llevar a cabo cualquier ajuste, SE DEBE probar el sistema de reversa de seguridad.
10. El sistema de reversa de seguridad SE DEBE probar cada mes. La puerta del garaje DEBE retroceder al entrar en contacto con un objeto de 1-1/2 de pulg. (3,8 cm) de altura (o de 2 x 4 acostado en el piso). Si no se ajusta el abre-puertas de garaje debidamente, aumentará el riesgo de sufrir LESIONES GRAVES o la MUERTE.
11. MANTENGA SIEMPRE LA PUERTA DEL GARAJE DEBIDAMENTE EQUILIBRADA (vea la página 1). Si la puerta no está debidamente equilibrada es posible que NO retroceda cuando así se requiera y podría ocasionar una LESIÓN GRAVE O INCLUSO LA MUERTE.
12. TODAS las reparaciones necesarias para los cables, resortes y otras piezas DEBEN ser realizadas por un técnico profesional en sistemas de puertas, pues TODAS estas piezas están bajo una tensión EXTREMA.
13. SIEMPRE desconecte el suministro de corriente eléctrica del abre-puertas de garaje ANTES de llevar a cabo CUALQUIER reparación o de quitar las cubiertas.
14. Este sistema tiene una función de activación por estado pasivo. La puerta podría ponerse en movimiento repentinamente. NADIE DEBE ATRAVESAR EL RECORRIDO DE LA PUERTA CUANDO ESTÁ EN MOVIMIENTO.
15. NO usarlo para puertas de una sola pieza si utiliza dispositivos de cierre automático. Los dispositivos y funciones automáticas deben usarse ÚNICAMENTE con puertas seccionales.

16. CONSERVE ESTAS INSTRUCCIONES.

Operación

Funciones

El abre-puertas de garaje tiene varias funciones para que usted pueda tener más control sobre el funcionamiento de su abre-puertas.

MyQ®

La tecnología MyQ® utiliza señal de 900 MHz para comunicaciones bidireccionales entre el abre-puerta y los accesorios compatibles con MyQ®. El abre-puertas de garaje es compatible hasta con 8 accesorios MyQ®. Por Aplicación de control de Smartphone para su abre-puertas de garaje y otras accesorios MyQ®, MyQ® Internet Gateway (modelo CIGBU) de Chamberlain es requerido.

TEMPORIZADOR DE CIERRE (TTC)

El temporizador de cierre comanda automáticamente el cierre de la puerta después de un período preestablecido. **NO activar el temporizador de cierre con puertas enterizas (de una sola pieza). Esta función puede utilizarse ÚNICAMENTE con puertas seccionales.** Esta función viene desactivada de fábrica. Antes de que se cierre la puerta, el abre-puerta emitirá un sonido de advertencia y las luces se encenderán intermitentemente. El temporizador de cierre se desactivará si la puerta encuentra dos obstrucciones consecutivamente o los detectores de seguridad están desalineados. La puerta invertirá su dirección de movimiento y NO se volverá a cerrar hasta que se despejen las obstrucciones o los detectores de seguridad queden correctamente alineados. Con los problemas eliminados, la puerta se cerrará cuando se active nuevamente el abre-puerta. Esta función NO se activará si el abre-puertas de garaje está funcionando con batería o si los sensores de reversa de seguridad no están alineados correctamente. Esta función NO debe ser el método principal para cerrar la puerta del garaje. **Si se usa esta función es conveniente instalar una entrada sin llave para el caso de que el usuario quede accidentalmente del lado de afuera después de que se haya cerrado la puerta.**

CONTROLES REMOTOS Y CONTROLES DE LA PUERTA (MyQ®)

El abre-puertas de garaje ya viene programado de fábrica para funcionar con el control remoto, que cambia cada vez que se usa y puede acceder aleatoriamente a más de cien mil millones de código nuevos. Compatible con accesorios activados MyQ®; consulte la página 40.

NOTA: Los controles remotos anteriores de Chamberlain, los controles de la puerta y los productos de terceros no son compatibles.

Accesorios MyQ®	CAPACIDAD DE LA MEMORIA
Controles remotos	Hasta 8
Controles de la puerta	Hasta 2 controles de la puerta MyQ®
Llaves digitales	Hasta 1

THE PROTECTOR SYSTEM® (SENSORES DE REVERSA DE SEGURIDAD)

Cuando están correctamente instalados y alineados, los sensores de reversa de seguridad detectarán una obstrucción en el trayecto del haz infrarrojo. Si una obstrucción rompe el haz infrarrojo mientras se cierra la puerta, ésta se detendrá y retrocederá hasta la posición totalmente abierta, y las luces del abre-puertas parpadearán 10 veces. Si la puerta está totalmente abierta, y los sensores no están instalados o están desalineados, la puerta no se cerrará desde un control remoto. Sin embargo, puede cerrar la puerta si mantiene presionado el botón del control o de la entrada sin llave hasta que la puerta se cierre por completo. Los sensores de reversa de seguridad no afectan el ciclo de apertura.

CONSERVACIÓN DE ENERGÍA

Para ahorrar energía, el abridor de puerta de cochera pasará a modo pasivo cuando la puerta esté totalmente cerrada. En modo pasivo, el abre-puertas de garaje permanece apagado hasta que vuelva a activarse. En modo pasivo está en sincronización con la bombilla del abre-puertas de garaje. Al apagarse la bombilla, se apagarán los DEL de los sensores y cuando se enciendan las luces del abre-puertas de garaje, se encenderán los DEL del sensor. El abre-puertas de garaje no pasará al modo pasivo hasta que haya completado 5 ciclos desde que se accionó.

LUCES

Las bombillas del abre-puertas de garaje se encenderán cuando el abre-puertas se enchufe inicialmente, al restablecerse la energía después de un corte o al activarse el abre-puertas de garaje. Las luces se apagarán automáticamente después de 4 y medio minutos. Puede usarse una lámpara incandescente A19 de hasta 100 W o una lámpara fluorescente de alto rendimiento (CFL) de hasta 26 W (equivalente a 100 W). **NOTA:** No use bombillas de halógeno, de cuello corto o especiales, ya que pueden recalentar el panel del extremo o el casquillo de la luz. No use bombillas LED, ya que pueden reducir el alcance o el rendimiento de los controles remotos.

Función de luz

El abre-puertas de garaje está equipado con una función adicional: Las luces se encenderán si alguien entra por la puerta del garaje abierta y se interrumpe el haz infrarrojo de los sensores de reversa de seguridad. Para tener más control de las bombillas del abre-puertas de garaje, consulte la página 33.

Operación

Cómo usar su abre-puertas de garaje

El abre-puerta puede activarse con un control fijo montado en la pared, un control remoto, una entrada sin llave o un accesorio MyQ®.

El abre-puerta puede activarse con un control fijo montado en la pared, un control remoto o una entrada sin llave.

Al activarse el abre-puerta con la puerta cerrada, la puerta se abrirá. Si hay una obstrucción durante la apertura, la puerta se detendrá. Si la puerta se ha detenido en una posición parcialmente abierta, se va a cerrar. Si el abre-puerta detecta una obstrucción mientras se cierra, la puerta invertirá su dirección de movimiento. Si una obstrucción interrumpiera el haz del sensor, la luz del sistema se encenderá intermitentemente 10 veces. Sin embargo, puede cerrar la puerta si mantiene presionado el botón del control o de la entrada sin llave hasta que la puerta se cierre por completo. Los sensores de reversa de seguridad no afectan el ciclo de apertura.

El sensor de reversa de seguridad debe estar bien conectado y alineado antes de que el abre-puertas de garaje se mueva hacia abajo.

Cómo usar el panel de control de funciones múltiples

SINCRONIZACIÓN DEL CONTROL DE LA PUERTA

Para sincronizar el control con el abre-puertas de garaje, presione el pulsador de barra hasta que se active el abre-puertas de garaje (podría llevar hasta tres intentos). Pruebe el control de la puerta presionando el pulsador de barra. Cada vez que se presiona el pulsador de barra, se activará el mecanismo del abre-puertas de garaje.

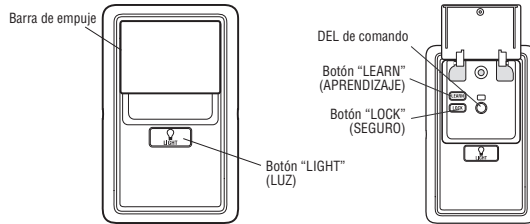

CARACTERÍSTICAS DE LA PANEL DE CONTROL DE FUNCIONES MÚLTIPLES

PULSADOR

Para abrir o cerrar la puerta utilice el pulsador de barra.

LUCES

Botón de luz

Oprima el botón de luces para encender o apagar las luces del abre-puertas. Las luces permanecerán encendidas hasta que se vuelva a pulsar el botón o hasta que se active el abre-puerta. Después de activarse el abre-puertas de garaje, las luces permanecerán encendidas el tiempo especificado (la configuración de fábrica es de cuatro minutos y medio). Este botón no controla las luces del abre-puerta cuando la puerta está en movimiento.

Para cambiar el tiempo que las luces del abre-puertas de garaje permanecen encendidas:

Presione y mantenga presionado el botón BLOQUEO (LOCK) (alrededor de seis segundos) hasta que las luces del abre-puertas de garaje parpadeen. El tiempo estará indicado por la cantidad de veces que parpadeen las luces.

- 1 destello es uno y medio minutos
- 2 destellos es dos y medio minutos
- 3 destellos es tres y medio minutos
- 4 destellos es cuatro y medio minutos

Para volver a ver los intervalos repetir los pasos anteriores.

Función de luz

Las luces se encenderán cuando alguien entre por la puerta del garaje y sea interrumpido el haz de los sensores de seguridad.

- **Desactivar:** Mantenga presionado el botón de LUZ (LIGHT) (alrededor de seis segundos) hasta que las luces del abre-puertas de garaje se apaguen y se enciendan nuevamente.
- **Activar:** Comenzar con las luces encendidas. Presione y mantenga presionado el botón de LUZ (LIGHT) (unos 10 segundos) hasta que la luz del abre-puerta se apague y se encienda nuevamente.

Si el DEL de comando parpadea continuamente, es necesario desactivar la función de BLOQUEO (LOCK).

Operación

Panel de control de funciones múltiples (continua)

BLOQUEO

La función de bloqueo (LOCK) impide la activación del abre-puertas de garaje con un control remoto pero permite igualmente la activación desde el control de la puerta y la entrada con llave digital. Esto es útil como medida extra de seguridad cuando no hay nadie en la casa (por ejemplo, durante vacaciones).

- **Activar:** Presione y mantenga presionado el botón de BLOQUEO (LOCK) durante 2 segundos. El DEL de comando se encenderá intermitentemente mientras esté activada la función de Bloqueo y el control remoto quedará desactivado.
- **Desactivar:** Presione y mantenga presionado el botón de BLOQUEO (LOCK) nuevamente por 2 segundos. El DEL de comando dejará de titilar y se reanudará el funcionamiento normal.

PROGRAMACIÓN

Algunos de controles remotos, entradas sin llave o accesorios de MyQ® compatibles pueden programar al el abre-puertas de garaje, oprima el botón Aprendizaje (Learn).

Algunos de controles remotos o entradas sin llave compatibles pueden programar al el abre-puertas de garaje, oprima el botón Aprendizaje (Learn).

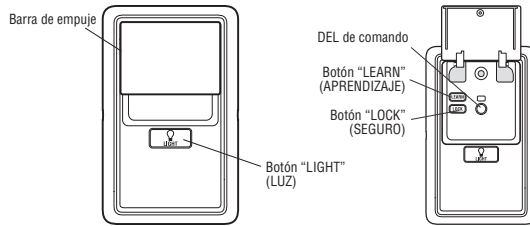

Control remoto

Su control remoto ha sido programado en la fábrica para funcionar con su abre-puertas de garaje.

Los controles remotos Chamberlain más antiguos NO son compatibles. Consulte la página 40 para conocer los accesorios compatibles. La programación puede realizarse a través del control de la puerta o el botón de aprendizaje del abre-puertas de garaje. Para programar accesorios adicionales consulte las instrucciones provistas con el accesorio o visite www.chamberlain.com. Si su vehículo está equipado con HomeLink® podría ser necesario usar Compatibility Bridge™ (no incluido). Para confirmar si es necesario usar el puente consultar el sitio bridge.chamberlain.com.

CÓMO AGREGAR, REPROGRAMAR O CAMBIAR LA CLAVE DE UN CONTROL REMOTO/LLAVE DIGITAL CON EL PANEL DE CONTROL CON EL PANAL DE CONTROL DE MULTIFUNCIÓN

1. Presione el botón PROGRAMAR (LEARN) en el control fijo para pasar al modo de programación.
2. Presione nuevamente el botón PROGRAMAR (LEARN) y el LED parpadeará una vez.
3. **Control remoto:**

Oprimir el botón del control remoto con el cual desea comandar la puerta.

Llaves digital:

Escribir un número de cuatro dígitos (PIN) como código personal de uso del teclado digital de acceso. Pulsar el botón ENTER.

Las luces del abre-puertas de garaje parpadearán (o se escucharán dos clics) cuando el código quede programado. Repetir los pasos anteriores para programar otros controles remotos o teclados digitales de acceso.

- 1 El DEL de commande se parpadear una vez.

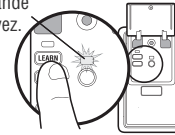

- 2 El DEL de commande se parpadear otra vez.

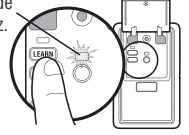

- 3

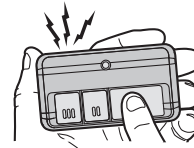

0

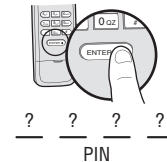

Operación

Control remoto (continua)

CÓMO AGREGAR UN CONTROL REMOTO USAR EL BOTÓN APRENDIZAJE

1. Localice el botón Programar (Learn).
2. Presione y suelte inmediatamente el botón Programar (Learn). El LED de programación se encenderá durante 30 segundos. En 30 segundos...
3. Oprima y mantenga oprimido el botón de control remoto que desee usar. Suelte el botón cuando las luces de la unidad del motor empiecen a parpadear o se escucharan dos chasquidos. Al cambiar la tapa de las luces verificar que el conductor de antena quede colgando hacia abajo.

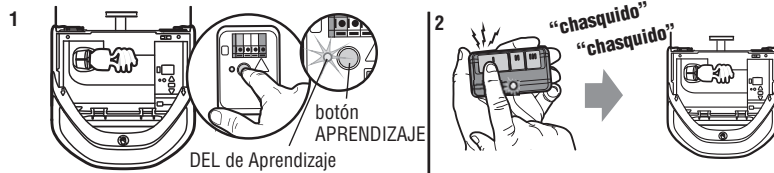

Para borrar la memoria

BORRAR TODOS LOS DATOS DE CONTROL REMOTO Y LLAVE DIGITAL

1. Mantenga presionado el botón programar (LEARN) en el abre-puertas de garaje hasta que se apague el DEL (aproximadamente 6 segundos). Se borrarán todos los códigos de los controles y entradas digitales. Vuelva a programar todo accesorio que desee usar.

BORRE TODOS LOS DISPOSITIVOS (incluidos los accesorios activados MyQ®)

1. Mantener oprimido el botón de aprendizaje en el abre-puerta hasta que se apague el DEL (aproximadamente 6 segundos).
2. Inmediatamente presione el botón programar (aprender) hasta que el DEL se apague. Todos los códigos estarán borrados. Vuelva a programar todo accesorio que desee usar.

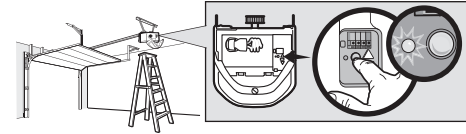

Operación

Para abrir la puerta manualmente

ADVERTENCIA

Para evitar la posibilidad de una **LESIÓN GRAVE** o **INCLUSO LA MUERTE** si la puerta del garaje se cae:

- De ser posible, use el desenganche de emergencia para soltar el carro **SÓLO** cuando la puerta del garaje esté **CERRADA**. Si los resortes están débiles o rotos o si la puerta está desequilibrada, podría abrirse y caer rápida y/o inesperadamente.
- **NUNCA** use la manija del desenganche de emergencia a menos que la entrada al garaje esté libre de obstrucciones y no haya ninguna persona presente.
- **NUNCA** use la manija para tirar de la puerta para abrirla o cerrarla. Si el nudo de la cuerda se suelta, usted podría caerse.

DESCONECTE EL CARRO

1. Si es posible, la puerta se debe cerrar completamente.
2. Jale la manija de desenganche de emergencia para que el brazo de desenganche del carro quede en posición vertical. A continuación, la puerta se puede subir y bajar manualmente siempre que sea necesario.

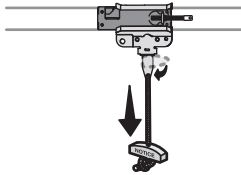

RECONECTAR EL CARRO

1. Jale la manija de desenganche emergencia hacia el abre-puertas de garaje para que el brazo del carro quede en posición horizontal. El carro se volverá a conectar en la próxima operación de movimiento hacia **ARRIBA** o hacia **ABAJO**, ya sea manualmente o usando el control de la puerta o el control remoto.

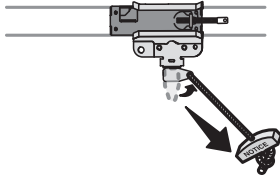

Mantenimiento

Calendario de mantenimiento

UNA VEZ AL MES

- Haga funcionar la puerta manualmente. Si esta desbalanceada o se pandea, llame a un técnico especializado en sistemas de puertas.
- Verifique que la puerta se abra y se cierre completamente. Ajustar si es necesario, vea la página 28.
- Pruebe el sistema de reversa de seguridad. Ajustar si es necesario, vea la página 30.

ANUALMENTE

- Ponga aceite en los rodillos, los cojinetes y las bisagras de la puerta. El abre-puertas de garaje no necesita lubricación adicional. No lubrique los carriles de la puerta.

La batería del control remoto

ADVERTENCIA

Para evitar una LESIÓN GRAVE o INCLUSO LA MUERTE:

- NUNCA permita que los niños pequeños estén cerca de las baterías.
- Si alguien se traga una batería, llame al médico de inmediato.

Para reducir el riesgo de explosión o quemadura:

- Reemplace ÚNICAMENTE con baterías planas 3V CR2032.
- NO recargar, desarmar, calentar por sobre 212 °F (100 °C) ni incinerar.

La batería de Litio 3V CR2032 debe producir energía durante hasta 3 años. Si la batería está baja, el DEL del control remoto no parpadeará cuando se presione el botón.

Para reemplazar la batería, abra la caja primero por el medio (1), luego por cada lado (2 y 3) con el broche para visera. Reemplace las baterías sólo por baterías de tipo botón 3V CR2032. Coloque la batería con el lado positivo hacia arriba. Deseche las baterías usadas en forma adecuada.

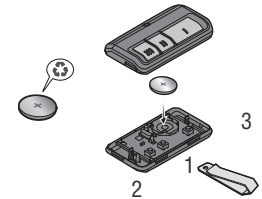

AVISO: Las normas de la FCC de EE.UU.; y las normas IC de Canadá prohíben la modificación de este transceptor. NO HAY PIEZAS REPARABLES POR EL USUARIO. Cualquier cambio o modificación no aprobada expresamente por el tercero responsable del cumplimiento podría invalidar la autoridad del usuario para operar el equipo. Este dispositivo cumple con la parte 15 de las Reglamentaciones de la FCC de EE.UU. y con las normas IC RSS-210. La operación está sujeta a las dos condiciones siguientes: (1) este dispositivo no puede causar interferencia perjudicial, y (2) este dispositivo debe aceptar cualquier interferencia recibida, incluyendo la interferencia que puede causar una operación no deseable. Este aparato digital de Clase B cumple con las normas canadienses ICES-003.

Resolución de problemas

Tabla de diagnóstico

El abre-puerta de garaje viene programado con funciones de autodiagnóstico. Las flechas hacia ARRIBA y ABAJO se encienden para mostrar los códigos de diagnóstico.

CÓDIGO DE DIAGNÓSTICO		SÍNTOMA	SOLUCIÓN
La flecha hacia arriba parpadea	La flecha hacia abajo parpadea		
1	1	El abre-puertas de garaje no cierra la puerta y las bombillas se encienden intermitentemente.	Sensores de seguridad no instalados, no conectados o cable cortado. Inspeccione los cables del sensor para detectar si están desconectados o cortados.
1	2	El abre-puertas de garaje no cierra la puerta y las bombillas se encienden intermitentemente.	Hay un cable en cortocircuito o invertido para los sensores de seguridad. Inspeccione el cable del sensor de seguridad en todos los puntos de engrapado y de conexión y reemplace el cable o corrija, según sea necesario.
1	3	El control de la puerta no funciona.	Los cables tienen un cortocircuito o el control de la puerta es defectuoso. Inspeccione los cables del control de la puerta en todos los puntos de fijación y conexión.
1	4	El abre-puertas de garaje no cierra la puerta y las bombillas se encienden intermitentemente.	Los sensores de seguridad están mal alineados o estaban momentáneamente obstruidos. Vuelva a alinear ambos sensores para asegurarse de que ambos DEL estén estables y no parpadeen. Asegúrese de que no haya nada colgado ni montado en la puerta que pudiera interrumpir el recorrido de los sensores mientras se cierra la puerta.
1	5	La puerta se mueve de 6 a 8 pulgadas, se detiene o retrocede.	Abra y cierre la puerta manualmente. Verifique si hay obstrucciones, por ejemplo un resorte roto o bloqueo de la puerta, y corrija según sea necesario. Verificar las conexiones de cableado en el módulo de desplazamiento y en el tablero lógico. Reemplace el módulo de recorrido, si es necesario.
		No hay movimiento, tan solo un clic.	Abra y cierre la puerta manualmente. Verifique si hay obstrucciones, por ejemplo un resorte roto o bloqueo de la puerta, y corrija según sea necesario. Reemplace el tablero lógico, si es necesario.
		El abre-puertas hace un zumbido durante uno o dos segundos sin movimiento.	Abra y cierre la puerta manualmente. Verifique si hay obstrucciones, por ejemplo un resorte roto o bloqueo de la puerta, y corrija según sea necesario. Reemplace el motor, si es necesario.
1	6	La puerta se desliza después de haberse detenido por completo.	Programa el recorrido hasta la posición de recorrido o pídale a un técnico profesional que equilibre la puerta.
2	1-5	No hay movimiento ni sonido.	Reemplace el tablero lógico.
3	2	No se puede fijar la posición de recorrido o sujeción.	Verifique que el módulo de recorrido se haya ensamblado correctamente y reemplácelo si es necesario.

Resolución de problemas

CÓDIGO DE DIAGNÓSTICO		SÍNTOMA	SOLUCIÓN
La flecha hacia arriba parpadea	La flecha hacia abajo parpadea		
4	1-4	La puerta se mueve, se detiene o retrocede.	Abra y cierre la puerta manualmente. Verifique si hay obstrucciones, por ejemplo un resorte roto o bloqueo de la puerta, y corrija según sea necesario. Si la puerta está trabada o pegada, llame a un técnico profesional en sistemas de puertas. Si la puerta no se traba o adhiere, intentar reprogramar el recorrido (consultar la página 29).
4	5	El abre-puertas se mueve aproximadamente de 6 a 8 pulgadas, se detiene y retrocede.	Error de comunicación con el módulo de desplazamiento. Verifique las conexiones del módulo de recorrido y reemplace el módulo si es necesario.
4	6	El abre-puertas de garaje no cierra la puerta y las bombillas se encienden intermitentemente.	Los sensores de seguridad están mal alineados o estaban momentáneamente obstruidos. Vuelva a alinear ambos sensores para asegurarse de que ambos DEL estén estables y no parpadeen. Asegúrese de que no haya nada colgado ni montado en la puerta que pudiera interrumpir el recorrido de los sensores mientras se cierra la puerta.

El abre-puertas de garaje puede emitir una señal sonora por varios motivos:

- El abre-puertas de garaje ha sido activado a través de un dispositivo o función como el Temporizador de cierre o el monitor del abre-puertas de garaje. Consulte la página 32.

El control remoto no activa la puerta del garaje:

- Verifique que la función de bloqueo no esté activada en el control de la puerta.
- Vuelva a programar el control remoto.
- Si aún así el control remoto no activa la puerta, revise los códigos de diagnóstico para comprobar que el abre-puertas de garaje esté funcionando correctamente.

La puerta no cierra y la luz parpadea en la unidad del motor:

El sensor de reversa de seguridad debe estar bien conectado y alineado antes de que el abre-puertas de garaje se mueva hacia abajo.

- Verifique que los sensores de seguridad estén debidamente instalados, alineados y libres de obstrucciones.

Las luces del abridor de mi cochera no se apagan cuando la puerta está abierta:

El abre-puertas de garaje está equipado con una característica que enciende la luz cuando se hayan obstruido los sensores de reversa de seguridad. Estas funciones pueden desactivarse con el control de la puerta. Consulte la página 33.

La puerta de mi garaje se abre con el control remoto de mi vecino:

Borre la memoria de su abre-puertas y vuelva a programar el control remoto.

El Homelink® de mi vehículo no está programado para mi abre-puertas de garaje:

Para ciertos vehículos podría ser necesario usar Compatibility Bridge™ (no incluido). Para confirmar si es necesario usar el puente consultar el sitio bridge.chamberlain.com.

Accesorios

7708CB

Extensión de riel de 2.4 m (8 pies):

Para permitir que una puerta de 2.4 m (8 pies) se abra completamente.



7710CB

Extensión del riel de 3 m (10 pies):

Para permitir que una puerta de 3 m (10 pies) se abra completamente.

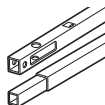

041A5281-1

Ménsulas de extensión:

(Opcionales). Para la instalación del sensor de reversa de seguridad en la pared o en el piso.



PILCEV

Control remoto de iluminación MyQ®:

Controle la iluminación de la casa y las puertas del garaje con un solo control remoto. Para usar con lámparas enchufables. Sincronizado para que funcione con los abrepuertas de garaje y los controles remotos compatibles con MyQ®.



CLLP1

Asistente laser para estacionar:

Estacione siempre en el lugar correcto. Su abre-puertas de garaje activa un haz de laser, el cual se proyecta en el tablero de su vehículo para guiarlo en un estacionamiento perfecto.



AGDMEV

Monitoreo de puertas de garaje MyQ®:

Monitoreo del estado de puerta cerrada/abierta de hasta 4 abrepuertas de garaje compatibles con MyQ®. Las puertas pueden cerrarse desde cualquier lugar de la casa.



CIGBU

MyQ® Internet Gateway:

Accesorio para conexión a computadora e Internet que permite monitorear y controlar abre-puertas de garaje y artefactos de iluminación con tecnología MyQ®.



953EV

Control remoto:

Compatible con TODOS los modelos Chamberlain desde 1993 hasta la fecha. Compatible con MyQ®. Incluye broche para visera.



956EV

Control remoto tipo llavero:

Compatible con TODOS los modelos Chamberlain desde 1993 hasta la fecha. Compatible con MyQ®. Con llavero.



940EV

Teclado inalámbrico:

Utilizado del lado de afuera para facilitar el ingreso al garaje con un código de cuatro dígitos. Compatible con TODOS los modelos Chamberlain desde 1993 hasta la fecha. Compatible con MyQ®.



Garantía

Información de contacto

Para obtener información sobre instalación y servicio técnico llame al:

1-800-528-9131

Antes de llamar, tenga a mano el número de modelo del abre-puertas de garaje. Si llama por un problema técnico, es recomendable que tenga acceso al abre-puertas de garaje mientras llama. Si desea solicitar una pieza de repuesto, tenga a mano la siguiente información: número de pieza, nombre de la pieza y número de modelo.

Dirección par efectuar pedidos de piezas de repuesto:

The Chamberlain Group, Inc.
6050 S. Country Club Road
Tucson, AZ 85706

GARANTÍA LIMITADA DE CHAMBERLAIN

The Chamberlain Group, Inc. El ("Vendedor") garantiza al primer comprador minorista de este producto, para la residencia en la que se instaló originalmente este producto, que está libre de defectos de materiales y mano de obra durante un período específico según se define abajo (el "Período de garantía"). El período de garantía empieza el día de compra.

PERÍODO DE GARANTÍA			
	Piezas	Motor	Accesorios
PD612EV	2 años	Garantía durante la vida útil del producto	1 año
HD420EV	2 años	10 años	1 año

La operación correcta de este producto depende de que usted cumpla con las instrucciones referentes a la instalación, a la operación, al mantenimiento y a la prueba. No seguir estrictamente esas instrucciones anulará por completo esta garantía limitada. Si, durante el período de garantía limitado, este producto parece contener un defecto cubierto por esta garantía limitada, llame al teléfono gratuito 1-800-528-9131 antes de desmontar este producto. Al llamar a este número, se le proporcionará instrucciones para desmontar y enviar el producto al centro de reparación. A continuación, envíe el producto o componente, por correo asegurado y con el porte pagado, según las indicaciones al centro de servicio para que se realicen las reparaciones cubiertas por la garantía. Por favor, incluya una descripción breve del problema y un recibo fechado como prueba de compra, en cualquier producto devuelto por concepto de reparación cubierta por la garantía. Los productos devueltos al Vendedor para la reparación cubierta por la garantía, los cuales una vez recibidos por el Vendedor, se confirme que sean defectuosos y que estén cubiertos por esta garantía limitada, serán reparados o reemplazados (a opción única del Vendedor) sin costo para usted y serán devueltos con el porte pagado. Las piezas defectuosas serán reparadas o reemplazadas a opción única del Vendedor por piezas nuevas o reconstruidas de fábrica. [Usted es responsable de los costos incurridos en el retiro y/o en la reinstalación del producto o cualquier componente].

TODAS LAS GARANTÍAS IMPLÍCITAS PARA EL PRODUCTO, INCLUYENDO, ENTRE OTRAS, CUALQUIER GARANTÍA IMPLÍCITA DE COMERCIALIZACIÓN O DE IDONEIDAD PARA UN CIERTO FIN, ESTÁN LIMITADAS EN DURACIÓN AL PERÍODO DE LA GARANTÍA LIMITADA APLICABLE ESTABLECIDA ANTERIORMENTE PARA LOS COMPONENTES RELACIONADOS, Y NO EXISTE NINGUNA GARANTÍA IMPLÍCITA NI SE APLICARÁ DESPUÉS DE DICHO PERÍODO. Algunos estados y provincias no permiten limitaciones sobre la duración de las garantías implícitas, de tal modo que la limitación mencionada anteriormente podría no corresponder a su caso. ESTA GARANTÍA LIMITADA NO CUBRE DAÑOS NO RELACIONADOS CON DEFECTO DEL PRODUCTO, DAÑOS CAUSADOS POR LA INSTALACIÓN, LA OPERACIÓN O EL CUIDADO INCORRECTOS (INCLUIDOS, SIN LIMITARSE A ELLO, ABUSO, USO INDEBIDO, FALTA DE MANTENIMIENTO RAZONABLE Y NECESARIO O CUALQUIER ALTERACIÓN A ESTE PRODUCTO), NI LOS CARGOS DE MANO DE OBRA POR LA REINSTALACIÓN DE UNA UNIDAD REPARADA O REEMPLAZADA, REEMPLAZO DE ARTÍCULOS DE CONSUMO (POR EJEMPLO, BATERÍAS EN TRANSMISORES DE CONTROL REMOTO Y BOMBILLAS), O UNIDADES INSTALADAS PARA USO NO RESIDENCIAL. ESTA GARANTÍA LIMITADA NO CUBRE PROBLEMAS DE LA PUERTA DEL GARAJE O DE HERRAJES DE LA PUERTA DEL GARAJE O PROBLEMAS RELACIONADOS, QUE INCLUYEN, ENTRE OTROS, RESORTES, RODILLOS, ALINEAMIENTOS O BISAGRAS DE PUERTA. ESTA GARANTÍA LIMITADA TAMPOCO CUBRE PROBLEMAS CAUSADOS POR INTERFERENCIA. EL VENDEDOR NO SERÁ RESPONSABLE, EN NINGUNA CIRCUNSTANCIA, DE DAÑOS EMERGENTES, INCIDENTALES O ESPECIALES QUE SURJAN EN RELACIÓN CON EL USO O LA INCAPACIDAD DE USAR ESTE PRODUCTO. LA RESPONSABILIDAD DEL VENDEDOR POR VIOLACIÓN DE LA GARANTÍA, POR VIOLACIÓN DEL CONTRATO, NEGLIGENCIA O RESPONSABILIDAD ESTRUCTA, EN NINGÚN CASO DEBERÁ EXCEDER EL COSTO DEL PRODUCTO CUBIERTO POR LA PRESENTE. NINGUNA PERSONA ESTA AUTORIZADA A ASUMIR EN NUESTRO NOMBRE NINGUNA OTRA RESPONSABILIDAD CON LA VENTA DE ESTE PRODUCTO.

Algunos estados no permiten la exclusión o limitación de daños emergentes, incidentales o especiales, de manera que la anterior limitación o exclusión podría no aplicarse a su caso. Esta garantía limitada le proporciona derechos legales específicos y usted también puede tener otros derechos que varían según el estado y la provincia.

Piezas de repuesto

Piezas de la unidad del motor

Descripción	Numero de Parte
1 Cadena y cable	41A5807
2 Polea	144C56
3 Enlace principal	4A1008
4 Riel	41A5665
5 Carro completo	41C5141-1
6 Ménsula en "U"	12D598-1
No Mostrado	
Cojinetes de desgaste	183A163
Bolsa de accesorios de instalación	041A7920-1

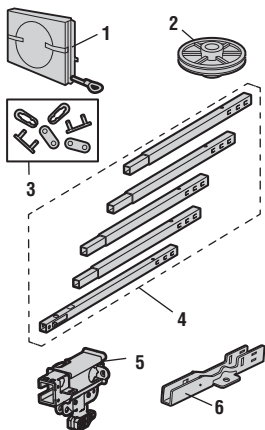

Accesorios

Descripción	Numero de Parte
1 Panel de control de funciones múltiples de la puerta	41A7185-1
2 Control remoto	953ESTD

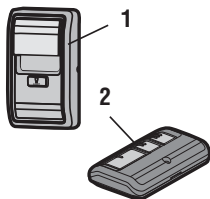

Piezas de instalación

Descripción	Numero de Parte
1 Brazo de la puerta curvo	178B35
2 Ménsula de la puerta con pasador chaveta y seguro de anillo	41A5047-1
3 Manija y cuerda de apertura de emergencia	41A2828
4 Ménsula de cabezal con pasador de chaveta y seguro de anillo	41A5047-2
5 Broche de visera para control remoto	29B137
6 Ménsula del sensor de seguridad	041A5266-3
7 Juego de sensores de seguridad sensor de receptor y emisor con cable	41A5034
8 Brazo de puerta recto	178B34
9 Cable rojo/blanco	41B4494-1
10 Batería de litio de 3V CR2032	10A20
11 Ménsulas de soporte	12B776
No Mostrado	
Manual del propietario	114A4305SP

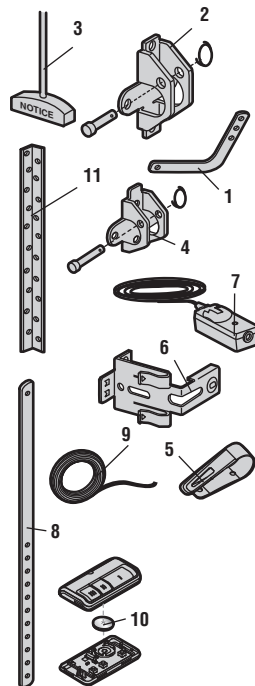

Piezas de repuesto

Abre-puertas de garaje

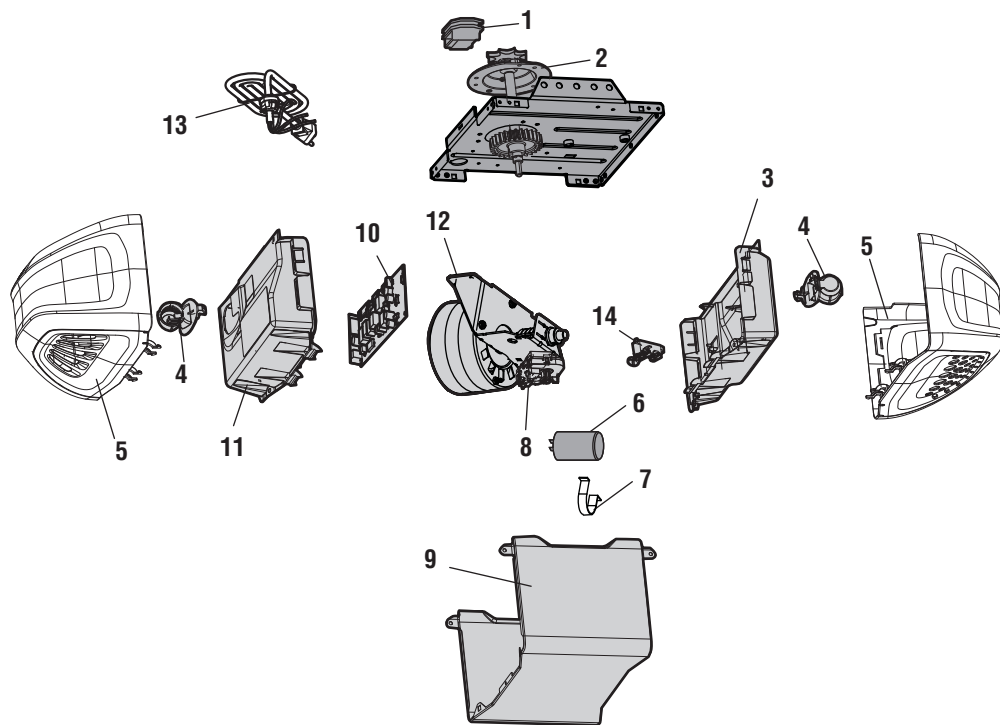

	Descripción	Numero de Parte
1	Separador de cadena	41A5615
2	Conjunto de engranaje y piñón	41C4220A
3	Panel de extremo con etiquetas y casquillo de la luz	41A7760
4	Receptáculo de foco	41C279
5	Lente Modelo HD420EV Modelo PD612EV	41D7572 41D7570
6	Capacitor	30B532
7	Retén del capacitor	12A373
8	Módulo de recorrido	41D7742-7
9	Cubierta Modelo HD420EV Modelo PD612EV	41A7620-7 41A7620-10
10	Tabla de lógico de receptor	45ACT
11	Panel de extremo para tabla de lógico de receptor y casquillo de la luz	41D7638
12	Motor y módulo de recorrido	41D7440