

CHAMBERLAIN®

# Whisper Drive®

The Chamberlain Group, Inc.  
845 Larch Avenue  
Elmhurst, Illinois 60126-1196  
www.chamberlain.com



## SECURITY+® ABRE-PUERTAS DE GARAJE

Modelos WD962KD  
WD962KLD

*Sólo para uso residencial*

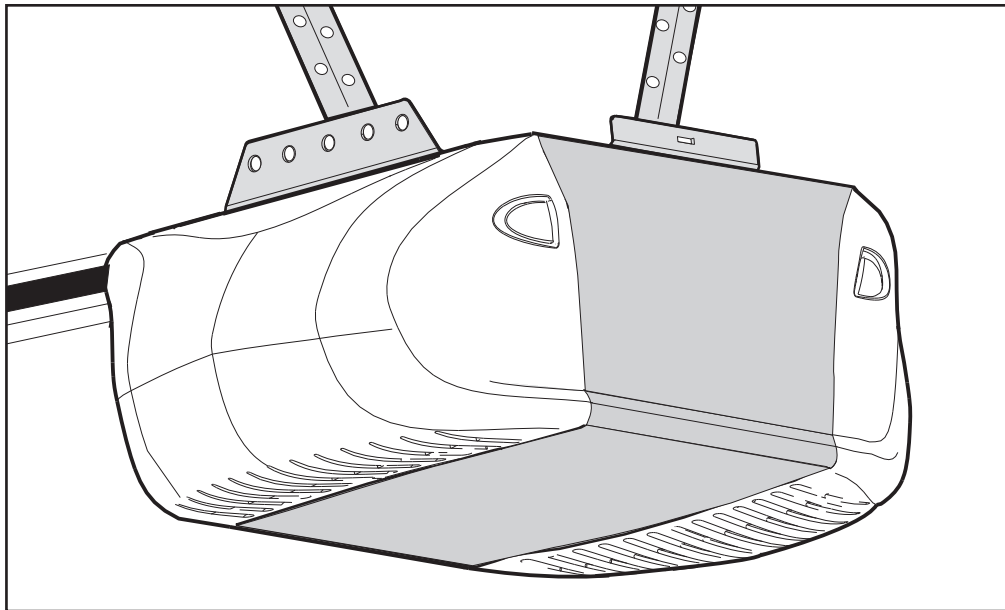

### **Manual del propietario**

- ¡Lea atentamente el contenido de este manual y las instrucciones de seguridad en él incluidas!
- Al terminar la instalación, deje el manual a mano cerca de la puerta del garaje.
- La puerta **NO SE CERRARÁ** si el Protector System® no está conectado y debidamente alineado.
- Como medida de seguridad, es conveniente efectuar inspecciones periódicas del mecanismo de apertura.
- La etiqueta con el número de modelo se encuentra en el panel izquierdo del abre-puertas.

## CONTENIDO

<b>Introducción</b>	<b>2-7</b>	<b>Ajustes</b>	<b>28-30</b>
Revisión de los símbolos y términos de seguridad . . . . .	2	Programar los límites de recorrido . . . . .	28
Preparación de la puerta del garaje . . . . .	3	Ajuste la fuerza . . . . .	29
Herramientas necesarias . . . . .	3	Pruebe el sistema de seguridad de reversa . . . . .	30
Planificación . . . . .	4-5	Pruebe La Sistema de Protección® . . . . .	30
Inventario de la caja de cartón . . . . .	6	<b>Operación</b>	<b>31-37</b>
Inventario de piezas . . . . .	7	Instrucciones importantes de seguridad . . . . .	31
<b>Ensamblado</b>	<b>8-11</b>	Uso del abre-puertas de garaje . . . . .	32
Monte el riel y instale el trole . . . . .	8	Cómo usar la control de la puerta de pared . . . . .	33
Fije el riel al unidad de motor . . . . .	9	Mantenimiento de su abre-puertas de garaje . . . . .	34
Instale la polea loca . . . . .	9	Cómo abrir la puerta manualmente . . . . .	34
Instale la banda y sujete el retén de la cubierta de la banda . . . . .	10	Reserva de batería . . . . .	35
Fije la tensión de la banda . . . . .	11	¿Si tiene algún problema? . . . . .	36
<b>Instalación</b>	<b>11-27</b>	Tabla de diagnostico . . . . .	37
Instrucciones importantes para la instalación . . . . .	11	<b>Programación</b>	<b>38-39</b>
Determinar la localización de soporte de cabecera . . . . .	12	Cómo agregar o reprogramar un control remoto manual . . . . .	38
Instale la ménsula del cabezal . . . . .	13	Para borrar todos los códigos de la memoria de la unidad la motor . . . . .	38
Colocación del riel en la ménsula del cabezal . . . . .	14	Controles remotos de 3 botones . . . . .	38
Coloque el abre-puertas en posición . . . . .	15	Cómo agregar, reprogramar o cambiar un código de llave digital . . . . .	39
Cuelgue el abre-puertas . . . . .	16	<b>Piezas de repuesto</b>	<b>40-41</b>
Instale la control de la puerta . . . . .	17	Piezas del riel . . . . .	40
Instale la batería . . . . .	18	Piezas del instalación . . . . .	40
Instale los bombillos . . . . .	18	Piezas de la unidad del motor . . . . .	41
Instale la manija y la cuerda de emergencia . . . . .	19	<b>Accesorios</b>	<b>42</b>
Requisitos para la instalación eléctrica . . . . .	19	<b>Notas</b>	<b>43</b>
Instale la Sistema de Protección® . . . . .	20-23	<b>Piezas y servicio de reparación</b>	<b>44</b>
Fije la ménsula de la puerta . . . . .	24-25	<b>Garantía</b>	<b>44</b>
Conecte el brazo de la puerta al trole . . . . .	26-27		

## INTRODUCCIÓN

### Revisión de los símbolos y términos de seguridad

Este abre-puertas de garaje ha sido diseñado y probado para un funcionamiento seguro, siempre y cuando se instale, se pruebe, se opere y se le dé mantenimiento como se indica en este manual, cumpliendo al pie de la letra con todas las advertencias e instrucciones generales aquí contenidas.

### ADVERTENCIA

Mecánica

### ADVERTENCIA

Electricidad

### PRECAUCIÓN

Estas advertencias y/o símbolos de seguridad que aparecen en este manual le alertarán de que existe el riesgo de **una lesión seria o de muerte** si no se siguen las instrucciones correspondientes. El peligro puede ser eléctrico (electrocución) o mecánico. Lea las instrucciones con mucho cuidado.

Cuando vea esta palabra y/o símbolo de seguridad en este manual, le alertará de que existe el riesgo de dañar la puerta de la garaje y/o el abre-puertas si no se siguen las instrucciones correspondientes. Lea las instrucciones con mucho cuidado.

## Preparación de la puerta del garaje

Antes de comenzar:

- Desactive las trabas y seguros.
- Quite toda cuerda conectada a la puerta del garaje.
- **Lleve a cabo la siguiente prueba** para verificar que la puerta del garaje está balanceada y no tenga obstrucciones de movimiento:
  1. Levante la puerta hasta la mitad de su recorrido como se muestra. Suelte la puerta. Si está bien balanceada, deberá mantenerse en esa posición con sólo el soporte de los resortes.
  2. Suba y baje la puerta; observe si se atora con algo o si se atasca.

Si la puerta se atora, se atasca o está desbalanceada, llame a un técnico profesional para que la repare.



Puerta de paneles seccionales

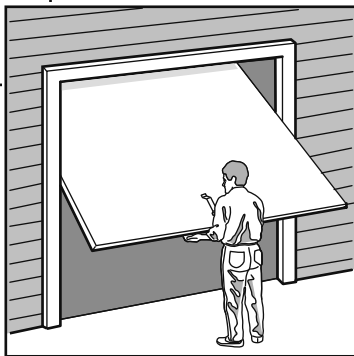

Puertas de una sola pieza

## ⚠ ADVERTENCIA

Para evitar la posibilidad de LESIONES GRAVES o INCLUSO LA MUERTE:

- Si la puerta se atora, se atasca o está desbalanceada, SIEMPRE llame a un técnico profesional para que la repare. Es posible que una puerta de garaje que no esté bien balanceada NO retroceda cuando se requiera.
- NUNCA trate de aflojar, mover, ni ajustar la puerta del garaje, los resortes, los cables, las poleas, las ménsulas ni los pernos, pues TODAS estas piezas están bajo una tensión EXTREMA.
- Para evitar interferencias, desactive TODAS las trabas y quite TODAS las cuerdas conectadas a la puerta del garaje, ANTES de instalar y poner en uso el abre-puertas.

## PRECAUCIÓN

Para evitar daños a la puerta y al abre-puertas:

- SIEMPRE desactive las trabas y seguros ANTES de instalar y usar el abre-puertas.
- SOLAMENTE opere el abre-puertas de garaje con corriente de 120V 60 Hz con object de evitar su mal funcionamiento y que el abre-puertas se dañe.

## Herramientas necesarias

Durante el montaje, instalación y ajuste del abre-puertas, las instrucciones indicarán usar las herramientas que aparecen en la siguiente ilustración.

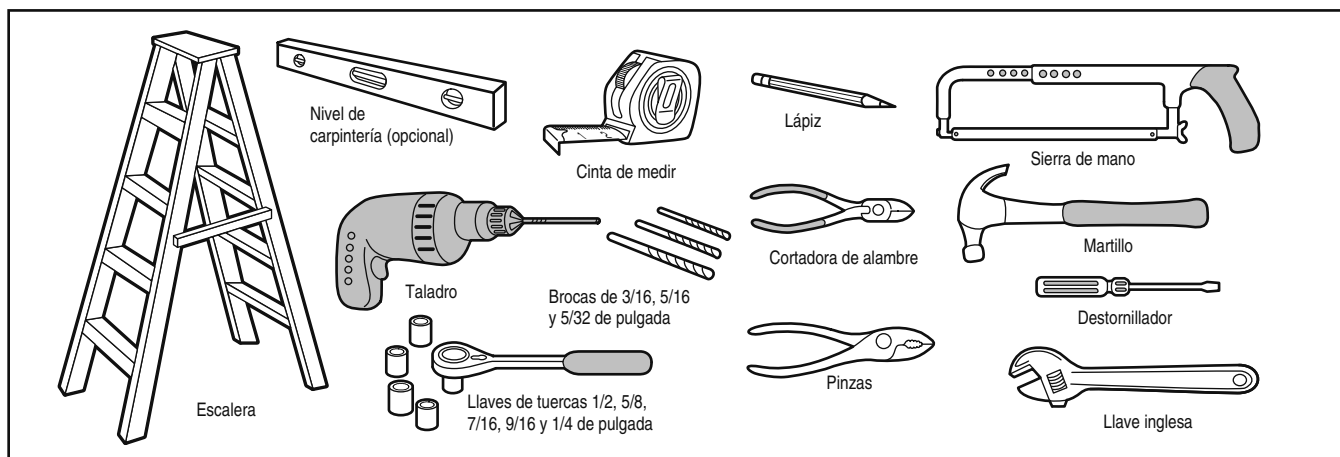

## Planificación

Identifique la altura y el tipo de su puerta de garaje. Revise el área de su garaje y observe si alguna de las siguientes instalaciones corresponden a la suya. A veces se requieren materiales adicionales, así que tal vez sea conveniente tener esta hoja y las ilustraciones correspondientes a mano cuando inicie la instalación de su abre-puertas.

Dependiendo de sus necesidades individuales, es posible que en algunos casos vaya a necesitar materiales o herramientas que no se incluyen con este producto.

- Instalación Paso 1 – Observe la pared o el cielo raso justo por encima de la puerta de la garaje. La ménsula del cabezal debe estar firmemente sujeta a los soportes de la estructura.
- Instalación Paso 5 – Si el plafón o cielo raso de su garaje tiene acabado, es posible que necesite una ménsula de soporte y/o más pernos y tornillería para la instalación.
- Instalación Paso 11 – Dependiendo del tipo de construcción de su garaje, es posible que necesite ménsulas de extensión o bloques de madera para instalar los sensores.
- Instalación Paso 11 – El montaje en el piso del sensor que activa el sistema de retroceso de seguridad podría requerir piezas que no se incluyen.

- ¿Hay otra puerta que dé acceso a la garaje? Si no es así, será necesario contar con el sistema de llave de emergencia Modelo 7702CB. Vea la página de Accesorios.
- Observe el punto donde la puerta hace contacto con el piso. El espacio entre la base de la puerta y el piso no debe exceder 6 mm (1/4 de pulgada). Si no es así, se corre el riesgo de que el sistema de retroceso de emergencia no funcione correctamente. Vea Ajustes, Paso 3. Será necesario reparar ya sea el piso o la puerta.

## INSTALACIÓN CON UNA PUERTA SECCIONAL

- Si tiene una puerta de acero, aluminio, fibra de vidrio o con paneles de vidrio, necesitará refuerzos verticales y horizontales en la puerta (Instalación, Paso 12).
- El abre-puertas se debe instalar por encima del centro de la puerta, pero si existe algún resorte de tensión o placa de apoyo en el paso de la ménsula del cabezal, se puede instalar hasta a 1.2 m (4 pies) a la derecha o a la izquierda del centro de la puerta. Vea Instalación, Pasos del 1 al 12.
- Si su puerta es de más de 2.1 m (7 pies) de altura, vea Extensiones de riel en la sección de Accesorios.

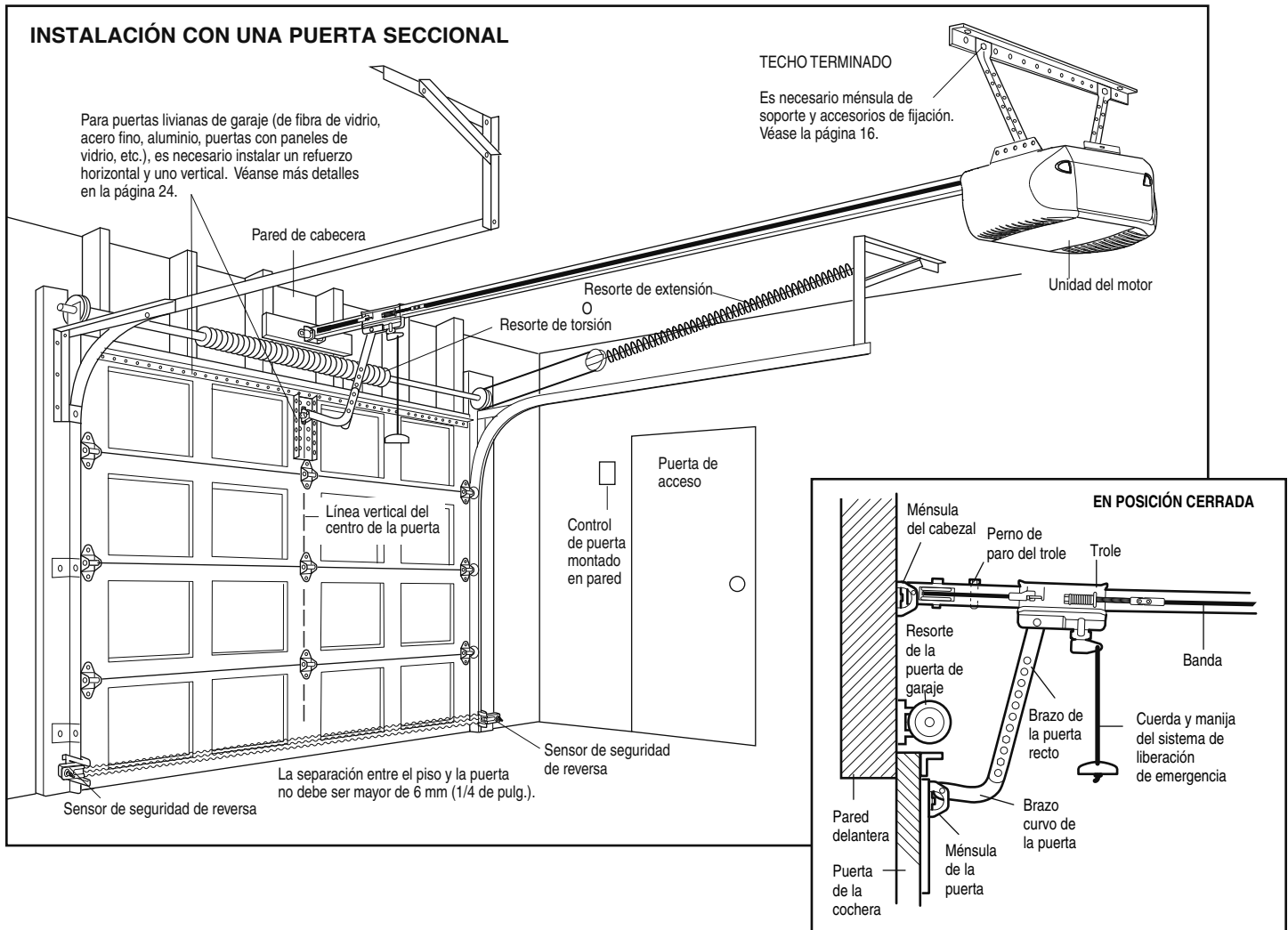

## Planificación (continúa)

### INSTALACIÓN CON PUERTAS DE UNA SOLA PIEZA

- Generalmente una puerta de una sola pieza no requiere refuerzos adicionales. Si usted tiene una puerta de material liviano y quiere reforzarla, consulte la información respecto a puertas seccionales, contenida en Instalación, Paso 12.
- Dependiendo del diseño de su puerta, tal vez necesite piezas de montaje adicionales para la ménsula de la puerta (Paso 12).

## ⚠ ADVERTENCIA

Sin un sistema de retroceso de seguridad que funcione debidamente, al cerrar la puerta de la garaje se corre el riesgo de que las personas (y en particular los niños pequeños) sufran LESIONES GRAVES o INCLUSO LA MUERTE.

- El espacio entre la base de la puerta de la garaje y el piso NO DEBE exceder 6 mm (1/4 de pulgada). De no ser así, el sistema de retroceso de seguridad NO va a funcionar debidamente.
- El piso o la puerta de la garaje se DEBE reparar para eliminar este espacio.

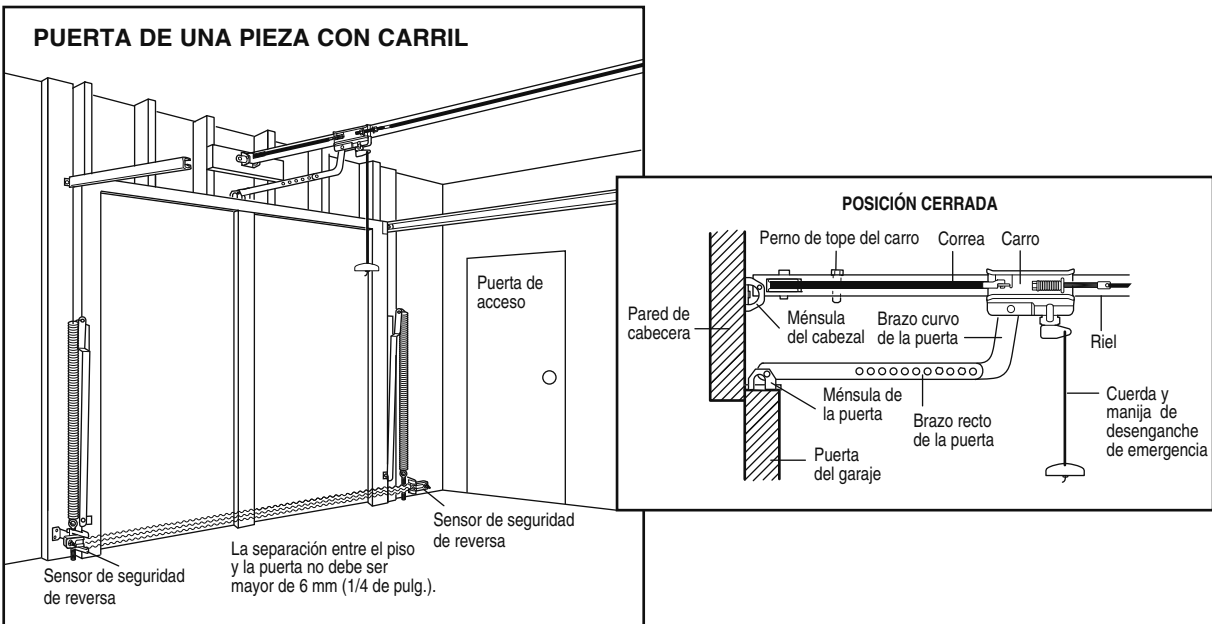
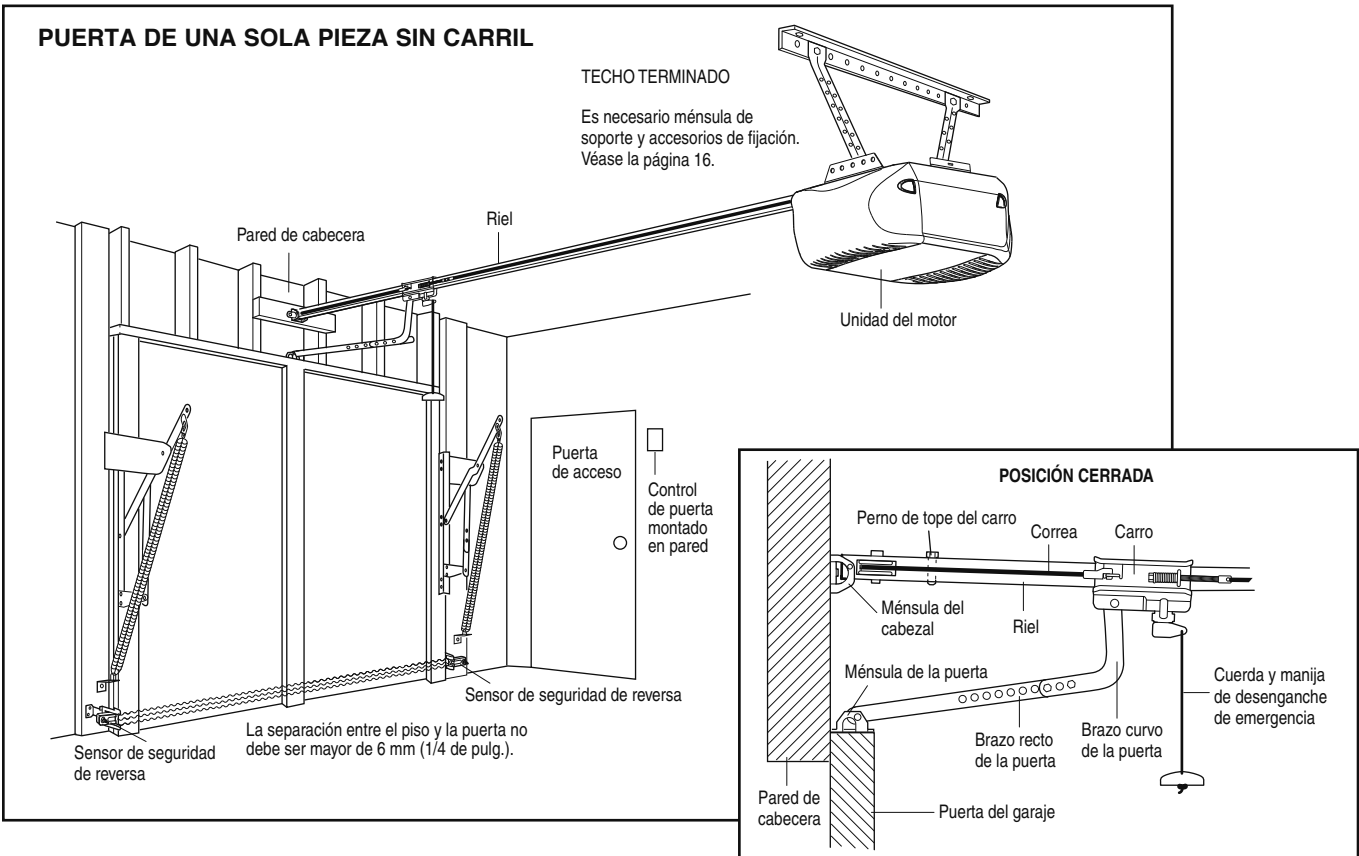

## Inventario de la caja de cartón

Su abre-puertas viene empacado en dos cajas de cartón que contienen el motor y todas las piezas que se muestran en la siguiente ilustración. Los accesorios incluidos van a depender del modelo que haya comprado.

Si falta alguna pieza, revise con cuidado el material de empaque, ya que podrían quedar piezas atrapadas en la espuma sintética. Toda la pernería y las piezas necesarias para el instalación de su abre-puertas se es.

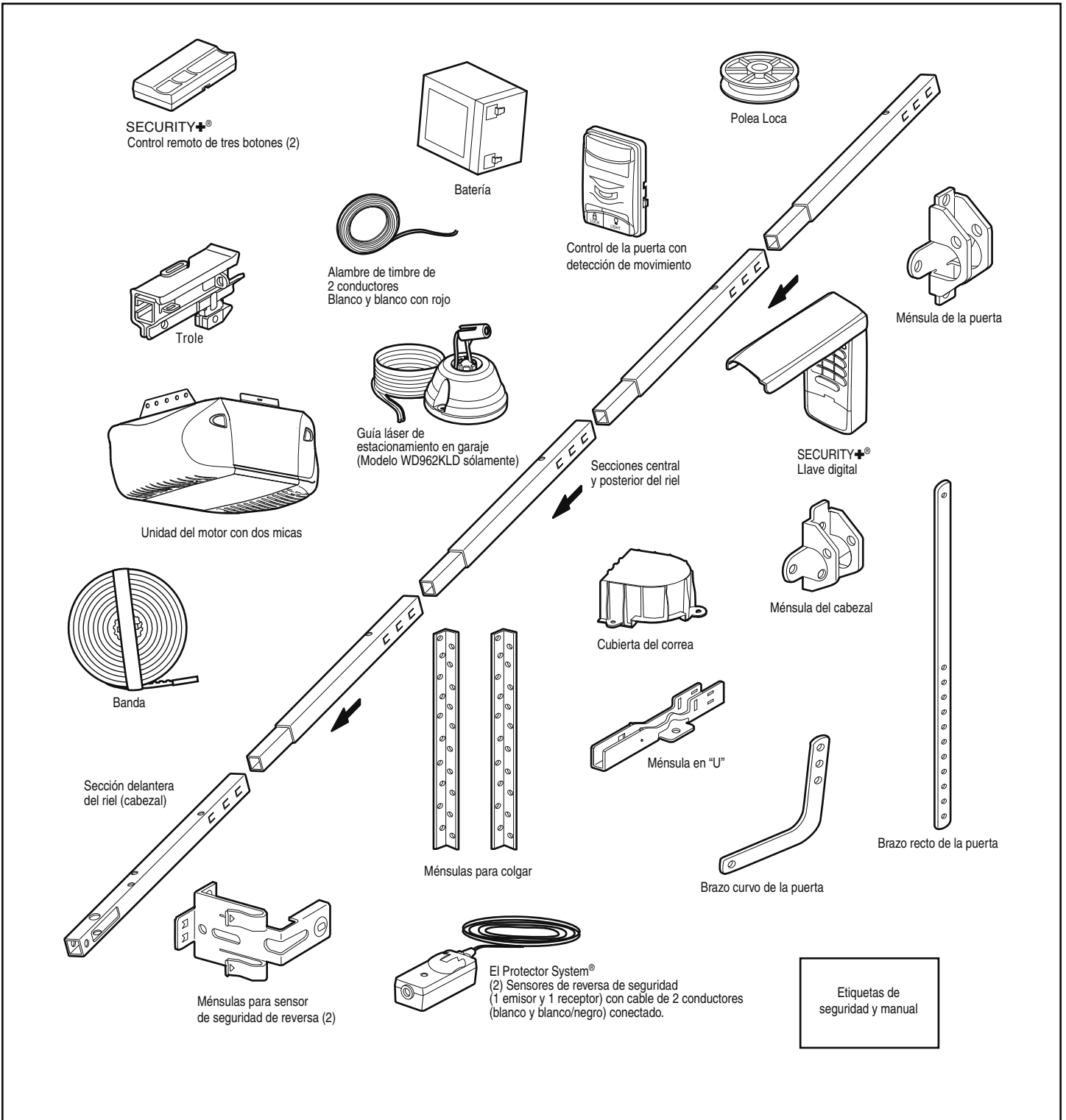

## Inventario de Piezas

Antes de la instalación, organice todas las piezas en grupos como se muestra en la siguiente ilustración.

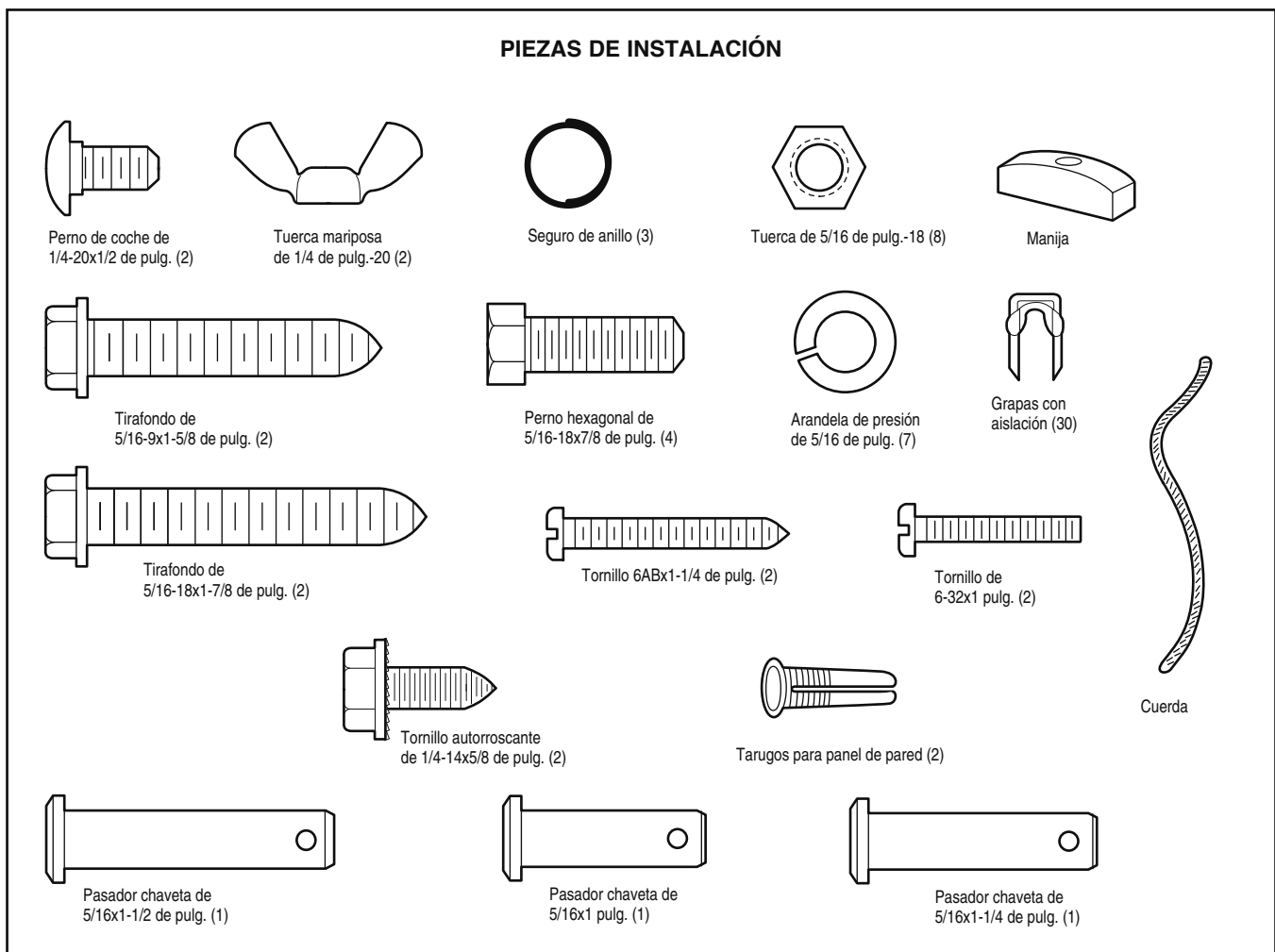
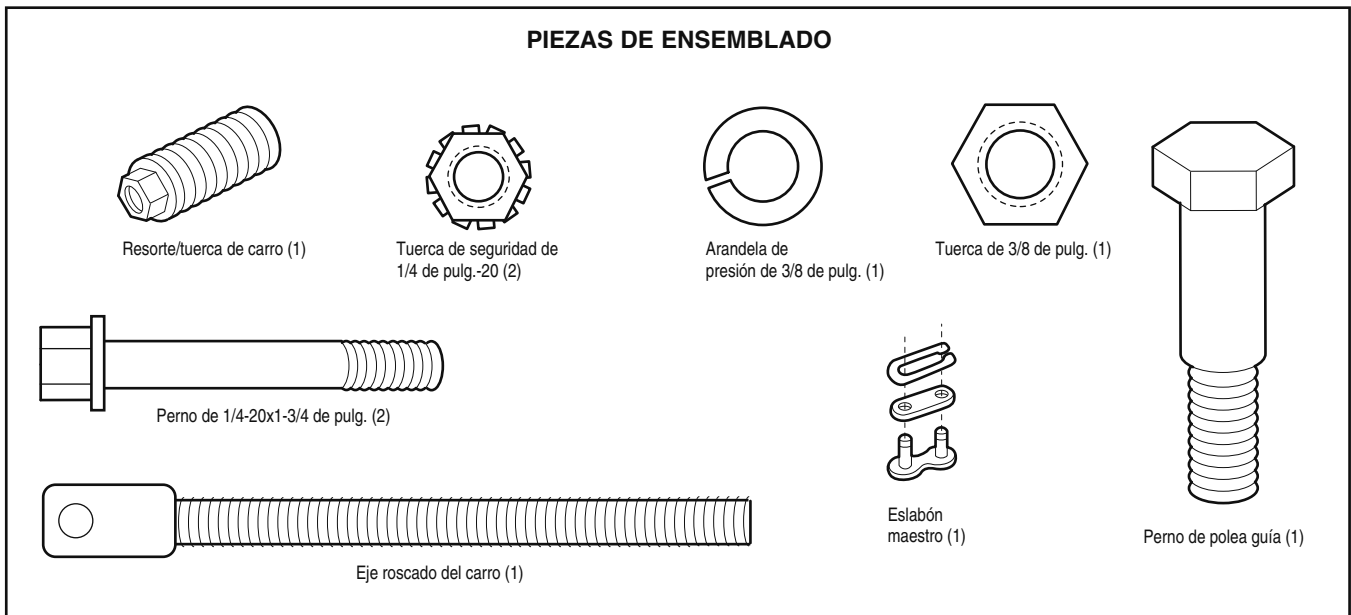

## ENSAMBLADO, PASO 1

### Monte el riel y instale el trole

No encienda ni use el abre-puertas hasta que llegue al paso de la instalación correspondiente, de otra manera corre el riesgo de complicar el proceso de instalación.

El riel delantero tiene una "ventana" cortada en el extremo de la puerta (vea la ilustración). El orificio que se encuentra por encima de esta ventana es más grande en la parte superior del riel que en la parte inferior. Hay un orificio más pequeño que se encuentra a 8.9 cm (3-1/2 de pulg.) y está cerca de la orilla del riel. Gire el riel posterior de manera que tenga un orificio similar cerca de la orilla opuesta, más o menos a 12 cm (4-3/4 de pulg.) del extremo.

1. Quite el brazo recto de la puerta, las ménsulas para colgar y el pasador de chaveta que viene empacado dentro del riel delantero y póngalos a un lado para usarlos en el Paso 5 y 12 de la Instalación. **NOTA:** Para no sufrir una LESIÓN al desempacar el riel, mueva con cuidado el brazo recto de la puerta que está almacenado dentro de la sección de riel.
2. Alinee las secciones del riel sobre una superficie plana exactamente como se indica y luego deslice los extremos más pequeños dentro de los más grandes. Las pestañas que se encuentran a lo largo de los lados del riel se van a ajustar en su lugar.

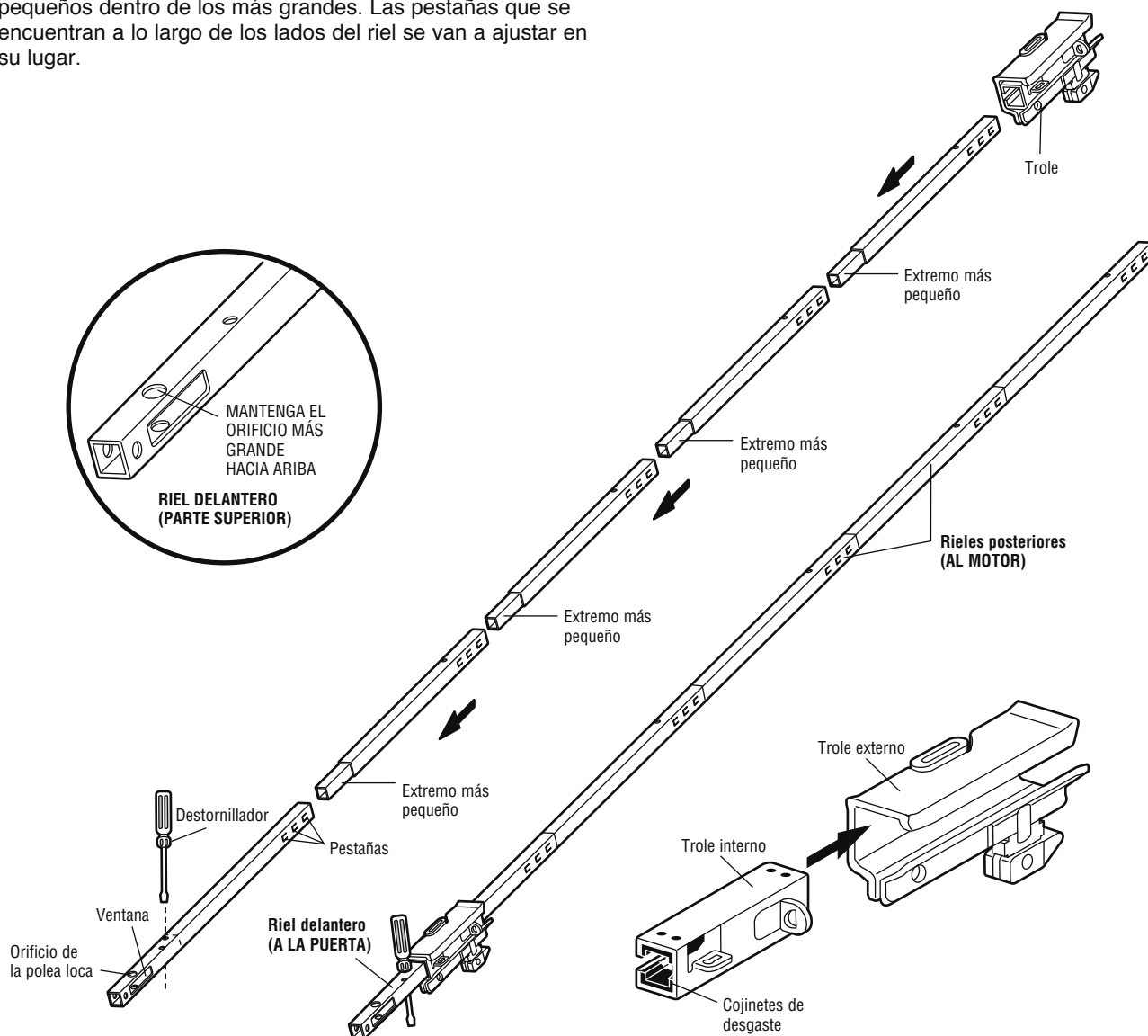

## PRECAUCIÓN

Para evitar QUE SE PELLIZQUE, conserve los manos y dedos lejos de las juntas cuando monte el riel.

3. Coloque el motor sobre el material de empaque para proteger la cubierta del mismo y apoye el extremo posterior del riel encima. Para que le resulte más cómodo, ponga algún tipo de apoyo bajo el extremo delantero del riel.
4. Ponga en el riel un destornillador en el orificio que es 25 cm (10 pulg.) del frente del riel como tope temporal del trole, como se indica en la ilustración.
5. Revise y cerciórese de que haya 4 cojinetes de desgaste dentro del trole interno, estos cojinetes son de plástico. Si los cojinetes se han soltado durante el transporte, revise todo el material de empaque. Ponga los cojinetes de desgaste en su lugar como se indica.
6. Deslice el trole a lo largo del riel desde el extremo posterior hacia el destornillador.



## ENSAMBLADO, PASO 2

### Fije el riel al unidad de motor

- Coloque un perno de 1/4-20x1-3/4 de pulg. dentro del orificio de la cubierta de protección que se encuentra en el extremo posterior del riel, como se indica en la ilustración. Apriete bien el perno con tuerca de 1/4-20 de pulg. *NO ajuste demasiado la tuerca.*
- Quite dos pernos de la parte superior del motor.
- Ponga la ménsula en "U" sobre el motor con el lado plano hacia abajo y alinee los orificios de la ménsula con los orificios de los pernos. Sujete con los pernos que quitó antes.
- Alinee el riel con la parte superior del motor. Deslice el extremo del riel en la ménsula en "U", *hasta los toques que sobresalen en la parte superior y a los lados de la ménsula.*

ESTAS PIEZAS SE MUESTRAN EN SU TAMAÑO REAL

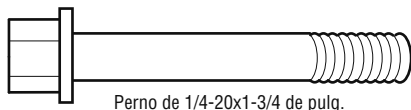

## ENSAMBLADO, PASO 3

### Instale la polea loca

- Colocar la correa a un lado del riel, tal como se muestra. Introducir por la abertura el extremo con el gancho de conexión al carro y pasar aproximadamente unas 30 cm (12 pulg.) de correa hacia el otro lado, con el lado de las nervaduras hacia el riel. Dejarla así hasta el Paso 5 de Ensamblado.
- Quite la cinta de la polea guía. El interior del centro debería estar engrasado. Si así no fuera, lubríquelo nuevamente.
- Instale la polea en la abertura, tal como se muestra en la ilustración.
- Haga pasar el perno eje por el riel y la polea, colocándolo desde arriba. Ajuste la tuerca de presión de 3/8 de pulg. hasta que la arandela de presión quede totalmente comprimida.
- Haga girar la polea guía para asegurarse de que se mueva libremente.
- Coloque un perno de 1/4-20x1-3/4 de pulg. en el agujero del tope del carro ubicado en el frente del riel, tal como se muestra en la ilustración. Ajústelo firmemente con una tuerca de presión de 1/4 de pulg.-20 pulg.

ESTAS PIEZAS SE MUESTRAN EN SU TAMAÑO REAL

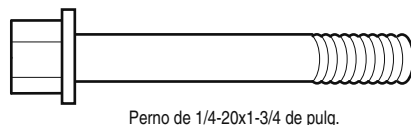
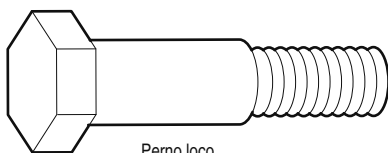

## PRECAUCIÓN

Para prevenir una SERIA avería al abre-puertas, utilice SÓLO los pernos y accesorios montados sobre el abre-puertas.

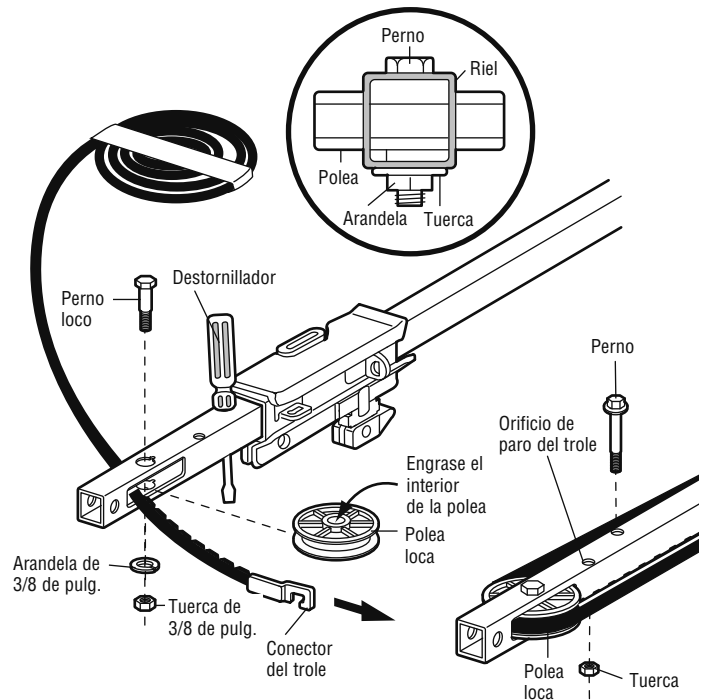
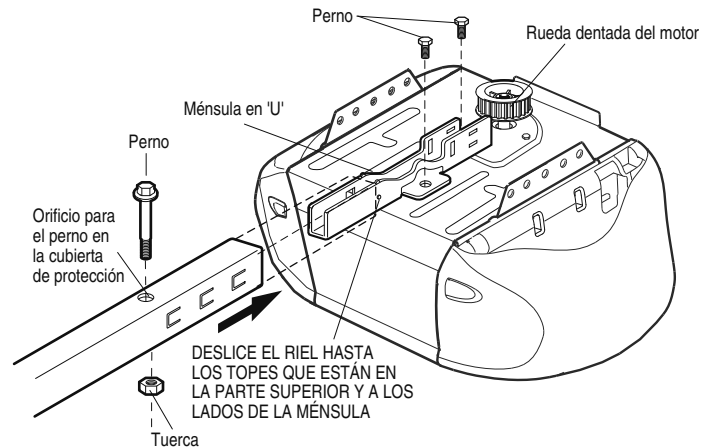



## ENSAMBLADO, PASO 5

### Fije la tensión de la banda

- Ponga la punta de un destornillador dentro de una de las ranuras del anillo de la tuerca y sujételo firmemente contra el trole.
- Ponga una llave abierta de 7/16 de pulg. en el extremo cuadrado. Dé vuelta a la tuerca más o menos un 1/4 de su giro completo hasta que se suelte el resorte y el anillo de la tuerca quede contra el trole.

Esto fija el resorte a la tensión óptima de la banda.

**Ya terminó de armar su abre-puertas de garaje. Lea las siguientes advertencias antes de continuar a la sección de instalación.**

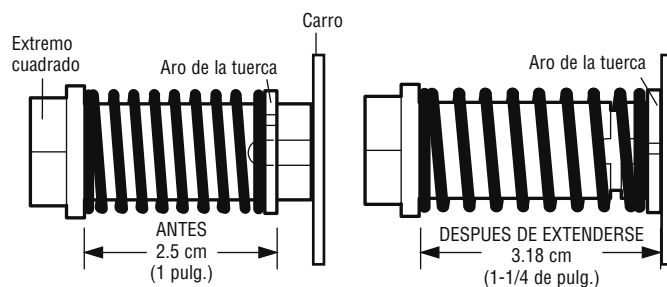
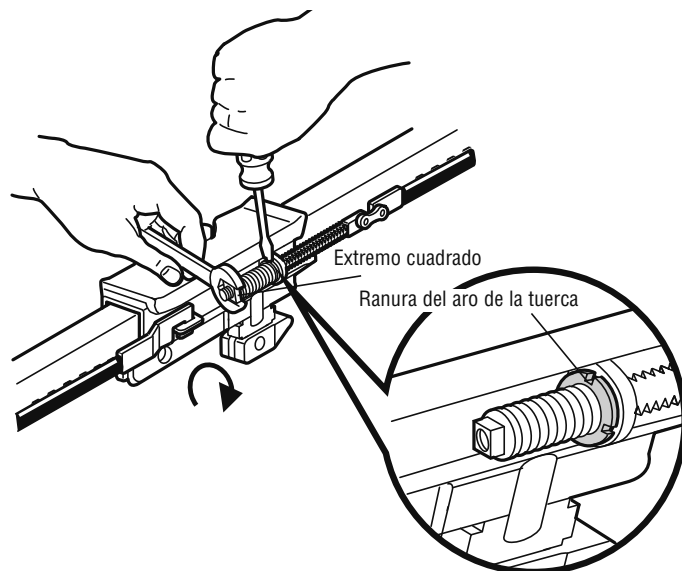

## INSTALACIÓN

### INSTRUCCIONES IMPORTANTES PARA LA INSTALACIÓN

#### ⚠️ ⚠️ ADVERTENCIA

### Para reducir el riesgo de una LESIÓN GRAVE o LA MUERTE:

1. LEA Y SIGA AL PIE DE LA LETRA TODAS LAS INSTRUCCIONES PARA LA INSTALACIÓN.
2. Instale el abre-puertas de puerta de garaje SÓLO si la puerta de la garaje está debidamente balanceada y lubricada. Si la puerta no está debidamente balanceada es posible que no retroceda cuando se requiera, lo que podría ocasionar una LESIÓN GRAVE o INCLUSO LA MUERTE.
3. TODAS las reparaciones de los cables, resortes y otras piezas las DEBE llevar a cabo un técnico especializado en sistemas de puertas, ANTES de instalar el abre-puertas.
4. Quite TODOS los seguros y retire TODAS las cuerdas conectadas a la puerta de la garaje ANTES de instalar el abre-puertas para de evitar que se enreden.
5. Instale el abre-puertas de la puerta de garaje a una distancia de 2.1 m (7 pies) del piso.
6. Monte la manija de liberación de emergencia dentro alcance, pero una altura mínima de 1.8 m (6 pies) sobre el y evitar contacto con los vehículos para evitar liberación accidentada.
7. NUNCA conecte el abre-puertas de la puerta de garaje a una fuente de energía eléctrica hasta que así se indique.
8. NUNCA lleve puestos relojes, anillos ni ropa muy floja mientras esté instalando o dando servicio al abre-puertas, pues podrían atorarse en la puerta de la garaje o en los mecanismos del abre-puertas.
9. Instale el control de la puerta de garaje de pared:
  - de manera que quede a la vista desde la puerta de la garaje.
  - fuera del alcance de los niños y a una altura mínima de 5 pies (1.5 m).
  - lejos de TODAS las partes móviles de la puerta.
10. Coloque la calcomanía que advierte sobre el riesgo de atraparse cerca del control de la puerta de la garaje, en la pared.
11. Coloque la calcomanía que contiene la prueba de retroceso de seguridad y liberación de emergencia a plena vista en la parte interior de la puerta de la garaje.
12. Al concluir la instalación, pruebe el sistema de retroceso de seguridad. La puerta DEBE retroceder al entrar en contacto con un objeto de 3.8 cm (1-1/2 de pulg.) o bien con un pedazo de madera de 3.8 cm (2x4 pulg.) puesto plano sobre el piso.
13. Para evitar LESIONES PERSONALES GRAVES o MORTALES debidas a electrocución, desconecte TODA la corriente eléctrica y de la batería ANTES de realizar cualquier servicio o mantenimiento.

# INSTALACIÓN, PASO 1

## Determinar la localización de soporte de cabecera

### ⚠ ADVERTENCIA

Para evitar una posible LESIÓN GRAVE o INCLUSO LA MUERTE:

- La ménsula del cabezal DEBE quedar RÍGIDAMENTE sujeta al soporte estructural en la pared delantera o en el cielo raaso, de no ser así es posible que la puerta del garaje no retroceda cuando se requiera. NO instale la ménsula del cabezal en muros falsos.
- Se DEBEN usar sujetadores para concreto si el montaje de la ménsula del cabezal o del pedazo de madera de 3.8 cm (2x4 pulg.) se hace en mampostería.
- NUNCA trate de aflojar, mover, ni ajustar la puerta del garaje, los resortes, los cables, las pleas, las ménsulas ni la pernería, pues TODAS estas piezas están bajo una tensión EXTREMA.
- SIEMPRE llame a un técnico especializado en sistemas de puertas si la puerta del garaje se atasca, atora o si está desequilibrada. Una puerta de garaje que no esté equilibrada puede NO retroceder cuando se requiera.

Los procedimientos de instalación varían según el tipo de puerta de garaje. Siga las instrucciones que corresponden a su tipo de puerta.

1. Con la puerta cerrada, localizar y marcar la línea vertical del centro de la misma.
2. Extender la marca de la línea de centro hasta la pared sobre la puerta.

**Se puede fijar el soporte del cabezal dentro de una distancia de 1.22 m (4 pies) a la izquierda o a la derecha del centro de la puerta, solamente si estorba un resorte de torsión o la placa central de soporte. También se puede fijar al cielo raaso (ver página 13) si el espacio disponible fuera insuficiente. (Asimismo, se puede instalar en forma invertida sobre la pared si fuese necesario, esto le otorgará aproximadamente 1 cm (1/2 de pulg.) más de espacio.)**

Si necesita instalar la ménsula del cabezal en un tirante de madera de 3.8 cm (2x4 pulg.) (ya sea en la pared o en el cielo raaso), fije el tirante firmemente a soportes estructurales usando tirafondos, tal como se indica aquí y en la página 13.

3. Abra la puerta hasta el punto más alto de su recorrido, tal como se muestra. Marque una línea horizontal en la pared, a las siguientes distancias sobre el punto más alto del recorrido de la puerta:

- A 5 cm (2 pulg.) sobre el punto más alto de una puerta seccional o puerta de una sola pieza con guías.
- A 20 cm (8 pulg.) sobre el punto más alto de una de una sola pieza sin guías.

A esta altura, el extremo superior de la puerta tendrá suficiente espacio para su recorrido.

**NOTA:** Si la distancia total supera la altura disponible de el garaje, use la altura máxima posible o consulte la página 13 para obtener información sobre la instalación en el cielo raaso.

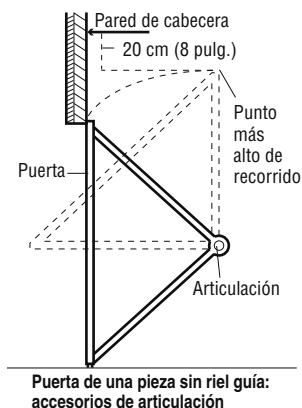
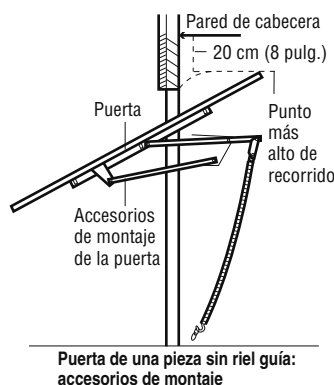
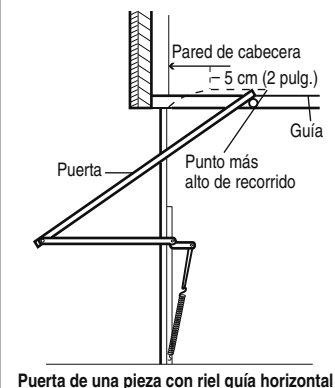
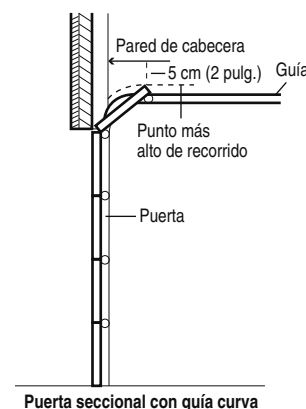
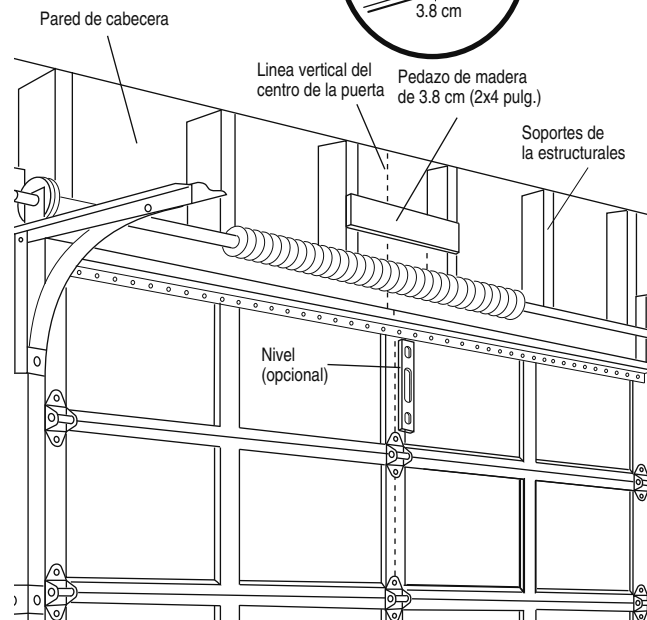
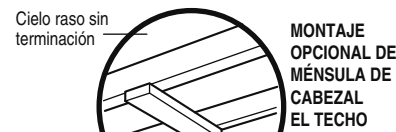

## INSTALACIÓN, PASO 2

### Instale la ménsula del cabezal

La ménsula del cabezal se puede fijar a la pared justo por encima de la puerta de la garaje o en el cielo raso. Siga las instrucciones que sean más adecuadas para su garaje. **No instale la ménsula del cabezal en un muro falso. Si va a fijar la ménsula del cabezal a ladrillo o mampostería, asegúrese de utilizar sujetadores de cemento (no se incluyen).**

#### INSTALACIÓN DE LA MÉNSULA DEL CABEZAL EN LA PARED DELANTERA

- Coloque la ménsula sobre la línea central vertical con el borde inferior sobre la línea horizontal, como se muestra en la ilustración (con la flecha de la ménsula apuntando hacia el techo).
- Marque los orificios de la ménsula que van en línea vertical. Taladre los orificios con una broca de 3/16 de pulgada y sujete la ménsula al soporte de la estructura con la tornillería que se incluye.

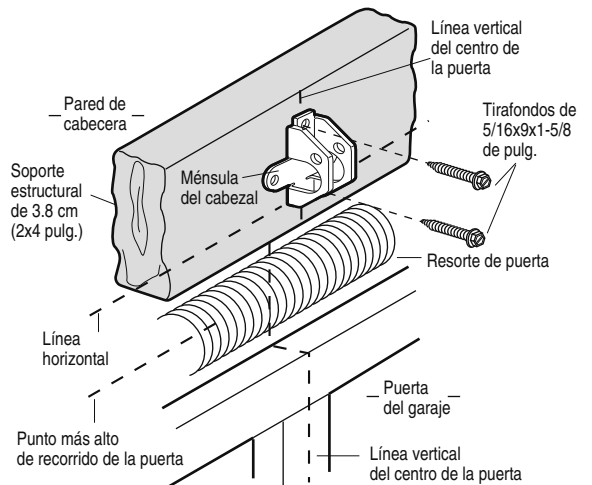
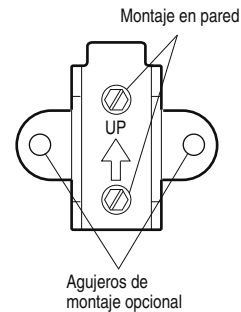
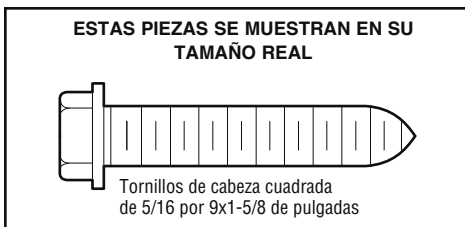

#### INSTALACIÓN DE LA MÉNSULA DEL CABEZAL EN EL CIELO RASO

- Extienda la línea central vertical sobre el cielo raso como se muestra en la ilustración.
- Coloque la ménsula en el centro de la línea a no más de 15 cm (6 pulg.) de la pared. Cerciórese de que la flecha de la ménsula apunte hacia el lado opuesto de la pared. La ménsula puede ser instalada pegada al cielo raso cuando el espacio es muy reducido.
- Marque dónde va a taladrar los orificios laterales. Taladre los orificios con una broca de 3/16 de pulgada y fije la ménsula firmemente al soporte de la estructura con la tornillería que se incluye.

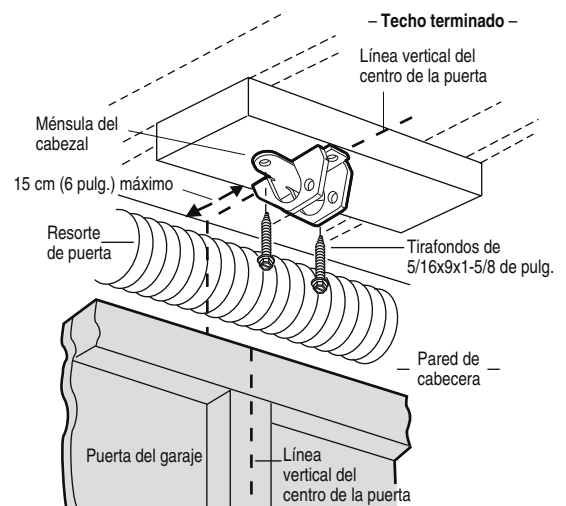
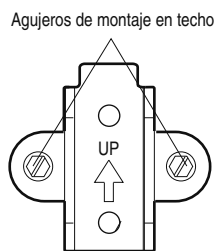

## INSTALACIÓN, PASO 3

### Colocación del riel en la ménsula del cabezal.

- Coloque el abre-puertas sobre el piso, bajo la ménsula instalada. Use el material del empaque como base para protegerlo. **NOTA:** Si el resorte de la puerta estuviera interfiriendo, va a necesitar ayuda. Otra persona tendrá que sostener el abre-puertas firmemente sobre un soporte provisorio hasta que el riel pase el resorte.
- Coloque la ménsula del riel contra la ménsula del cabezal.
- Proceda a alinear los agujeros de las ménsulas y únalas con una chaveta, tal se muestra.
- Introduzca un anillo de seguro para terminar la unión.

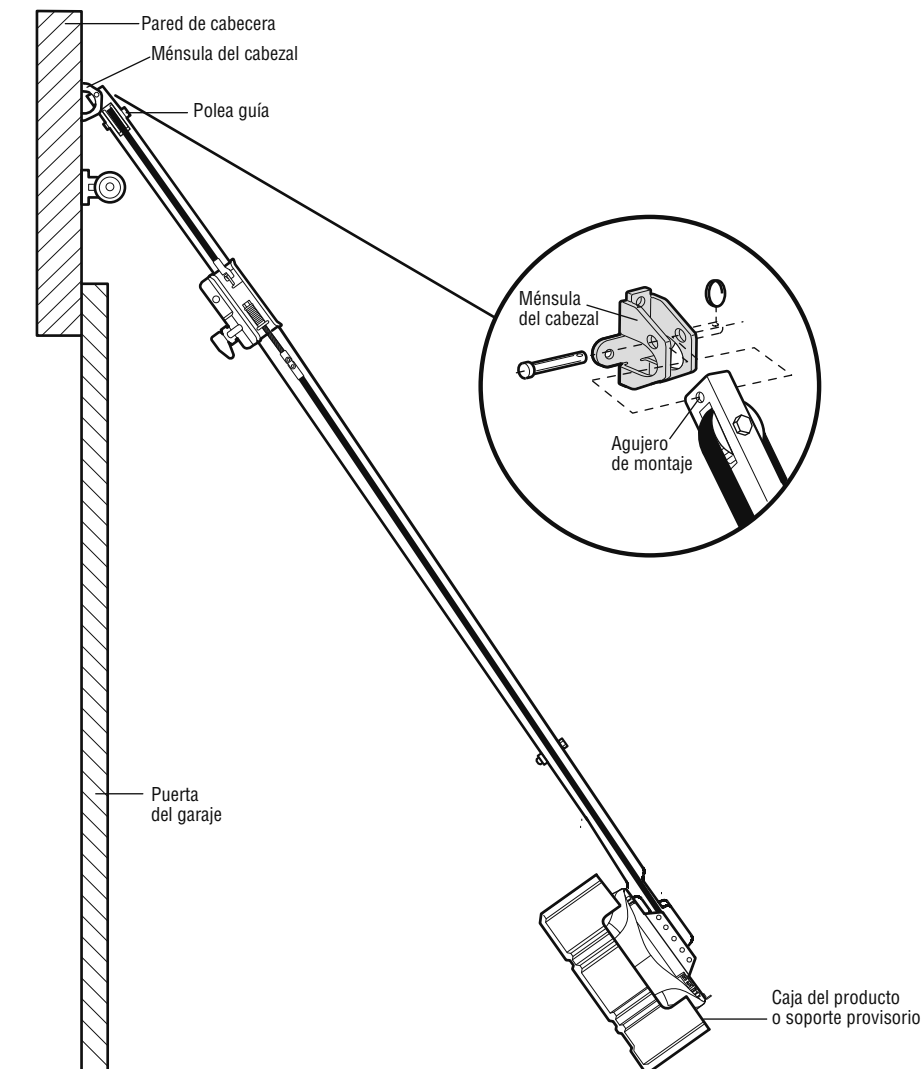

ESTAS PIEZAS SE MUESTRAN EN SU TAMAÑO REAL

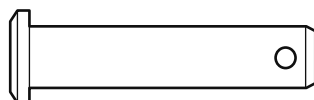

Pasador chaveta de 5/16x1-1/2 de pulg.



Anillo de seguro

## INSTALACIÓN, PASO 4

### Coloque el abre-puertas en posición

Siga las instrucciones correspondientes al tipo de puerta de su garaje, como se muestra en la ilustración.

#### PUERTA SECCIONAL O PUERTA DE UNA SOLA PIEZA CON CARRIL

Un pedazo de madera de 3.8 cm (2x4 pulg.) le será de ayuda al determinar la distancia ideal entre la puerta y el riel.

- Retire la espuma de embalaje.
- Ponga el abre-puertas sobre la escalera; si la escalera no es lo suficientemente alta, va a necesitar ayuda.
- Abra completamente la puerta y coloque el pedazo de madera de 3.8 cm (2x4 pulg.) en la sección superior, de manera que quede debajo del riel.
- Si el panel superior golpea el trole al levantar la puerta, tire hacia abajo el brazo de liberación del trole para desconectar las secciones interna y externa del mismo. Deslice el trole externo hacia el motor. El trole puede permanecer desconectado hasta el final del Paso 12 de la sección de Instalación.

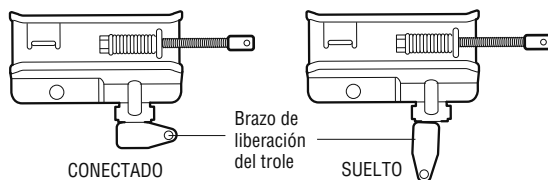

#### PUERTA DE UNA SOLA PIEZA SIN CARRIL

Coloque un pedazo de madera de 3.8 cm (2x4 pulg.) sobre su lado de ayuda al determinar la distancia ideal entre la puerta y el riel.

- Retire la espuma de embalaje.
- Ponga el abre-puertas sobre la escalera; si la escalera no es lo suficientemente alta, va a necesitar ayuda.
- Abra completamente la puerta y coloque un pedazo de madera de 3.8 cm (2x4 pulg.) sobre su lado en la sección superior, de manera que quede debajo del riel.
- La parte superior de la puerta debe estar alineada con la parte superior de la unidad del motor. No instale el abre-puertas a más de 10 cm (4 pulg.) por encima de este punto.

## PRECAUCIÓN

Para evitar que la puerta del garaje sufra daños, apoye el riel del abre-puertas sobre un tirante de madera de 3.8 cm (2x4 pulg.) colocado sobre la parte superior de la puerta.

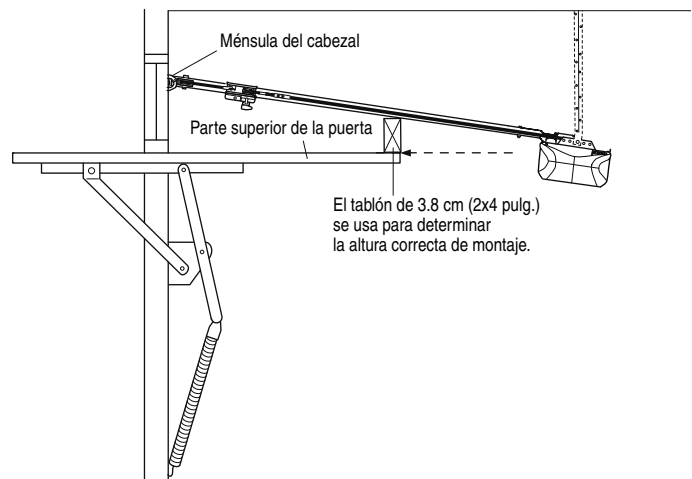
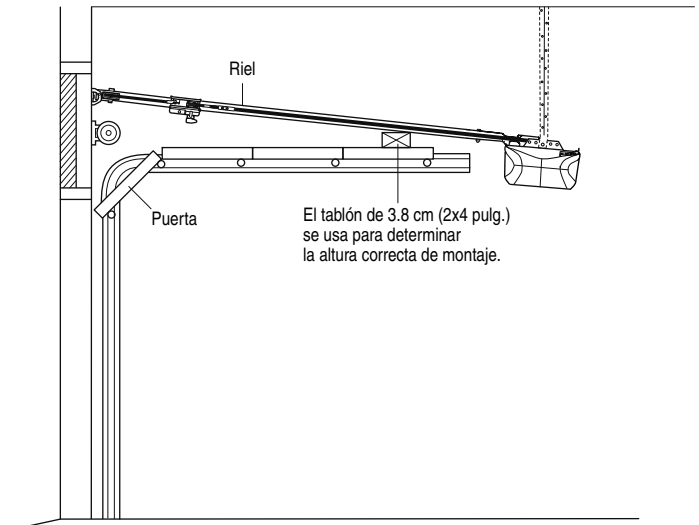

## INSTALACIÓN, PASO 5

### Cuelgue el abre-puertas

Aquí se muestran tres ejemplos distintos para la instalación; sin embargo, es posible que su garaje no concuerde con ninguno de ellos. Las ménsulas de soporte deben estar en ángulo (Figura 1), para que proporcionen un soporte rígido. En caso de tener un cielo raso acabado (Figura 2 y Figura 3), instale una ménsula de metal resistente en algún soporte de la estructura antes de instalar el abre-puertas. No se incluye esta ménsula ni la tornillería.

1. Mida la distancia desde cada lado de la unidad del motor hasta el soporte de la estructura.
2. Corte las dos partes de las ménsulas colgantes a la medida adecuada.
3. Taladre los orificios de 3/16 de pulgada en los soportes de la estructura.
4. Fije un extremo de cada ménsula al soporte con tornillos de cabeza cuadrada de 5/16 -18x1-7/8 de pulg.
5. Fije el abre-puertas a las ménsulas colgantes con pernos hexagonales de 5/16 -18x7/8 de pulg., y sus tuercas y arandelas correspondientes.
6. Verifique que el abre-puertas esté centrado sobre la puerta (o alineado con la ménsula del cabezal, si la ménsula no está centrada sobre la puerta).
7. Quite el pedazo de madera de 3.8 cm (2x4 pulg.). Haga funcionar la puerta manualmente. Si la puerta golpea el riel, suba la ménsula del cabezal.

**NOTA:** NO conecte el abre-puertas a la fuente de energía eléctrica en este momento.

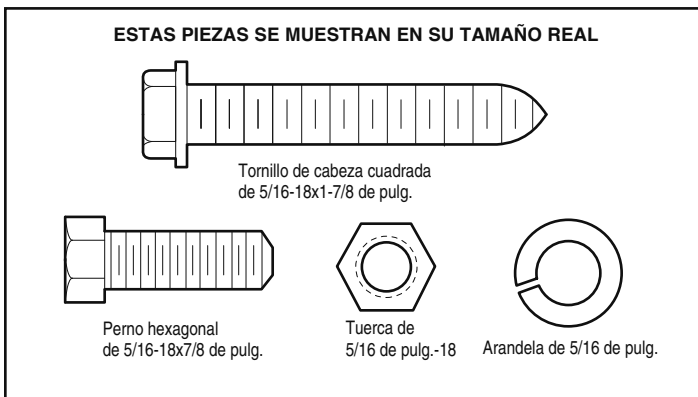

## ⚠ ADVERTENCIA

Para evitar la posibilidad de una LESIÓN GRAVE si se cayera accidentalmente el abre-puertas, fíjelo FIRMEMENTE a soportes estructurales del garaje. Se DEBEN usar sujetadores para concreto si alguno de los soportes se va a instalar en mampostería.

Figura 1



Figura 2



Figura 3



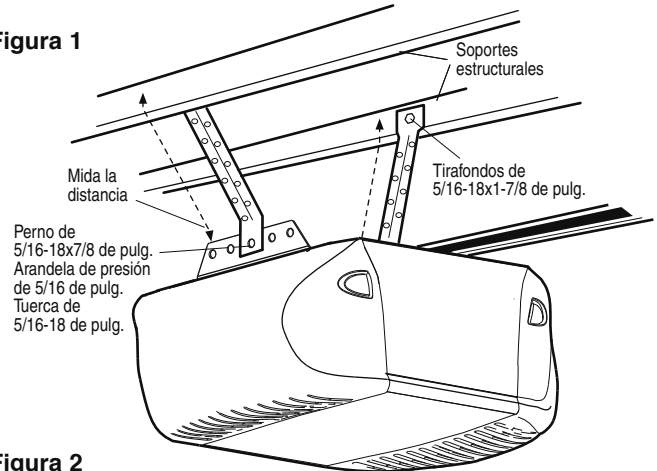

## INSTALACIÓN, PASO 6

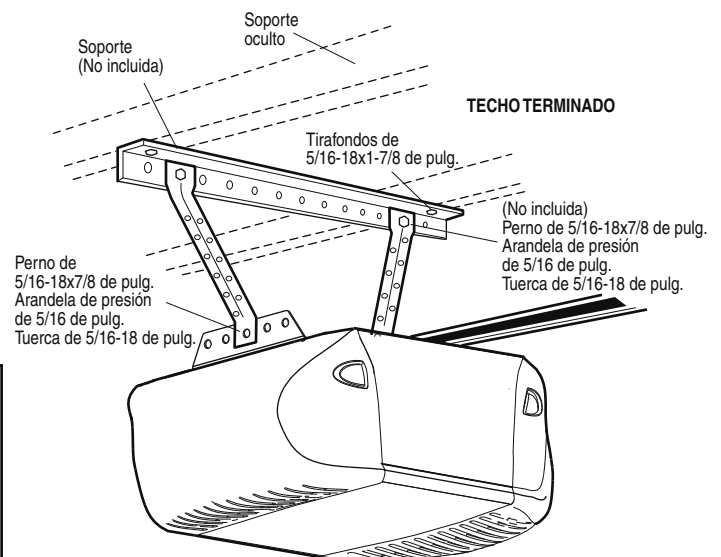
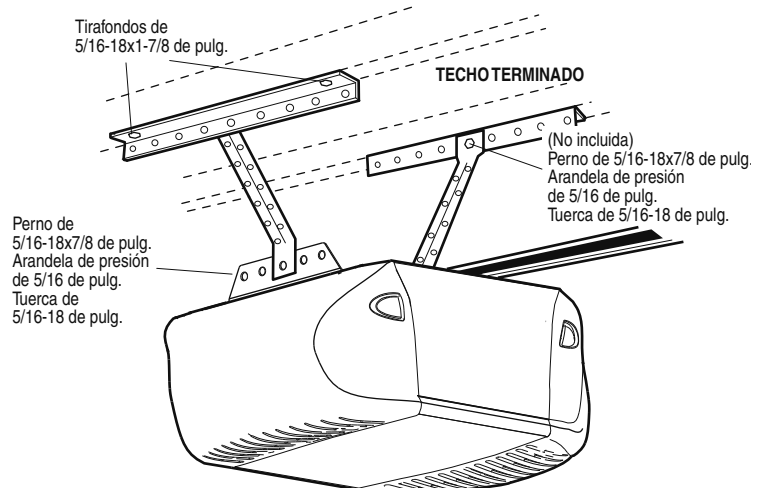
### Instale la control de la puerta

Ubique la control de la puerta de manera que quede a la vista desde la puerta y a una altura mínima de 1.5 m (5 pies) donde los niños pequeños no lo puedan alcanzar y lejos de las partes móviles de la puerta y de la tornillería. Si se va a instalar en un muro falso, taladre dos orificios de 5/32 de pulg. y use los sujetadores que se incluyen. Para una instalación precableada, (por ejemplo, en una casa en construcción) los modelos de consola se pueden instalar en una caja múltiple estándar (Figura 2).

1. Pele 11 mm (7/16 de pulg.) del extremo del cable de campana y conéctelo a las terminales de tornillo correspondientes al color del cable en la parte posterior de la unidad de control de la puerta; blanco a 2 y blanco y rojo a 1.
2. Con un destornillador abra la tapa por el costado. Sujete con un tornillo autorroscante de 6AB por 1-1/4 pulgadas (instalación en muro falso) o con un tornillo para metales de 6-32 por 1 pulgadas (dentro de la caja múltiple) como se indica a continuación:
  - Instale el tornillo de la parte inferior de manera que sobresalga por lo menos 3 mm (1/8 de pulg.) de la pared.
  - Coloque la parte inferior de la unidad de control de la puerta sobre la cabeza del tornillo y deslícelo para sujetarlo, vuelva a apretar el tornillo para un ajuste firme.
  - Taladre y coloque el tornillo de la parte superior con precaución de no romper la cubierta plástica de la unidad. **NO apriete en exceso.**
  - Inserte las lengüetas superiores y cierre la cubierta.
3. (**Únicamente para las instalaciones estándar**) Corra el cable de campana al motor a lo largo de la pared y el techo; use grapas con aislamiento en varios puntos a lo largo del cable para sujetarlo. Tenga cuidado de **NO** perforar el cable al engrapararlo, creando así un corto circuito o un circuito abierto.
4. Pele 11 mm (7/16 pulg.) del aislamiento en un extremo del cable de campana. Conecte el cable a las terminales de conexión rápida de acuerdo a su color, como sigue: el blanco al blanco y el blanco/rojo al rojo.
5. Coloque el cable de la antena como se indica.
6. Use tachuelas o grapas para sujetar permanentemente la calcomanía de advertencia sobre el riesgo de quedar atrapado; esta calcomanía debe estar en la pared y cerca del control de la puerta. La calcomanía de advertencia de la prueba de retroceso de seguridad y liberación manual debe colocarse en un punto prominente del interior de la puerta de la garaje.

**NOTA:** NO conecte el abre-puertas a la energía eléctrica ni lo haga funcionar en este momento. El trole hará el recorrido hasta llegar a la posición completamente abierta, pero no regresará a la posición cerrada hasta que el rayo del sensor esté conectado y alineado debidamente.

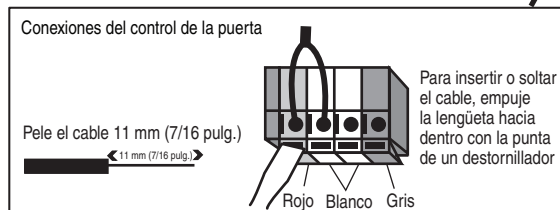
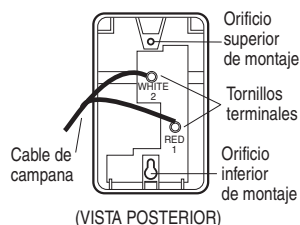

## ⚠️ ADVERTENCIA

Para evitar la posibilidad de una **LESIÓN GRAVE** o **INCLUSO LA MUERTE** por electrocución:

- Desconecte **TODA** la corriente eléctrica y de la batería **ANTES** de realizar cualquier servicio o mantenimiento.

- Conecte el control **SÓLO** a cables de bajo voltaje de 24 VOLTIOS.

Para evitar la posibilidad de una **LESIÓN GRAVE** o **INCLUSO LA MUERTE** cuando la puerta de la garaje se está cerrando:

- Instale el control de la puerta de manera que quede a la vista desde la puerta de la garaje, fuera del alcance de los niños a una altura mínima de 1.5 m (5 pies), y alejado de las partes móviles de la puerta.
- **NUNCA** permita que los niños hagan funcionar o jueguen con los botones de control de la puerta ni con los transmisores de control remoto.
- Haga funcionar la puerta **SÓLO** si la puede ver claramente, si la puerta está debidamente ajustada, y si no hay ninguna obstrucción en su recorrido.
- **SIEMPRE** tenga a la vista la puerta de la garaje hasta que esté completamente cerrada. **NUNCA** permita que alguien se atraviese en el recorrido de la puerta de la garaje cuando se está cerrando.

### ESTAS PIEZAS SE MUESTRAN EN SU TAMAÑO REAL



Figura 1

#### INSTALACIÓN ESTÁNDAR EN LA PARED

Para volver a ponerla primero inserte las lengüetas superiores

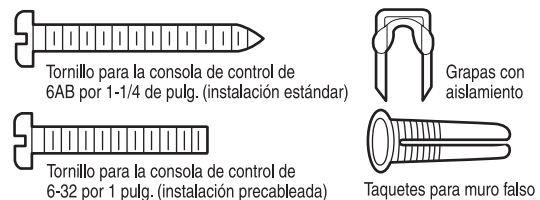
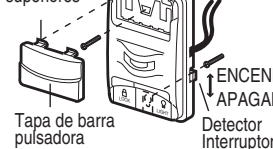

Tapa de barra pulsadora

ENCENDIDO  
APAGADO  
Detector Interruptor

Figura 2

#### INSTALACIÓN PRECABLEADA

Para volver a ponerla primero inserte las lengüetas superiores

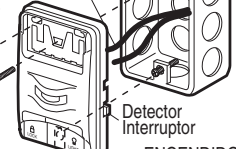

Tapa de barra pulsadora

ENCENDIDO  
APAGADO  
Detector Interruptor

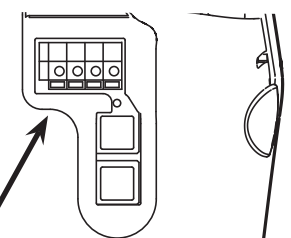

## INSTALACIÓN, PASO 7

### Instale la batería

- Asegúrese de que la unidad de motor esté desenchufada.
- Quite la tapa de la batería de la unidad de motor usando un destornillador de cabeza Phillips.
- Introduzca parcialmente la batería en la unidad de motor con los terminales apuntando hacia afuera.
- Conecte los cables rojos (+) y negros (-) de la unidad de motor con los terminales correspondientes de la batería.
- Verificar que los cables de batería están asentado en el canal.
- Vuelva a colocar la tapa de la batería.

## PRECAUCIÓN

SIEMPRE uso los guantes protectores y protección ocular cuando cambiar la batería o trabajando cerca el compartimiento de la batería.

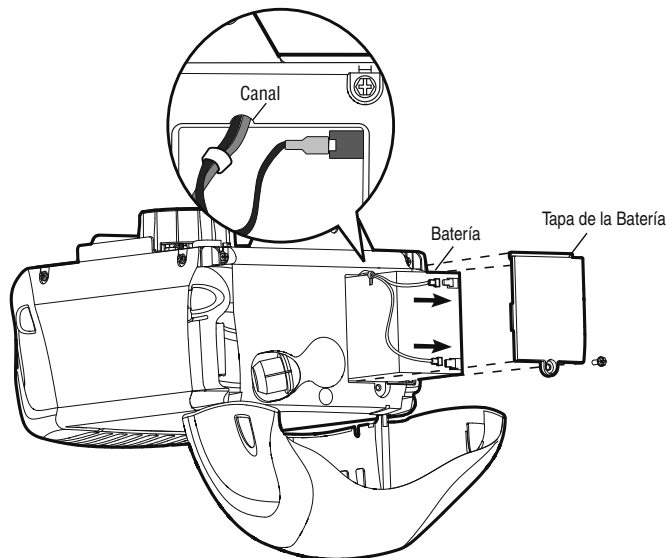

## INSTALACIÓN, PASO 8

### Instalación los bombillas

- Presione las pestañas de cierre de ambos lados de la mica. Rote la mica suavemente hacia atrás y hacia abajo hasta que la bisagra quede en la posición totalmente abierta. No quite la mica.
- Puede colocar un bombilla de hasta 100 Vatios. Los bombillos deben ser de A19 cuello standard sólo. En cuanto se conecte la electricidad, las luces se ENCENDERÁN y permanecerán encendidas por aproximadamente cuatro minutos y medio antes de APAGARSE.
- Cerrar la mica siguiendo los pasos en orden inverso.
- Para reemplazo uso los bombillos para el abridor de puerta de cochera de A19, estandar.

**NOTA:** Utilice sólo bombillas comunes. El uso de bombillas de rosca corta o especiales puede sobrecalentar el panel o el portalámpara.

## PRECAUCIÓN

Para evitar que el panel o el portalámpara se SOBRECALIENTE:

- NO utilice bombillas de cuello corto o especiales.
- NO utilice bombillas halógenas. Utilice SÓLO bombillas incandescentes.

Para evitar daño al abridor:

- NO utilice bombillas más grande que 100W.
- SÓLO utilice bombillas de tamaño A19.

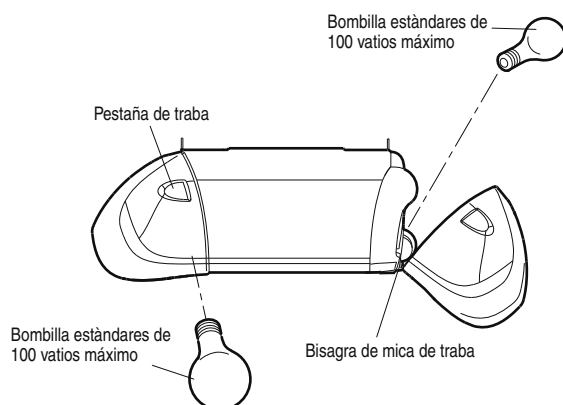

## INSTALACIÓN, PASO 9

### Instale la manija y la cuerda de emergencia

- Pase un extremo de la cuerda a través del orificio que se encuentra en la parte superior de la manija roja de manera que la palabra "NOTICE" (aviso) sea legible, como se indica en la ilustración. Asegúrela con un nudo por lo menos a 2.5 cm (1 pulg.) del extremo de la cuerda para evitar que se resbale.
- Pase el otro extremo de la cuerda a través del orificio del brazo de liberación del trole exterior.
- Ajuste el largo de la cuerda de tal manera que la manija quede a 1.8 m (6 pies) del piso. Haga un nudo para asegurarla. Para evitar que la cuerda o la manija se enganche en algo, asegúrese de que no toquen el techo de ningún vehículo.

**NOTA:** Si es necesario cortar la cuerda, queme con un cerillo o un encendedor el extremo que cortó para sellarla y evitar que se desenrede.

## ⚠ ADVERTENCIA

Para evitar la posibilidad de una LESIÓN GRAVE o INCLUSO LA MUERTE si la puerta de la garaje se cae:

- De ser posible, use la manija de emergencia para soltar el trole SÓLO cuando la puerta de la garaje esté CERRADA. Si los resortes están débiles o rotos, o bien si la puerta está desbalanceada, la puerta abierta podría caerse rápida y/o inesperadamente.
- NUNCA use la manija de emergencia a menos que la entrada a la garaje esté libre de obstrucciones y no haya ninguna persona presente.
- NUNCA use la manija para tirar de la puerta para abrirla o cerrarla. Si el nudo de la cuerda se suelta, usted podría caerse.

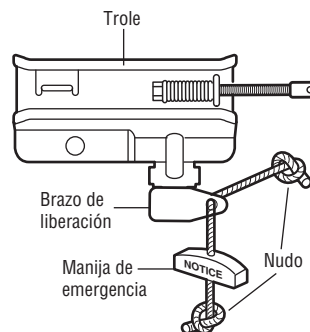

## INSTALACIÓN, PASO 10

### Requisitos para la instalación eléctrica

Para evitar problemas con la instalación, no opere el abre-puertas de garaje ahora.

Para reducir el riesgo de electrocución, el abre-puertas de garaje viene con enchufe con pata de conexión a tierra. Este enchufe sólo se puede conectar a un tomacorriente con conexión de puesta a tierra. Si el enchufe no entra en el tomacorriente de su instalación, contrate un electricista profesional para que instale el tomacorriente adecuado.

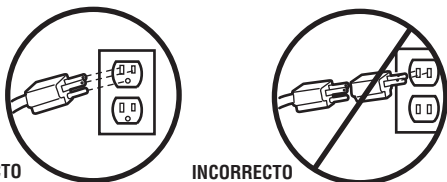

Si la reglamentación municipal exige que su abre-puertas tenga cableado permanente, siga los siguientes pasos.

Para efectuar una conexión permanente usando la entrada superior de 2 cm (7/8 de pulg.) en la parte superior del motor:

- Quite los tornillos de la tapa del motor y desmonte la tapa.
- Quite el cordón de 3 patas.
- Conecte el cable negro de línea al tornillo del terminal de bronce; el cable blanco (neutro) al tornillo del terminal plateado, y el cable de tierra al tornillo verde.

**El abre-puertas debe tener conexión a tierra.**

- Vuelva a colocar la tapa.

Para evitar problemas con la instalación, no opere el abre-puertas de garaje por ahora.

## ⚠ ADVERTENCIA

Para evitar la posibilidad de una LESIÓN GRAVE o INCLUSO LA MUERTE por electrocución o incendio:

- Asegúrese de que el abre-puertas no esté conectado a la energía eléctrica y desconecte la alimentación eléctrica al circuito ANTES de quitar la cubierta para establecer la conexión del cableado permanente.
- Tanto la instalación como el cableado de la puerta de garaje DEBEN cumplir con TODOS los códigos locales eléctricos y de construcción.
- NUNCA use una extensión ni un adaptador de dos hilos, tampoco modifique la clavija para poder enchufarla. Asegúrese de que el abre-puertas esté puesto a tierra.

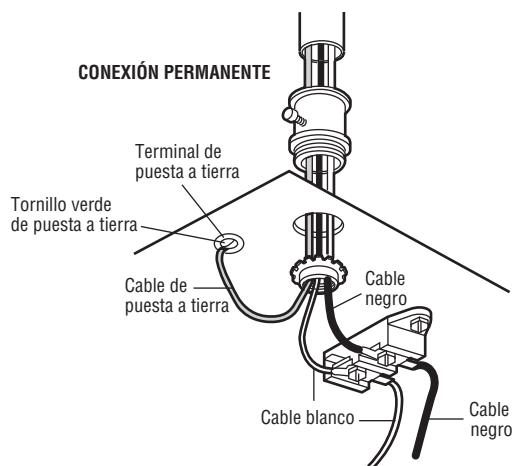

## INSTALACIÓN, PASO 11

### Instalación del Protector System®

El sensor para seguridad de reversa se debe conectar y alinear antes de que se haga la puerta por primera vez.

#### INFORMACIÓN IMPORTANTE SOBRE EL SENSOR DE SEGURIDAD DE REVERSA

Bajo condiciones normales de instalación, conexión y alineación, el sensor detectará cualquier obstáculo que interrumpa o interfiera con el haz electrónico. El emisor, que tiene una luz indicadora amarilla, transmite un haz invisible de luz hacia el receptor, que tiene una luz indicadora verde. Si hubiera una obstrucción en la trayectoria del haz de luz mientras la puerta está bajando, se invertirá la dirección del movimiento y la puerta volverá a su posición de abierta. La luz del abre-puertas destellará 10 veces para indicar el evento.

Ambas piezas del sistema se deben instalar del lado interno del garaje, con el emisor y el receptor enfrentados y alineados, a una altura no mayor de 15 cm (6 pulg.) sobre el piso. Es indistinto el lado en que se instalen (izquierdo o derecho) el emisor y el receptor, siempre y cuando el receptor nunca reciba luz solar en forma directa.

Las ménsulas de montaje están diseñadas para engancharse directamente a la guía de puertas seccionales de garajes, sin necesidad de usar otros accesorios de fijación.

## ⚠ ADVERTENCIA

ANTES de instalar el sensor de seguridad de reversa, asegúrese de que NO esté conectada la alimentación eléctrica al sistema.

Para evitar la posibilidad de un ACCIDENTE GRAVE o FATAL durante el cierre de la puerta del garaje:

- Preste atención a la conexión y alineación del sensor de seguridad de reversa. Este sistema de seguridad NO DEBE quedar anulado.
- Instale el sensor de seguridad de reversa a una altura del piso que NO SEA SUPERIOR a 15 cm (6 pulg.).

Si fuera necesario montar el dispositivo en la pared, las ménsulas de montaje se deben fijar firmemente a una superficie sólida, tal como el encofrado o vigas de la pared. Si fuera necesario, se pueden comprar ménsulas de prolongación (véanse los Accesorios disponibles). Se la instalación se realiza en mampostería, es conveniente montar las unidades sobre un trozo de madera, ya que esto facilita hacer nuevos agujeros si fuera necesario reubicar las unidades.

Asegúrese de que no hayan obstrucciones ni interferencias con la trayectoria del haz. Durante el cierre de la puerta, ninguna de sus partes ni ninguno de sus accesorios y componentes debe interrumpir el haz.

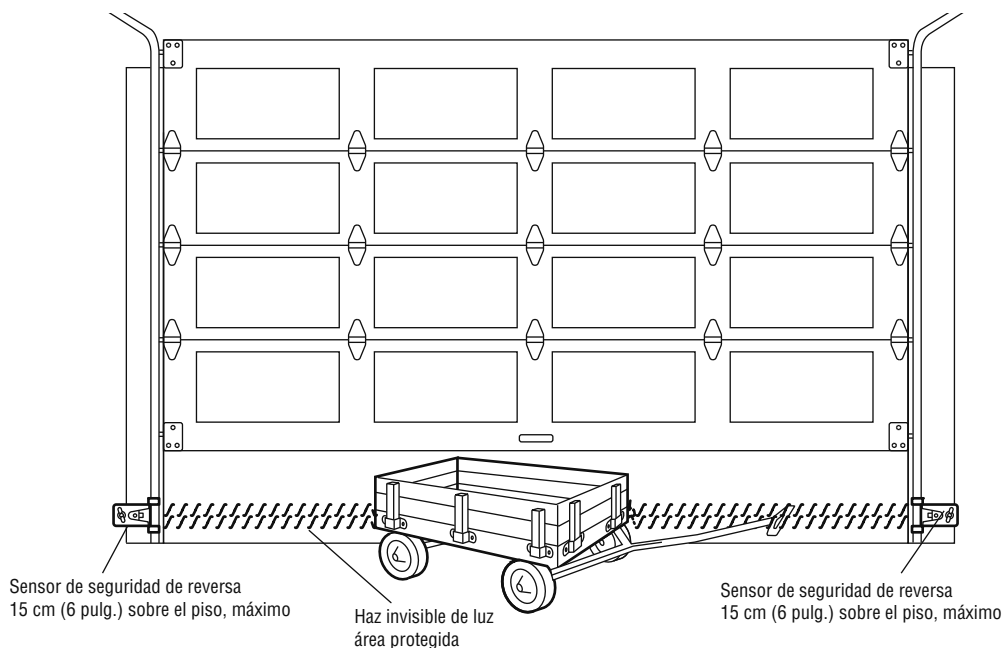

Enfrentando la puerta desde el lado interno del garaje.

## INSTALACIÓN DE LAS MÉNSULAS

Verifique que esté desconectada la alimentación eléctrica al abre-puertas. Proceda a instalar y alinear los sensores, directamente enfrentados, uno de cada lado de la puerta. El haz de luz no debe quedar una altura mayor de 15 cm (6 pulg.) sobre el piso. Se pueden instalar de tres maneras, a saber:

### En la guía de la puerta del garaje (recomendada) (Figura 1):

- Inserte los brazos curvos sobre el borde redondeado de cada guía, orientados hacia el lado de la puerta. Encastre la pieza sobre el costado de la guía. Debería quedar montado bien a ras del perfil de guía, con la pestaña contra el borde trasero de la guía, tal como se muestra.

Si las ménsulas no quedan firmemente montadas en el perfil de la guía de la puerta, es mejor instalarlas sobre la pared.

### Instalación en pared (Figuras 2 y 3):

- Coloque la ménsula contra la pared, con los brazos curvos hacia el lado de la puerta. Verifique que quede espacio suficiente para montar el sensor sin obstrucciones.
- Si fuera necesario instalar las ménsulas con más separación de la pared, se pueden usar ménsulas prolongadoras (véase Accesorios) o pedazos de madera.
- Con los agujeros de la ménsula como plantilla, marque y haga dos (2) agujeros de 3/16 de pulg. en la pared, a cada lado de la puerta. Recuerde que la altura máxima de montaje es de 15 cm (6 pulg.) sobre el piso.
- Fije las ménsulas a la pared con tornillos tirafondos (no incluidos).
- Si se utilizaran ménsulas prolongadoras o pedazo de madera, las ménsulas deben quedar de ambos lados a la misma distancia de separación de la superficie de montaje. Compruebe que no hayan accesorios de la puerta que puedan interferir con el funcionamiento del sensor.

### Instalación en el piso (Figura 4):

- Coloque las ménsulas a la altura deseada sobre tacos de madera o ménsulas prolongadoras (véase accesorios), recordando que el haz de luz no debe quedar a una altura mayor de 15 cm (6 pulg.) sobre el piso.
- Instale ménsulas a la misma distancia de la pared, de ambos lados. Compruebe que no hayan accesorios de la puerta que puedan interferir con el funcionamiento del sensor.
- Fije las unidades al piso con tarugos para concreto, tal como se muestra en la ilustración.

Figura 1



Figura 2



Figura 3

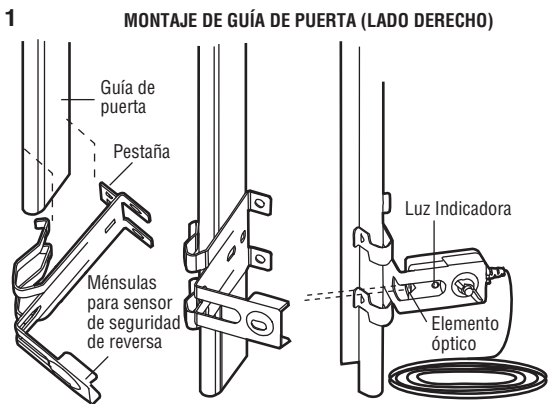

Figura 4

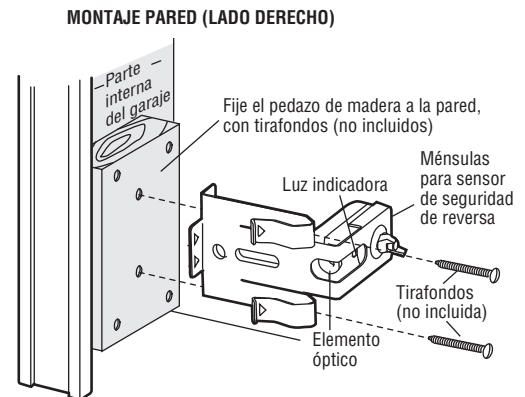

## CABLES DEL SENSOR DE INVERSIÓN DE SEGURIDAD

### Montaje:

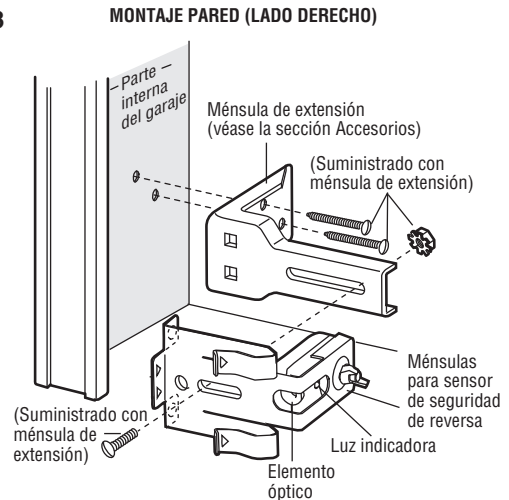
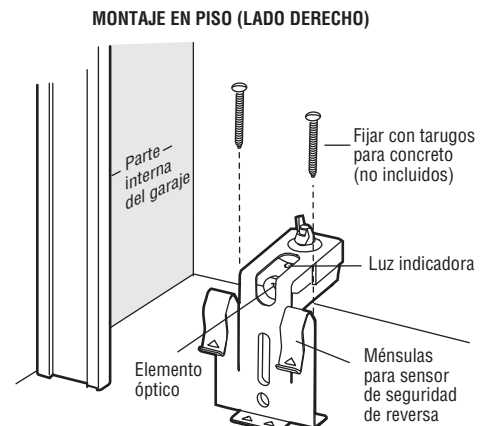
- Introduzca la cabeza de un perno de coche de 1/4 de pulg.-20x1/2 de pulg. en la ranura correspondiente de cada sensor. Ajuste los sensores a las ménsulas con tuercas mariposa, con los lentes enfrentados, uno de cada lado de la puerta. Asegúrese de el lente del sensor no quede tapado por la ménsula (Figura 5).
- Ajuste a mano las tuercas mariposa.

### Opción A – Instalación sin cables preinstalados:

- Instale los cables desde los sensores hasta el abre-puertas. Fije los cables a la pared y el techo con broches (Figura 6).

### Opción B – Con cables preinstalados:

Instrucciones para el caso de que existan cables preinstalados para los sensores de inversión:

- Corte el extremo del cable del sensor de inversión dejando suficiente largo de cable para que pueda empalmarse con los cables preinstalados (Figura 7).
- Separe los conductores del par y quite 11 mm (7/16 de pulg.) de aislamiento en cada uno. En dos de los cables preinstalados quite 11 mm (7/16 de pulg.) de aislamiento en cada uno. Elija el mismo color de cable preinstalado para cada sensor (Figura 8).
- Conecte al sensor los cables preinstalados, usando capuchones de empalme. Verifique que los colores sean los que correspondan a cada sensor (Figura 9).

Figura 5



Figura 6



Figura 7

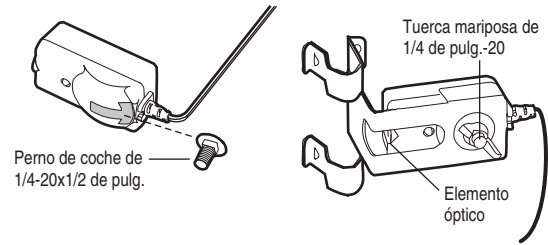

Figura 8

Cables de sensor de seguridad de reversa

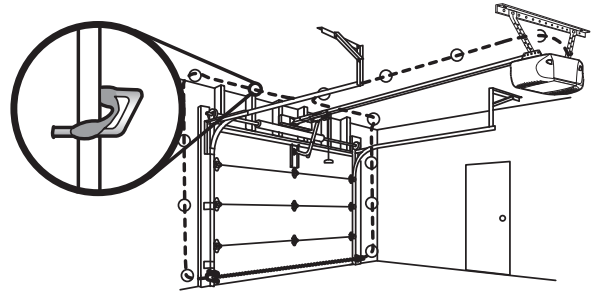

Cables preinstalados

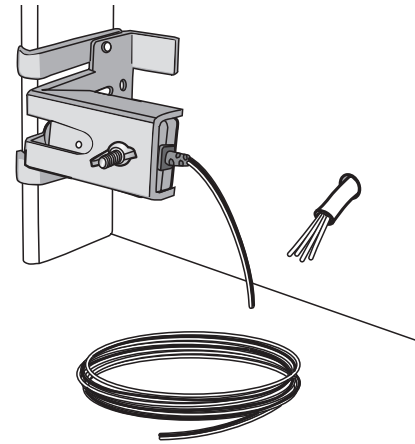
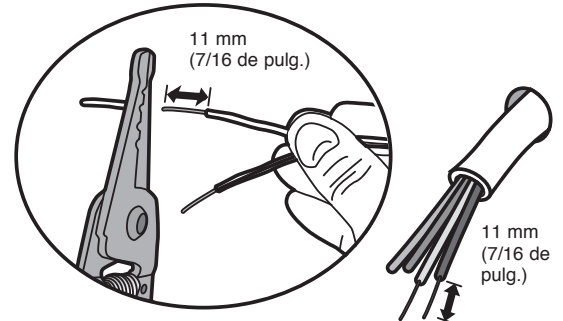
Figura 9

Cables de sensor de seguridad de reversa

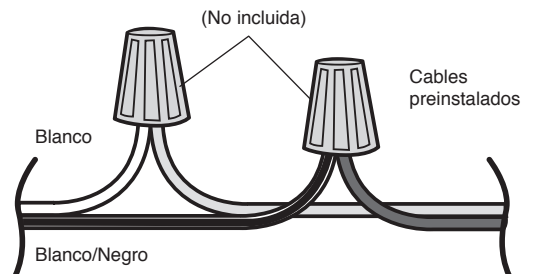

### Conecte al abre-puertas de garaje:

- Pele 11 mm (7/16 de pulg.) de aislación en cada extremo de los cables. Separa el cable blanco del blanco/negro para conectarlos a los terminales de conexión rápida del abre-puertas. Empalme entre sí los cables del mismo color. Inserte los cables en los orificios de los terminales: el blanco al blanco y el blanco/negro al gris (Figura 10).

Figura 10

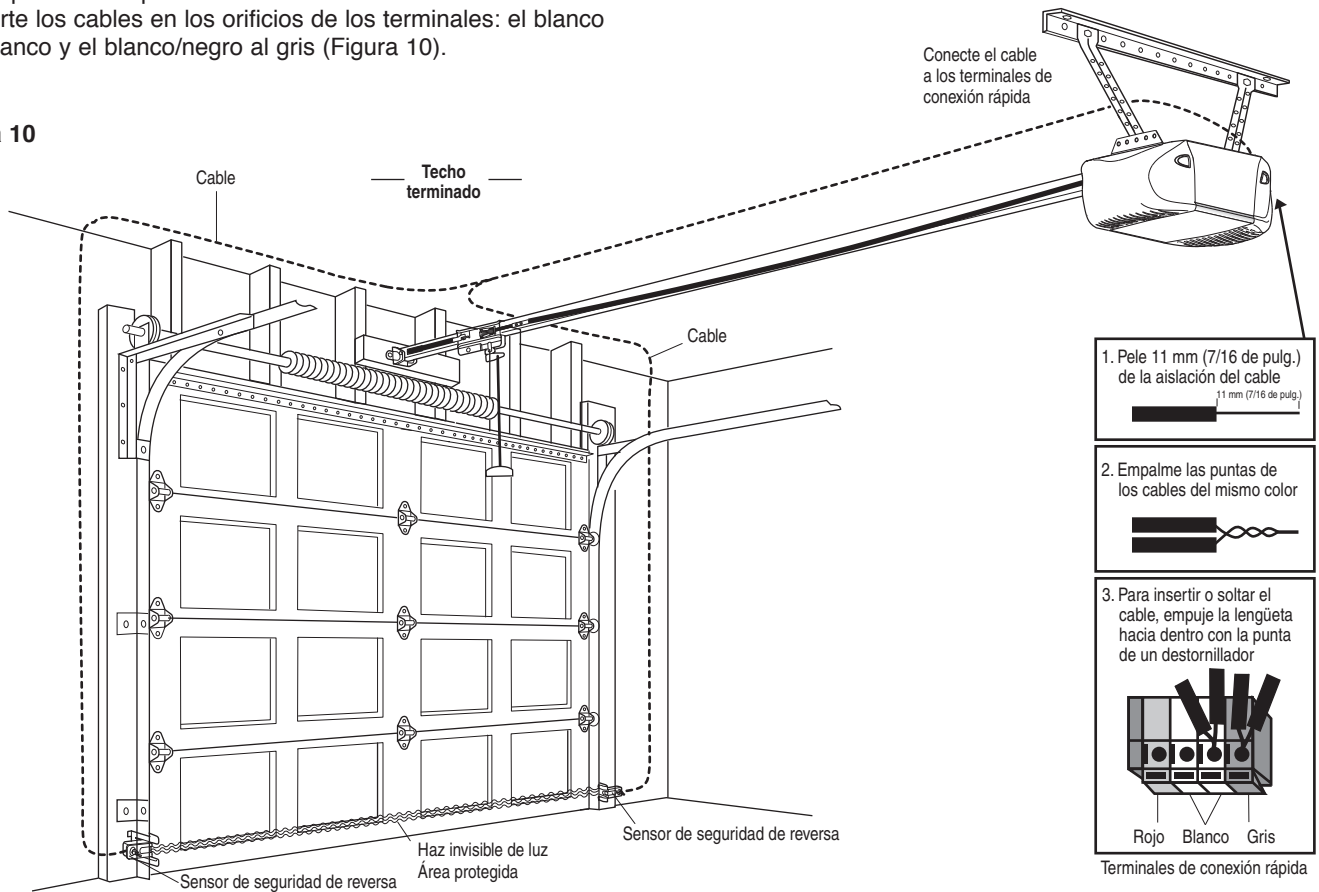

### ALINEACIÓN DE LOS SENSOR DE SEGURIDAD DE REVERSA

- Enchufe el abre-puertas. Si las conexiones y la alineación se han efectuado correctamente, las luces indicadoras del *emisor* y del *receptor* quedarán *encendidas permanentemente*.

La luz indicadora amarilla del *emisor* se encenderá independientemente de la alineación o de la presencia de obstrucciones. Si la luz indicadora verde del *receptor* no se enciende o se enciende débilmente o inestablemente (y no hubieran obstrucciones en la trayectoria del haz de luz), es necesario volver a alinear los sensores.

- Afloje la tuerca mariposa del *emisor* y vuelva a ajustar la posición del mismo orientándolo directamente al receptor. Vuelva a fijarlo en la nueva posición.
- Afloje la tuerca mariposa del *receptor* y ajuste su posición hasta que reciba bien el haz de luz. Cuando la luz verde quede *encendida establemente*, ajuste nuevamente la tuerca mariposa.

### DIAGNÓSTICO DE PROBLEMAS CON LOS SENSOR DE SEGURIDAD DE REVERSA

1. Si la luz indicadora del *emisor* no quedara *encendida permanentemente*:
  - Verifique que esté conectada la alimentación eléctrica al sistema.
  - Podría haber un cortocircuito en el cable blanco o blanco/negro. Esto podría detectarse en los lugares adonde hayan grampas de fijación del cable o en las conexiones al abre-puertas.
  - Las conexiones entre los sensores y el abre-puertas son incorrectas.
  - Podría haber un cable cortado.
2. Si la luz del *emisor* se *enciende* normalmente pero no la luz del *receptor*:
  - Verifique la alineación de ambas unidades.
  - Verifique que no haya un cable cortado en el circuito del *receptor*.
3. Si la luz indicadora del *receptor* se enciende débilmente, vuelva a alinear correctamente las unidades.

**NOTA:** Si hay una obstrucción en la trayectoria del haz de luz o el haz no está correctamente alineado y la puerta se está cerrando, se invertirá la dirección del movimiento de la misma. Si la puerta estuviera abierta cuando esto sucede, no se cerrará. En tal caso, la luz del abre-puertas destellará 10 veces. Véase la página 20.

## INSTALACIÓN, PASO 12

### Fije la ménsula de la puerta

Siga las instrucciones que correspondan al tipo de puerta que usted tenga, según las ilustraciones siguientes o de la próxima página.

**Si usa un refuerzo horizontal, debe ser lo suficientemente largo para poder fijarlo a dos o tres soportes verticales. Si usa un refuerzo vertical, debe cubrir la altura del panel superior de la puerta.**

En la Figura 1 se muestra un tramo de hierro en ángulo como refuerzo horizontal. Como refuerzo vertical, se usan dos hierros en ángulo para formar un perfil en U. La mejor alternativa sería consultar con el fabricante de la puerta para comprar directamente un juego de refuerzo estructural para instalación del mecanismo de apertura.

**NOTA:** Hay juegos prefabricados de refuerzo que permiten la conexión directa de la chaveta y del brazo de la puerta. En este caso, no necesitará instalar la ménsula de la puerta; continúe con el Paso 13.

### PUERTAS SECCIONALES

1. Centre la ménsula de la puerta en la línea vertical de centro marcada anteriormente para la instalación de la ménsula de cabecera. Asegúrese de que el lado marcado con la inscripción "UP" (ARRIBA) en el interior de la ménsula quede hacia arriba.
2. El borde superior de la ménsula debe quedar a una distancia de 5 a 10 cm (2 a 4 pulg.) por debajo del borde superior de la puerta, o directamente bajo un soporte transversal en la parte superior de la puerta.
3. Haga los agujeros y proceda con las siguientes instrucciones de instalación, según el tipo de puerta:

#### Puertas metálicas o livianas con refuerzo vertical de hierro en ángulo entre la nervadura de soporte del panel de la puerta y la ménsula de la puerta:

- Haga los agujeros de 3/16 de pulg. para fijar la ménsula. Fije la ménsula de la puerta con dos tornillos autorroscantes de 1/4-14x5/8 de pulg. (Figura 2A).
- Como alternativa puede usar dos pernos de 5/16 de pulg. con arandelas de presión y tuercas (no incluidos) (Figura 2B).

#### Puertas metálicas, con aislación o livianas, reforzadas de fábrica:

- Haga los agujeros de 3/16 de pulg. para fijar la ménsula. Fije la ménsula de la puerta con tornillos autorroscantes (Figura 3).

#### Puertas de madera:

- Puede usar los agujeros laterales o superior e inferior de la ménsula. Haga los agujeros correspondientes de 5/16 de pulg. en la puerta y fije la ménsula con tornillos de 5/16x2 de pulg., arandelas de presión y tuercas (no incluidos) (Figura 4).

**NOTA:** Los tornillos autorroscantes de 1/4-14x5/8 de pulg. no son aptos para puertas de madera.



## PRECAUCIÓN

En puertas de garaje de fibra de vidrio, aluminio o acero liviano **ES NECESARIO** colocar los refuerzos **ANTES** de instalar la ménsula de la puerta. Consulte con el fabricante de la puerta sobre juegos prefabricados de refuerzo.



Figura 1



Figura 2B

Figura 2A

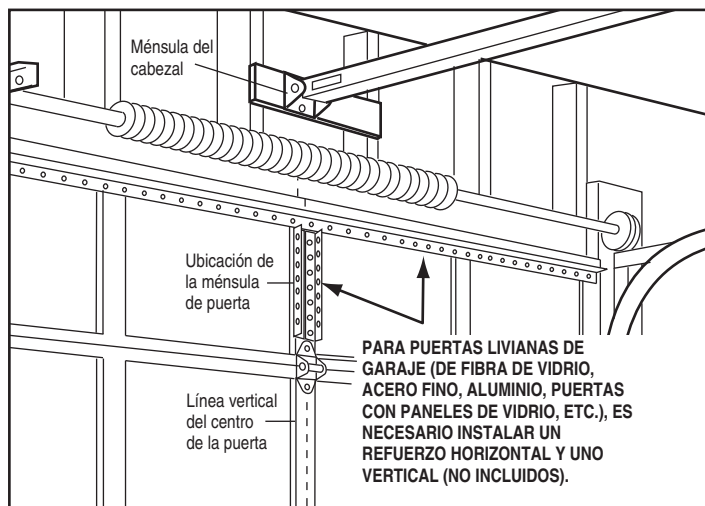

Figura 4

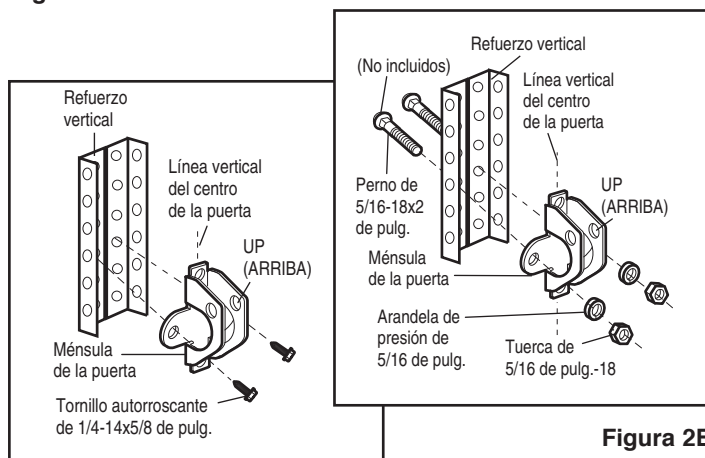
Figura 3

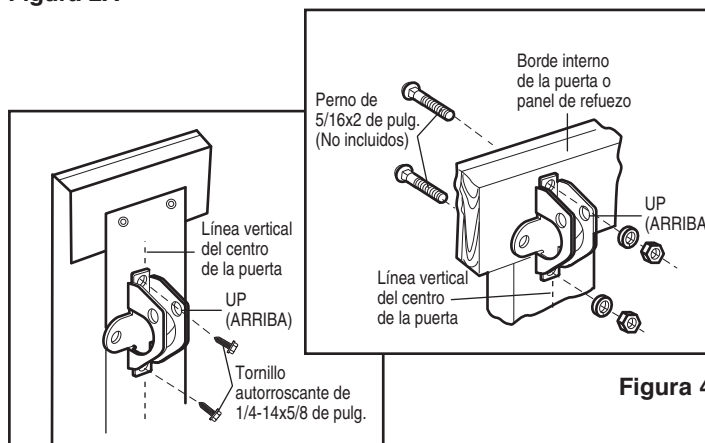

## PUERTAS DE UNA SOLA PIEZA

Lea y respete todas las advertencias e instrucciones respecto a los refuerzos contenidas en la página anterior, ya que son válidas también para puertas de una sola pieza.

- Centre la ménsula en la parte superior de la puerta, alineada con la ménsula del cabezal, tal se muestra en la ilustración. Marque ya sea los orificios derecho e izquierdo o superior e inferior.
- **Puertas metálicas:** Haga agujeros guía de 3/16 de pulg. y fije la ménsula con los tornillos autorroscantes de 1/4-14x5/8 de pulg. (incluidos).
- **Puertas de madera:** Haga los agujeros de 5/16 de pulg. y fije la ménsula con tornillos de 5/16x2 de pulg., tuercas y arandelas de presión (no incluidos), o con tirafondos de 5/16x1-1/2 de pulg. (no incluidos), según las condiciones particulares de instalación.

**NOTA:** La ménsula para la puerta puede ser instalada sobre el borde superior de la puerta si es necesario para su instalación en particular. (Vea la ilustración de colocación opcional, señalada con la línea punteada).

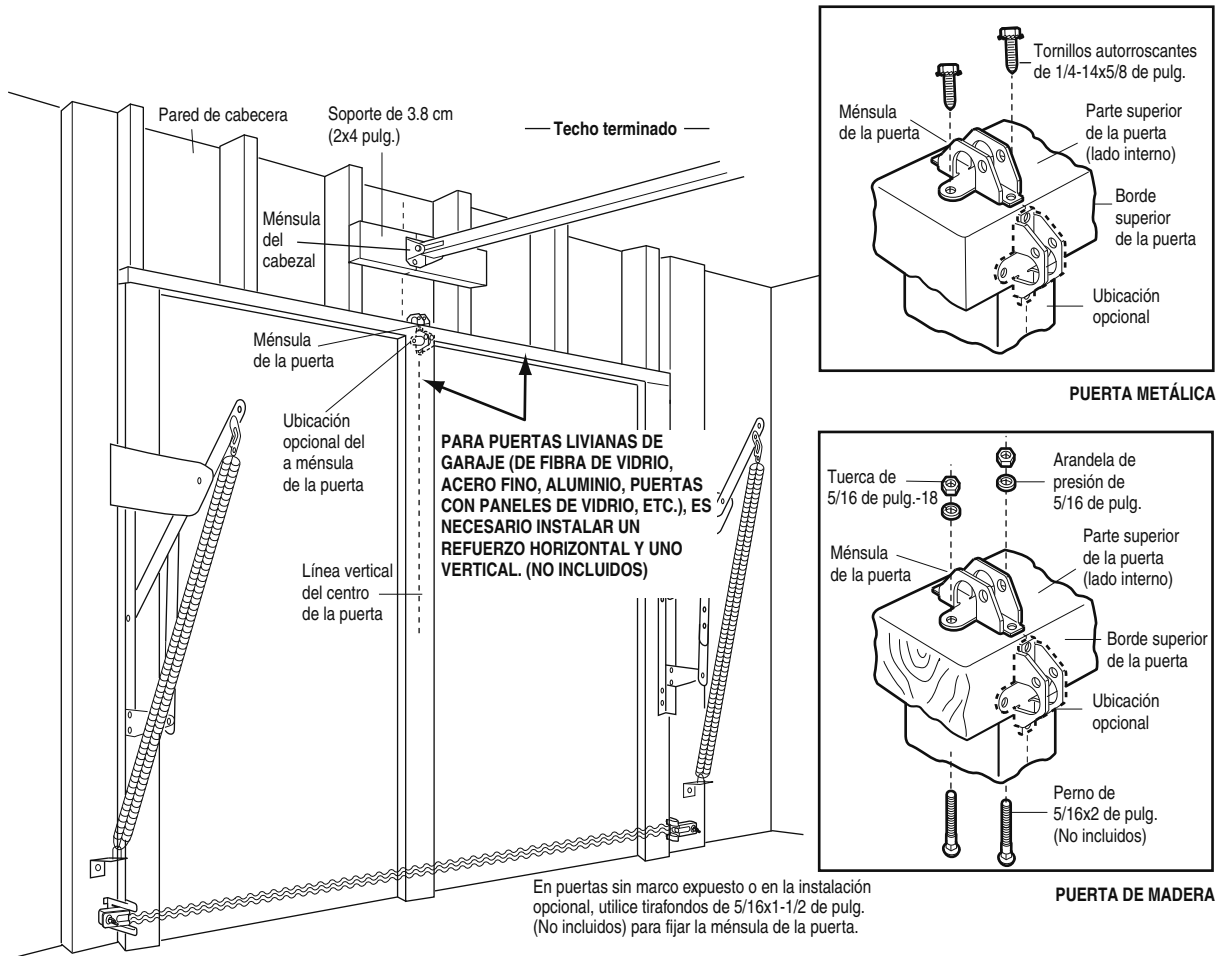

En puertas sin marco expuesto o en la instalación opcional, utilice tirafondos de 5/16x1-1/2 de pulg. (No incluidos) para fijar la ménsula de la puerta.

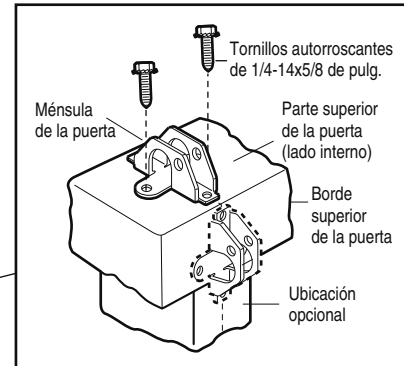

PUERTA METÁLICA

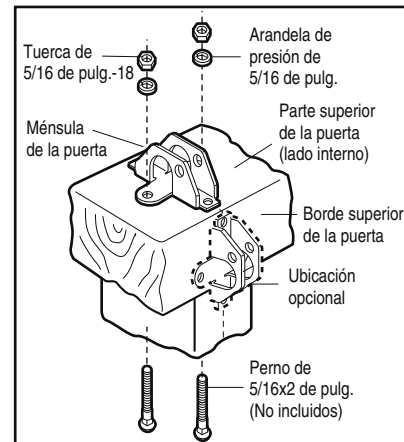

PUERTA DE MADERA

# INSTALACIÓN, PASO 13

## Conecte el brazo de la puerta al trole

Siga las instrucciones que correspondan al tipo de puerta de garaje que usted tenga, como se muestra a continuación y en la página siguiente.

### SÓLO PARA PUERTAS SECCIONALES

Cerciórese de que la puerta de la garaje esté completamente cerrada. Tire de la manija de emergencia para desconectar el trole exterior del trole interior. Deslice el trole exterior hacia atrás (en dirección opuesta a la polea) por lo menos 20 cm (8 pulg.) como se indica en las (Figuras 1, 2 y 3).

#### Figura 1:

- Fije la sección recta del brazo de la puerta al trole exterior usando un pasador de chaveta de 5/16x1 pulg. Asegure la conexión con el anillo sujetador.
- Fije la sección curva del brazo a la ménsula de la puerta de la misma manera, con un pasador de chaveta de 5/16 de pulg. x1-1/4 de pulg.

**IMPORTANTE:** El ranura en el brazo recto de la puerta DEBE voltearse del brazo curvado de la puerta (Figura 4).

#### Figura 2:

- Junte las dos secciones del brazo, localizando dos pares de orificios que se puedan alinear. Seleccione dos orificios que estén tan separados como sea posible para aumentar la rigidez del brazo de la puerta.

#### Figura 3, Opciones para alinear los orificios:

- En caso de que los orificios del brazo curvo no se puedan alinear con los orificios del brazo recto, desconecte el brazo recto y corte aproximadamente 15 cm (6 pulg.) del extremo que no tiene orificios. Vuelva a conectarlo al trole, con el extremo cortado hacia abajo, como se muestra.
- Junte las dos secciones de los brazos.
- Localice dos pares de orificios de ambas secciones que se puedan alinear y únalos con tornillos, arandelas y tuercas.

Tire de la manija de emergencia hacia el abre-puertas en un ángulo de 45 grados, de manera que el brazo de liberación del trole esté en posición horizontal. Proceda a la sección de Ajustes, Paso 1, en la página 28. El trole volverá a estar listo automáticamente, cuando se opere el abre-puertas.



Figura 1



Figura 2

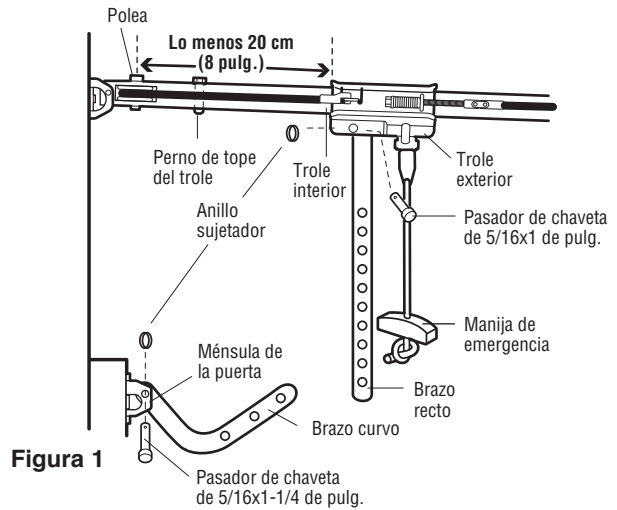
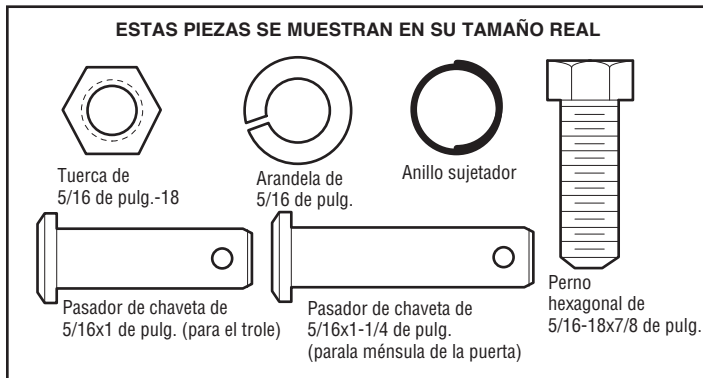

Figura 3

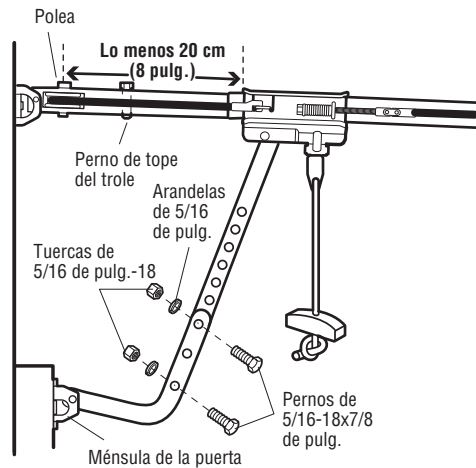

Figura 4

## TODAS LAS PUERTAS DE UNA SOLA PIEZA

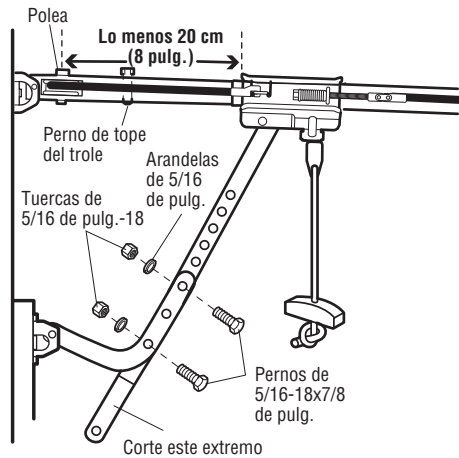
### Ensamble del brazo de la puerta

**IMPORTANTE:** El ranura en el brazo recto de la puerta DEBE voltearse del brazo curvado de la puerta (Figura 5).

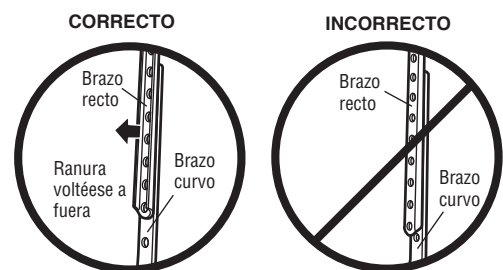
- Sujete las dos secciones de los brazos de la puerta (recto y curvo) a la mayor distancia posible, de manera que dos o tres de los orificios se superpongan uno al otro (Figura 5).
- Cierre la puerta y fije la sección recta del brazo a la ménsula de la puerta con el pasador de chaveta de 5/16x1-1/4 de pulg.
- Asegúrelos con un anillo sujetador.
- Tire hacia abajo de la manija de separación de emergencia, desconectando el trole externo del trole interno y deslice el trole externo hacia la unidad del motor.
- Conecte la sección curvada del brazo de la puerta a la clavija horquilla de 5/16x1-1/4 de pulg. y sujetador anular.

**NOTA:** Ajuste los límites en la página siguiente:

- El trole se conecta automáticamente. Si no, consultar la característica de traba del trole en la página 34.
- Al establecer el límite hacia arriba como se indica en la página siguiente, la puerta no debe tener una inclinación "hacia atrás" cuando esté totalmente abierta, como se ilustra abajo. Una ligera inclinación hacia atrás ocasionará que la puerta se pandee innecesariamente y/o que la operación no sea uniforme al abrir o cerrar la puerta desde la posición totalmente abierta (Figura 6).

Figura 5



Figura 6



## AJUSTES, PASO 1

### Programar los límites de recorrido

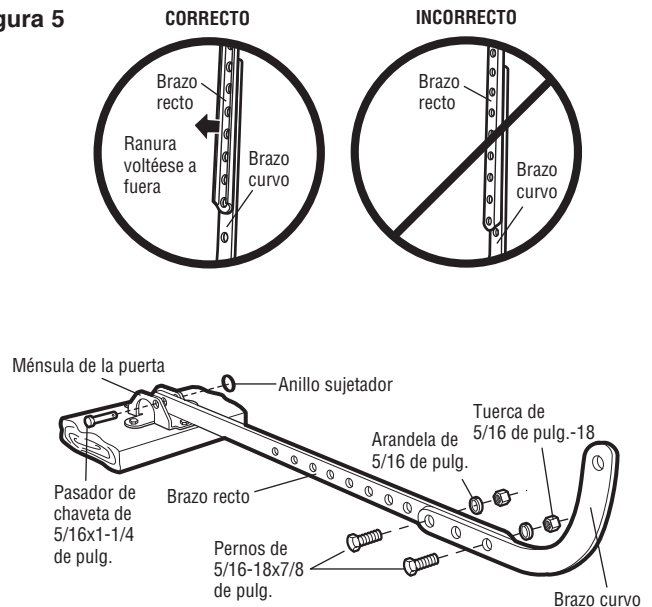
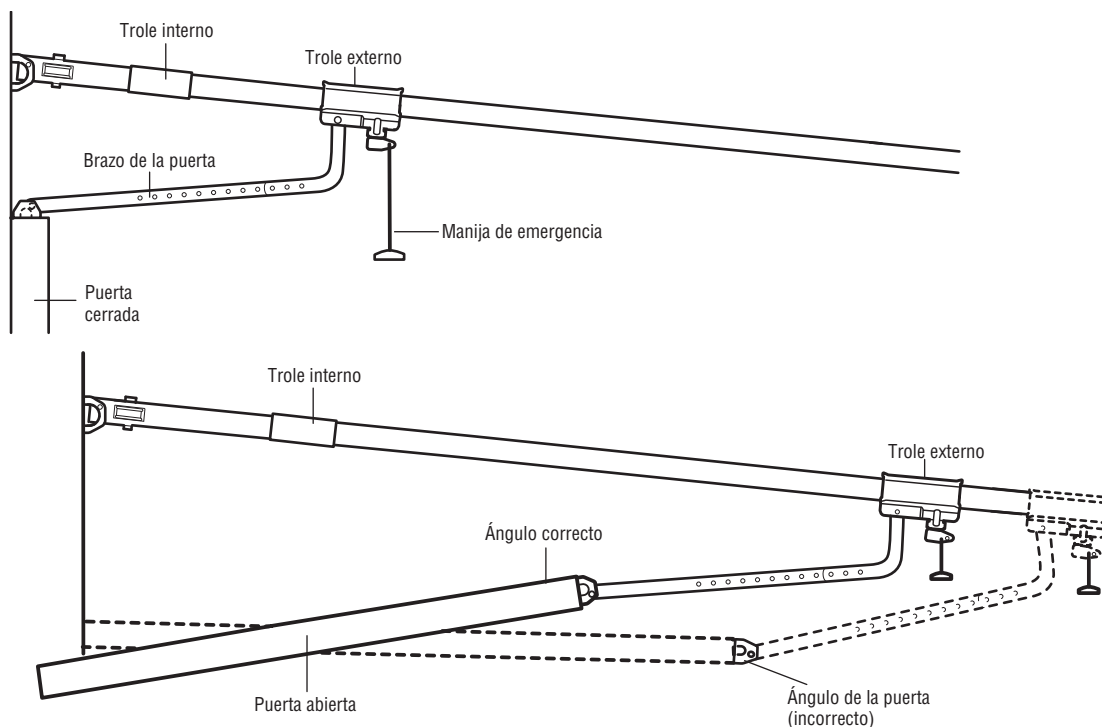
Los límites del recorrido regulan los puntos en los que la puerta se detendrá al abrirse y cerrarse.

Ajuste la posición de la puerta utilizando el botón negro y el púrpura. El botón negro mueve la puerta hacia ARRIBA (abierta) y el púrpura mueve la puerta hacia ABAJO (cerrada).

Figura 1

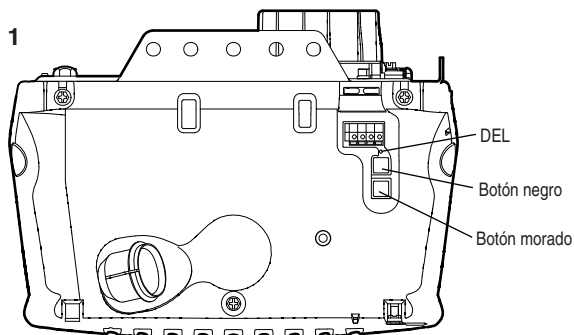

#### Ajuste de la posición ARRIBA:

1. Oprima y mantenga oprimido el botón negro hasta que la DEL (luz indicadora) amarilla comience a parpadear lentamente, luego suéltelo (Figura 2).

2. Oprima y mantenga oprimido el botón negro hasta que la puerta alcance la posición ARRIBA (abierta) deseada.

**NOTA:** Verifique que la puerta se abra lo suficiente para que pase su vehículo.

3. Oprima el estación de un solo botón. Esto fija el límite ARRIBA (abierta) y comienza a cerrar la puerta (Figura 3).

4. Inmediatamente después de que la puerta comience a moverse hacia abajo, oprima y suelte el botón negro o el púrpura. Esto detendrá la puerta.

#### Ajuste de la posición ABAJO:

5. Oprima y mantenga oprimido el botón púrpura hasta que la puerta alcance la posición ABAJO (cerrada) deseada (Figura 4).

6. Si la puerta tiene presión exceso, puede mover la puerta hacia adelante y hacia atrás utilizando el botón negro y púrpura para alcanzar la posición deseada.

7. Oprima el estación de un solo botón (Figura 3). Esto fija el límite ABAJO (cerrada) y debe mover la puerta hacia la posición abierta.

Proceda al *Cómo ajustar la fuerza*.

## ADVERTENCIA

Si el sistema de retroceso de seguridad no se ha instalado debidamente, las personas (y los niños pequeños en particular) podrían sufrir LESIONES GRAVES o INCLUSO LA MUERTE cuando se cierra la puerta de la garaje.

- El ajuste incorrecto de los límites del recorrido de la puerta de la garaje interferirá con la operación adecuada del sistema de retroceso de seguridad.
- NUNCA use los ajustes de la fuerza para compensar si la puerta del garaje se atasca o se atora.
- Después de llevar a cabo cualquier ajuste, se DEBE probar el sistema de retroceso de seguridad. La puerta DEBE retroceder al entrar en contacto con un objeto de 3.8 cm (1-1/2 de pulg.) de altura (o bien un pedazo de madera de 3.8 cm (2x4 pulg.) acostado) en el piso.

## PRECAUCIÓN

Para evitar que los vehículos sufran daños, cerciéndose de que cuando la puerta esté completamente abierta haya espacio suficiente.

Figura 2



Figura 3



Figura 4

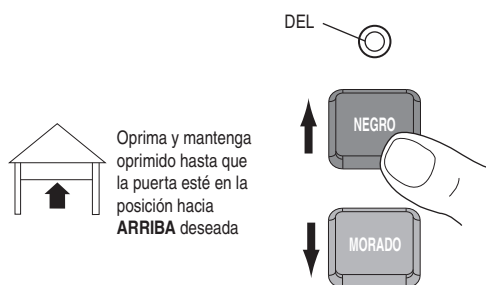

## AJUSTES, PASO 2

### Ajustar la fuerza

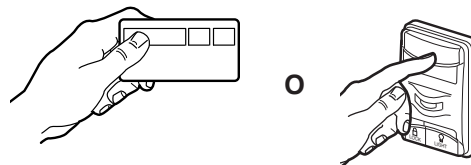
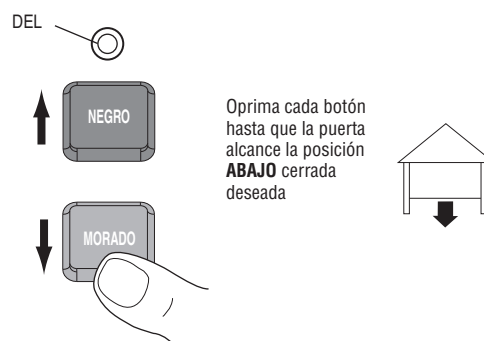
El ajuste de la fuerza mide la cantidad de fuerza necesaria para abrir y cerrar la puerta.

1. Oprima el botón púrpura dos veces para que la consola ingrese al Modo de Ajuste de Fuerza (Figura 2). La DEL (luz Indicadora) parpadeará rápidamente.
2. Oprima la control de la puerta o control remoto programado. La puerta se moverá hasta la posición ABAJO (cerrada).
3. Oprima la control de la puerta o control remoto programado nuevamente y la puerta se moverá a la posición ARRIBA (abierta).
4. Oprima la control de la puerta o control remoto programado un solo botón por tercera vez para enviar la puerta a la posición ABAJO (cerrada).

La DEL (luz Indicadora) dejará de parpadear cuando la fuerza se haya programado.

La puerta debe recorrer un ciclo completo, arriba y abajo, para que la fuerza se ajuste adecuadamente. Si la consola no puede abrir ni cerrar su puerta completamente, inspeccione su puerta para asegurarse de que esté bien equilibrada y no esté atascada ni atorada.

Si la puerta no se de tiene exactamente donde usted quiere, repita *Programación de los límites del recorrido*.

## ⚠ ADVERTENCIA

Si el sistema de retroceso de seguridad no se ha instalado debidamente, las personas (y los niños pequeños en particular) podrían sufrir LESIONES GRAVES o INCLUSO LA MUERTE cuando se cierra la puerta de la garaje.

- El ajuste incorrecto de los límites del recorrido de la puerta de la garaje interferirá con la operación adecuada del sistema de retroceso de seguridad.
- NUNCA use los ajustes de la fuerza para compensar si la puerta del garaje se atasca o se atora.
- Después de llevar a cabo cualquier ajuste, se DEBE probar el sistema de retroceso de seguridad. La puerta DEBE retroceder al entrar en contacto con un objeto de 3.8 cm (1-1/2 de pulg.) de altura (o bien un pedazo de madera de 3.8 cm (2x4 pulg.) acostado) en el piso.

Figura 1



Figura 2

Oprima el botón morado dos veces para que la unidad entre en el modo Ajuste de la fuerza



Figura 3

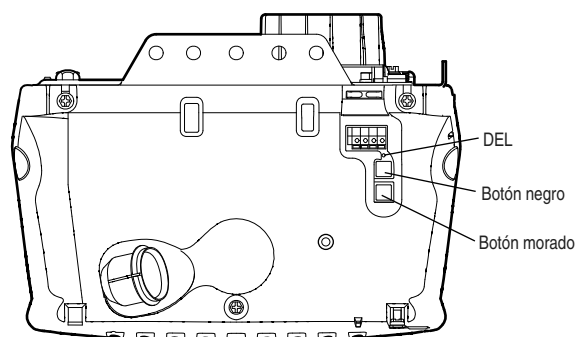

## AJUSTES, PASO 3

### Prueba del sistema de seguridad de reversa

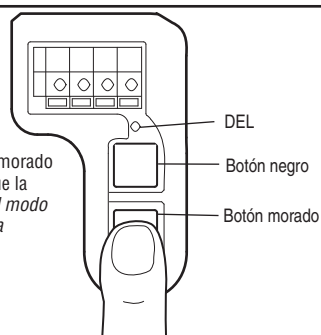
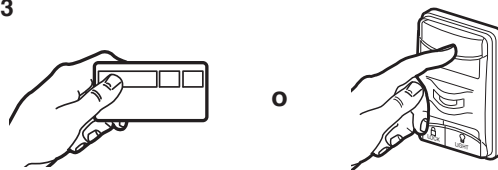
#### PRUEBA

- Con la puerta totalmente abierta, coloque un taco de madera de 3.8 cm (1-1/2 de pulg.) (o una tabla de 2x4 pulg.) acostada sobre el piso, centrado bajo la puerta.
- Active la puerta para que baje. La puerta **debe** entrar en reversa automáticamente al hacer contacto con la obstrucción.

#### AJUSTE

- Si la puerta se detiene al toparse con la obstrucción, esto significa que el recorrido HACIA ABAJO (cerrar) no es suficiente. Termine los pasos de progresión 1 y 2 del *ajuste que programan los límites y las fuerzas*.

**NOTA:** En caso de una puerta seccional, asegúrese de que los ajustes del límite de recorrido no hagan que el brazo de la puerta se mueva más allá de una posición recta hacia arriba y hacia abajo. Véase Figura 3, página 26.

- Repita la prueba.
- Después que la puerta invierta su movimiento al tocar la obstrucción de 3.8 cm (1-1/2 de pulg.) (o un tablón de madera de 2x4 pulg.), quite la obstrucción y haga funcionar el abre-puertas 3 o 4 ciclos completos para probar el ajuste de los movimientos.
- Si el sistema de reversa de seguridad continuara fallando, llame a un técnico especialista para efectuar la reparación.

#### VERIFICACIÓN IMPORTANTE DE SEGURIDAD:

Pruebe el sistema de reversa de seguridad después de:

- Cada ajuste del largo del brazo de puerta, de los límites de recorrido o de la fuerza de accionamiento.
- Reparar o mantener la puerta y/o sus mecanismos (incluyendo resortes y accesorios de fijación).
- Reparar o nivelar el piso del garaje.
- Reparar o mantener el abre-puertas.

## AJUSTES, PASO 4

### Prueba del Protector System®

- Abra la puerta con el control remoto.
- Coloque en el piso la caja en la que vino embalado el abre-puertas, adonde interfiera con el recorrido de la puerta.
- Comande el cierre de la puerta con el control remoto. La puerta no se moverá más de 2.5 cm (1 pulg.) y la luz del abre-puertas comenzará a destellar.

El abre-puertas no ejecutará el cierre con comando remoto si la luz indicadora de cualquiera de los sensores de seguridad de reversa estuviera apagada (advirtiendo al usuario que los sensores están desalineados o hay una obstrucción).

**Si el abre-puertas comanda el cierre de la puerta con una obstrucción presente (y los sensores de seguridad de reversa no están instalados a más de 15 cm (6 pulg.) de altura sobre el piso), llame a un técnico especializado para reparar este problema.**

## ! ADVERTENCIA

Si el sistema de reversa de seguridad no se ha instalado debidamente, las personas (y los niños pequeños en particular) podrían sufrir LESIONES GRAVES o INCLUSO LA MUERTE cuando se cierre la puerta del garaje.

- El sistema de reversa de seguridad se DEBE probar cada mes.
- Después de llevar a cabo cualquier ajuste, se DEBE probar el sistema de reversa de seguridad. La puerta DEBE retroceder al entrar en contacto con un objeto de 3.8 cm (1-1/2 de pulg.) de altura (o un tablón de madera de 2x4 pulg.) acostado en el piso.

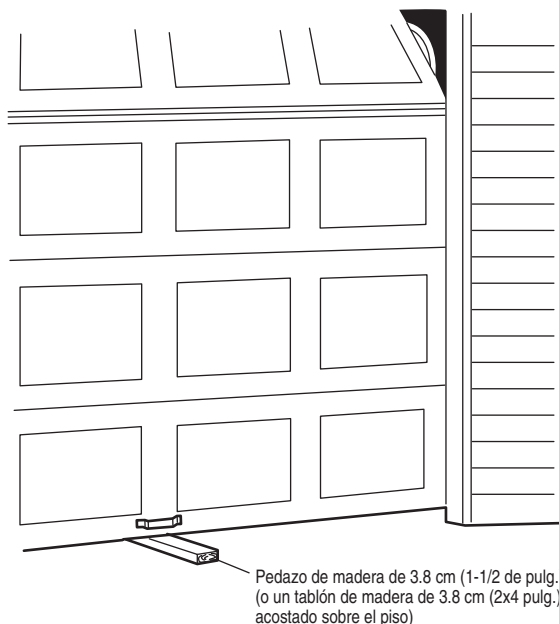

## ! ADVERTENCIA

Si el sistema de auto-reversa de seguridad no se ha instalado debidamente, las personas (y los niños pequeños en particular) podrían sufrir ACCIDENTES GRAVES o FATALES cuando se cierre la puerta del garaje.

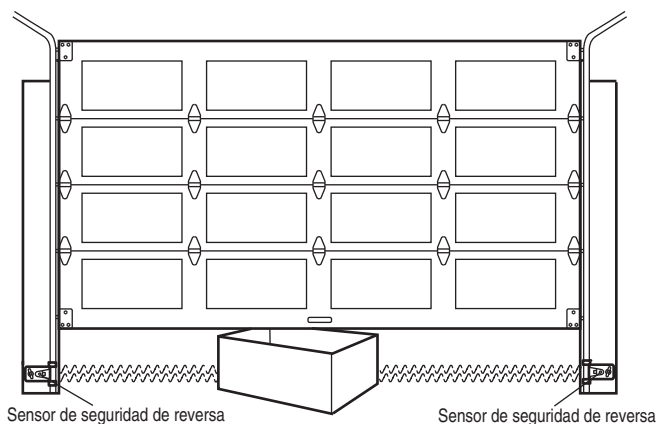

# INSTRUCCIONES DE SEGURIDAD IMPORTANTES

## **ADVERTENCIA**

### **Para reducir el riesgo de LESIONES GRAVES o de MUERTE:**

1. LEA Y RESPETE TODAS LAS ADVERTENCIAS E INSTRUCCIONES.
2. SIEMPRE conserve los controles remotos lejos del alcance de los niños. NUNCA permita que los niños operen o jueguen con los botones del control del abre-puertas de garaje ni con los controles remotos.
3. SÓLO active el abre-puertas de garaje siempre y cuando esté a plena vista, correctamente calibrado y no haya ninguna obstrucción en el recorrido de la puerta.
4. Tenga SIEMPRE la puerta del garaje a la vista hasta que esté completamente cerrada. NADIE DEBE ATRAVESAR EL RECORRIDO DE LA PUERTA CUANDO ESTÁ EN MOVIMIENTO.
5. NO DEJAR PASAR A NADIE POR DEBAJO DE UNA PUERTA DE GARAJE DETENIDA, NI PARCIALMENTE ABIERTA.
6. De ser posible, use el desenganche de emergencia para soltar el carro, SÓLO cuando la puerta del garaje esté CERRADA. Un resorte débil o roto, o una puerta desbalanceada puede caerse rápida y repentinamente, y es un RIESGO GRAVE DE ACCIDENTES, que pueden ser INCLUSO MORTALES.
7. NUNCA use la manija del desenganche de emergencia a menos que la entrada al garaje esté libre de obstrucciones y no haya ninguna persona en el camino.
8. NUNCA use la manija para abrir o cerrar la puerta. Si el nudo de la cuerda se desata, usted podría caerse.
9. Cuando se ajusta uno de los controles (límites de fuerza o de recorrido), es posible que sea necesario ajustar también el otro control.
10. Después de llevar a cabo cualquier ajuste, se DEBE probar el sistema de reversa de seguridad.
11. El sistema de reversa de seguridad se DEBE probar cada mes. La puerta DEBE invertir su dirección al entrar en contacto con un objeto de 3.8 cm (1-1/2 de pulg.) de altura (o un tablón de madera de 2x4 pulg.) apoyado sobre el piso. El ajuste y la regulación incorrectas de la abre-puertas de garaje puede causar GRAVES LESIONES o INCLUSO LA MUERTE.
12. MANTENGA SIEMPRE LA PUERTA DEL GARAJE DEBIDAMENTE BALANCEADA (véase la página 3). Si la puerta no está debidamente balanceada es posible que NO retroceda cuando así se requiera y podría ocasionar una LESIÓN ACCIDENTAL GRAVE o INCLUSO LA MUERTE.
13. TODAS las reparaciones necesarias de cables, resortes y otras piezas las DEBE llevar a cabo un técnico especializado en sistemas de puertas, pues TODAS estas piezas están bajo una tensión EXTREMA.
14. Para evitar LESIONES PERSONALES GRAVES o MORTALES debidas a electrocución, desconecte TODA la corriente eléctrica y de la batería ANTES de realizar cualquier servicio o mantenimiento.
15. **CONSERVE ESTAS INSTRUCCIONES.**

## Uso del abre-puertas de garaje

El abre-puertas y el control remoto Security+® vienen programados de fábrica con un código de interacción que cambia aleatoriamente cada vez que se usa el mecanismo, y se pueden combinar hasta 100 mil millones de códigos. El abre-puertas es compatible para funcionar con ocho controles remotos Security+® y un sistema de acceso sin llave Security+®. Si compra un control remoto nuevo, o si desea desactivar uno existente, siga las instrucciones de la sección *Programación*.

### **Puede activar el abre-puertas de alguna de las siguientes maneras:**

- *Con el control remoto portátil:* Mantenga oprimido el botón grande hasta que la puerta se empiece a mover.
- *Con la control de la puerta de pared:* Mantenga oprimido el botón o barra hasta que la puerta se empiece a mover.
- *Con el llave digital (véase la sección Accessories):* Si se incluye con su abre-puertas de garaje, deberá estar programado antes de usarlo. Véase *Programación*.

### **Cuando se activa el abre-puertas (con los sensores de seguridad de reversa correctamente instalados y alineados)**

1. La puerta se cerrará si está abierta, o se abrirá si está cerrada.
2. Si la puerta se está cerrando, invertirá la dirección de movimiento.
3. Si la puerta se está abriendo, se va a detener.
4. Si la puerta se ha detenido en un posición parcialmente abierta, se va a cerrar.
5. Si hay una obstrucción mientras se cierra, invertirá la dirección de movimiento. Si una obstrucción interrumpiera el haz del sensor, la luz del sistema se encenderá intermitentemente durante cinco segundos.
6. Si hay una obstrucción durante la apertura, la puerta se detendrá.
7. Si el haz del sensor está interrumpido y la puerta está abierta, no se cerrará. El sensor no afecta la apertura de la puerta.

Si el sensor no está instalado o está más alineado, la puerta no se cerrará con el comando de un control remoto portátil. La puerta en tal caso se podrá cerrar con el control de pared, la cerradura externa o el acceso sin llave. *Si estos controles se sueltan demasiado rápido*, la puerta volverá a abrirse.

**La luz del abre-puertas** se encenderá en los siguientes casos: cuando el enchufe eléctrico del abre-puertas se conecta por primera vez; cuando se restablece la energía eléctrica después de un corte; cada vez que se activa el abre-puertas.

Las luces se apagan automáticamente después de 4 minutos y 1/2 o se quedan encendidas cuando se activa Luz en la consola de control de detección de movimiento. Los bombillos deben ser de A19. El poder de la bombilla es 100 máximo de vatios.

**Función de Iluminación Security+®:** Las luces se encenderán también si alguien camina por la puerta de la garaje cuando está abierta. Si tiene la control de la puerta de detección de movimiento, esta función puede desactivarse como sigue: Con las luces del abre-puertas apagadas, oprima y mantenga oprimido el botón de la luz durante 10 segundos hasta que la luz se encienda y se apague de nuevo. Para volver a activar esta función, empiece el procedimiento con las luces encendidas, luego oprima y mantenga oprimido el botón de la luz durante 10 segundos hasta que la luz se apague y luego se encienda de nuevo.



## Cómo usar el control de la puerta de pared

### LA CONTROL DE LA PUERTA DE DETECCIÓN DE MOVIMIENTO

Oprima la barra pulsadora para abrir o cerrar la puerta. Oprima de nuevo para que la puerta retroceda en el ciclo de cierre o para detener la puerta cuando se está abriendo.

Esta control de la puerta contiene un detector de movimiento que encenderá automáticamente la luz cuando detecte la entrada de una persona en el garaje.

Esta característica puede apagarse fácilmente cuando se usen extensivamente las luces de trabajo.

#### Luz

Oprima el botón de luz para encender o apagar la luz del abre-puertas. Este botón no controla las luces del abre-puertas cuando la puerta está en movimiento. Si usted enciende la luz y luego activa el abre-puertas, la luz permanecerá encendida durante cuatro minutos y medio. Oprima el botón nuevamente para que la luz se apague antes. El intervalo de 4 minutos y 1/2 puede cambiarse a 1 minuto y 1/2, 2 minutos y 1/2 o 3 minutos y 1/2, como sigue: Oprima y mantenga oprimido el botón del seguro (Lock) hasta que la luz empiece a parpadear (alrededor de 10 segundos). Si parpadea una vez, esto indica que el medidor de tiempo se ha fijado a un minuto y medio. Repita el procedimiento y la luz parpadeará dos veces, lo que significa que el intervalo se ha fijado en 2 minutos y 1/2. Repita una vez más si desea un intervalo de 3 minutos y 1/2, etc., hasta un máximo de 4 minutos y 1/2, en cuyo caso la luz parpadeará cuatro veces.

Al usar las luces del abre-puertas como luces de trabajo, recomendamos que primero inhabilite el detector de movimiento. Vea la *función de luz detección de movimiento* abajo.

**Función de la luz de detección de movimiento:** La luz del abre-puertas se encenderá automáticamente cuando una persona camine por delante de la control de la puerta de pared. Esta característica funciona al detectar el movimiento y el calor del cuerpo y tal vez no funcione a temperaturas de unos 100° F, 37.7° C. La luz del abre-puertas se encenderá durante 5 minutos, y después de apagará automáticamente si no se calcula una diferencia de movimiento o calor adicionales.

Para desactivar esta característica, oprima el botón de encendido/apagado automático de la luz del lado izquierdo de la control de la puerta (apagarse).

Recomendamos que desactive el sensor de movimiento cuando use las luces del abre-puertas como luces de trabajo. De lo contrario se apagarán automáticamente si está trabajando más allá de la gama del sensor.

#### Función de bloqueo

Esta función es para prevenir la operación de la puerta con controles remotos portátiles. La puerta continuará abriéndose con el control de pared, con el interruptor externo de cerradura y con la llave digital.

Para activar la función, mantenga oprimido el botón de bloqueo (Lock) durante 2 segundos. Mientras esta función permanezca activada, la luz del pulsador destellará continuamente.

Para desactivar esta función, nuevamente mantenga oprimido el botón de bloqueo (Lock) durante 2 segundos. La luz del pulsador dejará de destellar. La función de bloqueo también se desactivará cuando se pulse el botón de "aprendizaje" en el panel del motor.

## Función adicional cuando se usa con el control remoto manual de 3 botones

Para controlar las luces del abre-puertas:

Además de la operación de la puerta, también puede programar el control remoto para el funcionamiento de las luces.

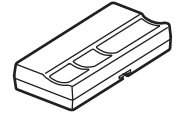

1. Con la puerta cerrada, oprima y mantenga oprimido un botón pequeño del control remoto que desee usar para el control de la luz.
2. Oprima y mantenga oprimido el botón de luz del control de la puerta.
3. Mientras mantiene oprimido el botón de luz, oprima y mantenga oprimido el botón del seguro (Lock) del control de la puerta.
4. Después de que las luces del abre-puertas se enciendan brevemente, suelte todos los botones.

## Mantenimiento de su abre-puertas de garaje

### CALENDARIO DE MANTENIMIENTO

#### Una vez al mes

- Haga funcionar la puerta manualmente. Si está desbalanceada o se pandea, llame a un técnico especializado en sistemas de puertas.
- Revise para cerciorarse de que la puerta se abra y se cierre completamente. Ajuste los límites de ser necesario (vea las páginas 28 y 29).
- Repita la prueba de la retroceso de seguridad. Haga los ajustes necesarios (vea Ajustes, Paso 3).

#### Una vez al año

- Ponga aceite en los rodillos, los cojinetes y las bisagras de la puerta. El abre-puertas no necesita lubricación adicional. No lubrique los carriles de la puerta.

## LA BATERÍA DEL CONTROL REMOTO

### ⚠ ADVERTENCIA

Para evitar la posibilidad de LESIONES GRAVES o INCLUSO LA MUERTE:

- NUNCA permita que los niños pequeños estén cerca de las baterías.
- Si alguien se traga una batería, llame al médico de inmediato.

Para reducir el riesgo de incendio, explosión o combustión química:

- Reemplace ÚNICAMENTE con baterías planas 3V2032.
- NO recargue, desarme, caliente por encima de 212° F (100° C) o incinere.

La batería de litio debe producir energía durante 5 años.

Para cambiar la batería use el clip del visor o un destornillador para abrir la caja, como se indica en la ilustración. Inserte la batería de acuerdo con las instrucciones de polaridad indicadas en el cubierto del control o en el tablero electrónico (+).

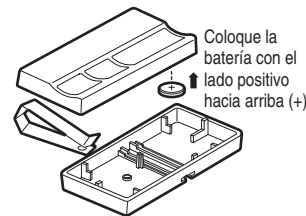

Deseché las baterías viejas de la manera adecuada.

Reemplace la batería únicamente con baterías planas tipo 3V2032.

AVISO: Para cumplir con las reglas de la FCC y/o de Canadá (IC), ajustes o modificaciones de este receptor y/o emisor están prohibidos, excepto por el cambio de la graduación del código o el reemplazo de la pila. NO HAY OTRAS PIEZAS REPARABLES DEL USUARIO.

Se ha probado para cumplir con las normas de la FCC para USO DEL HOGAR O DE LA OFICINA. La operación está sujeta a las dos condiciones siguientes: (1) este dispositivo no puede causar interferencia perjudicial, y (2) este dispositivo debe aceptar cualquier interferencia recibida, incluyendo la interferencia que puede causar una operación no deseable.

## Cómo abrir la puerta manualmente

### CÓMO DESCONECTAR EL TROLE:

La puerta debe estar completamente cerrada si es posible. Tire de la manija de liberación de emergencia (de manera que el brazo de liberación del trole quede en una posición vertical) y levante la puerta manualmente. La función de *seguro* evita que el trole se vuelva a conectar automáticamente, y la puerta pueda subirse y bajarse manualmente con la frecuencia que sea necesaria.

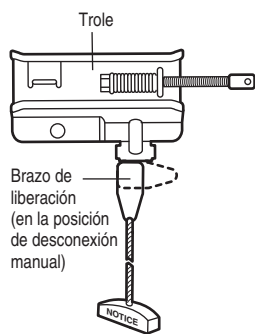

POSICIÓN DE DESENGANCHE MANUAL

### CÓMO RECONECTAR EL TROLE:

Tire de la manija de liberación de emergencia hacia el abre-puertas en un ángulo que el brazo de liberación del trole quede horizontal. El trole se reconecta en la siguiente operación HACIA ARRIBA o HACIA ABAJO, ya sea manual o mediante el uso del control de la puerta o del control remoto.

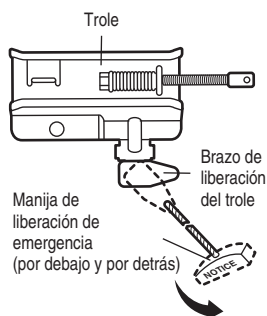

POSICIÓN DE CERRADO

### ⚠ ADVERTENCIA

Para evitar la posibilidad de una LESIÓN GRAVE o INCLUSO LA MUERTE si la puerta del garaje se cae:

- De ser posible, use la manija del desenganche de emergencia para soltar el carro SÓLO cuando la puerta de el garaje esté CERRADA. Si los resortes están débiles o rotos, o bien si la puerta está desequilibrada y se abre podría caerse rápida y/o inesperadamente.
- NUNCA use la manija de desenganche de emergencia a menos que la entrada del garaje esté libre de obstrucciones y no haya ninguna persona presente.
- NUNCA use la manija para abrir o cerrar la puerta. Si el nudo de la cuerda se suelta, usted podría caerse.

## Reserva de batería

### INSTRUCCIONES DE OPERACIÓN

#### 1. Pruebe la batería con la unidad de motor.

Para probar la batería, desconecte el cordón de la unidad de motor de la salida eléctrica.

- Un indicador DEL naranja sólido indica que la batería está operando con energía de baterías.
- Un indicador DEL naranja que parpadea con bip indica que la unidad está operando con energía de batería y que la carga de la batería está baja.
- Para probar que la batería está funcionando adecuadamente, abra y cierre la puerta de garaje.
- Vuelva a conectar el cordón de energía de la unidad de motor a la salida eléctrica.
- Verifique que el indicador DEL verde está parpadeando en la BBU (indica que ahora se está cargando la batería).
- Prueba completada.

#### 2. Cargue la batería.

- Permita que las baterías se carguen completamente de 24 a 48 horas antes de usar el sistema de la batería.

Una batería completamente cargada suministra 12 Vdc a la unidad de motor durante uno o dos días de operación normal durante una falla de energía eléctrica. Si el voltaje de la batería cae a un nivel demasiado bajo, las baterías se desconectarán y la unidad de motor ya no operará bajo el poder de la batería.

Después de que se ha restaurado la energía eléctrica, las baterías se recargarán en las siguientes 48 horas. En uso normal, las baterías durarán de 3 a 5 años.

**Para obtener la vida máxima de la batería y evitar daño, también desconecte el respaldo de batería si desconecta el motor mientras está de vacaciones o durante cualquier otro periodo extenso de tiempo.**

**NOTA:** La operación de puertas puede ser limitada hasta que las baterías estén completamente cargadas. Las luces de la unidad de motor no se encenderán durante el modo batería.

## ADVERTENCIA

Para reducir el riesgo de INCENDIO o LESIONES a las personas:

- Desconecte TODA la corriente eléctrica y de la batería ANTES de realizar cualquier servicio o mantenimiento.
- Use SOLAMENTE la pieza Chamberlain N° 41A6357-1 como batería de repuesto.
- NO arroje la batería al fuego. La batería puede estallar. Compruebe las instrucciones de desecho en los códigos locales.

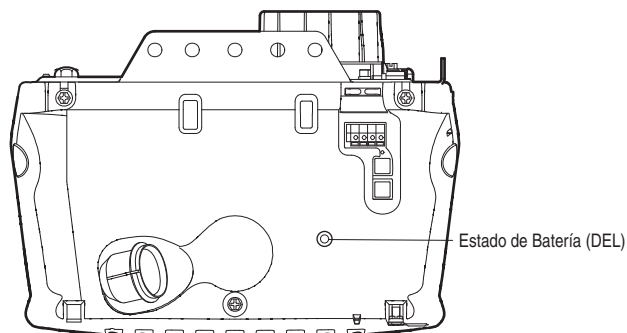

**NOTA:** El indicador DEL es mas visible con el luz apagado.

#### INDICADOR DEL VERDE:

*Todos los sistemas están normales.*

- La luz sólida de un indicador DEL indica que las baterías están totalmente cargadas.
- Un indicador DEL que parpadea indica que las baterías se están cargando.

**NOTA:** Las baterías no deben estar totalmente cargadas para operar la unidad de motor.

#### INDICADOR DEL NARANJA:

*La unidad de motor ha perdido energía y está operando fuera de la batería.*

- Un indicador DEL sólido con bip, que suena aproximadamente cada 2 segundos, indica que la unidad de motor está activando la puerta y está operando fuera de la batería.
- Un indicador DEL que parpadea con bip, que suena cada 30 segundos, indica que las baterías están bajas.
- Una vez que se restaura la energía, se recargará la batería. Esto se indica con un indicador DEL verde que parpadea.

#### INDICADOR DEL ROJO:

- Si un DEL rojo permanece encendido cuando se restablece la corriente, y está acompañado por unos pitidos cada 30 segundos, reemplaze la batería.
- Para obtener la máxima duración de la batería e impedir daños, desconecte también la batería si desenchufa la unidad de motor mientras esté de vacaciones o durante cualquier otro periodo largo.

## ¿Si tiene algún problema? (Resolución de problemas)

**1. La puerta no cierra y las luces de la unidad del motor parpadean:** El sensor del sistema de retroceso de seguridad debe estar instalado y alineado correctamente para que el sistema de apertura de la puerta de la garaje se mueva en sentido descendente.

- Asegúrese de que los sensores de seguridad de reversa estén instalados y alineados correctamente, y que estén libres de obstrucciones. Consulte la sección Instalación, *Paso 11: Instale La Protector System®*.
- Compruebe los DEL de diagnóstico de la unidad del motor para ver si parpadean. Luego consulte *la tabla de diagnóstico* en la siguiente página.

**2. El control remoto no activa la puerta:**

- Compruebe control de la puerta de detección de movimiento para ver si parpadea. En caso afirmativo, desactive el modo de bloqueo siguiendo las instrucciones de *cómo usar el control de la puerta de pared*.
- Vuelva a programar el control remoto según las instrucciones. Consulte la sección sobre su *programación*.
- Si el control remoto sigue sin activar la puerta, compruebe el DEL de diagnóstico de la unidad del motor para ver si parpadea; luego consulte *la tabla de diagnóstico* en la siguiente página.

**3. La puerta invierte el movimiento sin ninguna razón aparente:**

ajuste la fuerza o los límites del recorrido y repita la prueba de retroceso de seguridad. Es normal tener que ajustar la fuerza y los límites del recorrido periódicamente. Las condiciones atmosféricas pueden afectar al recorrido de la puerta.

- Compruebe manualmente si la puerta tiene problemas de equilibrado o si queda atascada.
- Consulte el apartado *Ajustes, Paso 2: Ajuste la fuerza*.

**4. La puerta se cierra completamente, toca el suelo y se vuelve a abrir, sin ningún motivo aparente:** ajuste la fuerza o los límites del recorrido y repita la prueba de retroceso de seguridad. Es normal tener que ajustar la fuerza y los límites del recorrido periódicamente. Las condiciones atmosféricas pueden afectar al recorrido de la puerta.

- Consulte el apartado *Ajustes, Paso 1: Programar los límites de recorrido*.

**5. Las luces no se apagan cuando la puerta se abre:**

- El sistema de apertura de la puerta de la garaje cuenta con una función de seguridad de luz. Esta función activa la luz cuando el haz del sensor está obstruido; *Usa la control de la puerta de pared, Luz*.

**6. La unidad del motor emite un breve zumbido:**

- En primer lugar, compruebe si el trole está atascado en el perno de tope.
- Libere la puerta del abre-puertas tirando de la cuerda de emergencia.
- Cierre la puerta manualmente.
- Afloje la cadena haciendo girar la *tuerca exterior 4 ó 5* vueltas. Se aliviará la tensión.

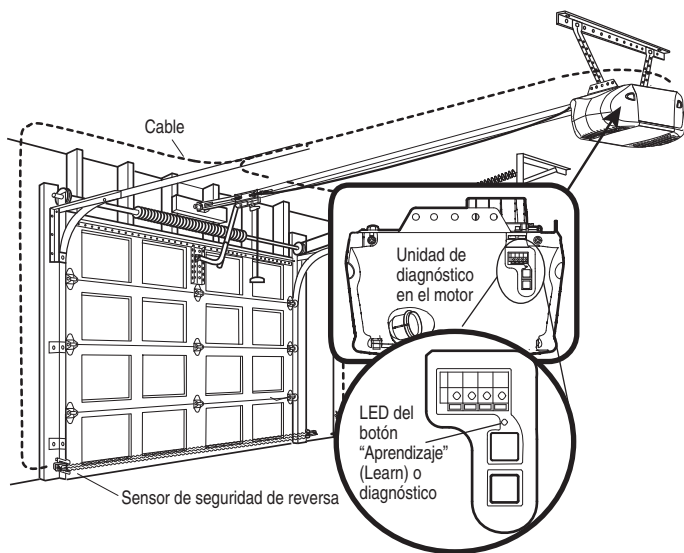

Emisor de sensor de seguridad de reversa (luz indicadora ámbar)

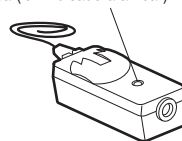

Receptor de sensor de seguridad de reversa (luz indicadora verde)

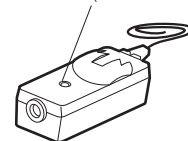

- Haga funcionar la unidad del motor con el control remoto o con el conmutador de pared. El trole debe desplazarse hacia la puerta, y detenerse. Si se engrana con la puerta, tire de la cuerda de liberación de emergencia para desengranarlo.

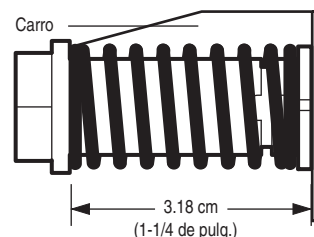

- Vuelva a apretar la tuerca exterior hasta que el resorte del trole esté aproximadamente a 3.18 cm (1-1/4 de pulg.) de longitud.
- Repita estos pasos si el trole no se libera del perno de tope.

**7. Indicador DEL de estado de batería no iluminado:**

- Compruebe los conexiones de la batería.

**8. La abre-puerta del garaje hace un bip:**

- Un indicador DEL sólido con bip, que suena aproximadamente cada 2 segundos, indica que la unidad de motor está activando la puerta y está operando fuera de la batería.
- Un indicador DEL que parpadea con bip, que suena cada 30 segundos, indica que las baterías están bajas.
- Si un indicador DEL rojo permanece encendido cuando se restaura la energía, y viene acompañado con un bip que suena cada 30 segundos, reemplaze la batería.

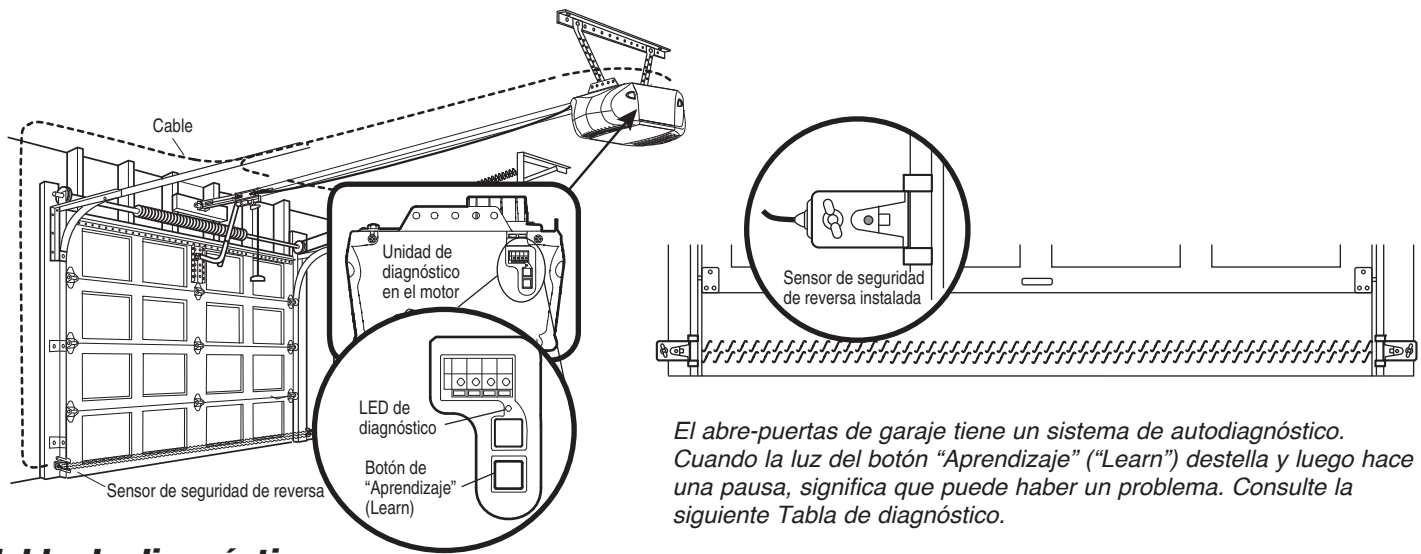

## Tabla de diagnóstico

### 1 DESTELLO

Circuito abierto de los sensores de seguridad de reversa (cable cortado o desconectado).



### 2 DESTELLOS

Cable en cortocircuito o conexión invertida en cables negro/blanco en sensores de seguridad de reversa.

### 3 DESTELLOS

Cortocircuito en el control o en uno de sus cables.

### 4 DESTELLOS

Sensores de seguridad de reversa levemente desalineados (luz débil o destellante).

### 5 DESTELLOS

El RPM de motor no es reconocer.

- **Síntoma: Una o ambas luces indicadoras de los sensores de seguridad de reversa no están encendidas.**
  - Inspeccione los cables de los sensores (posible cortocircuito en un grapa de fijación), verifique la polaridad de los cables (conexión invertida de cables negro y blanco), un cable podría estar cortado o desconectado, cambie o conecte el cable, según sea necesario.
  - Desconecte todos los cables de la parte trasera del motor.
  - Desmonte los sensores de las ménsulas y acorte los cables 1 o 2 pies (30 a 60 cm) hacia atrás de cada sensor.
  - Vuelva a conectar al motor los cables del emisor del haz. Si la luz indicadora del emisor se enciende, conecte el receptor.
  - Proceda a alinear los sensores; si las luces indicadoras se encienden, cambie los cables de los sensores. Si las luces indicadoras no se encienden, cambie los sensores de seguridad de reversa.
- **Síntoma: La luz (DEL) del control no se enciende.**
  - Inspeccione los cables y el control para detectar si hay un cortocircuito (por ejemplo, en una grapa de fijación), y repare lo que sea necesario.
  - Desconecte los cables del control y haga contacto entre ellos. Si el motor arranca, cambie el control.
  - Si el motor no arranca, desconecte del panel del motor los cables que vienen del control. Haga un puente momentáneo entre los terminales rojo y blanco. Si el motor arranca, cambie los cables entre el control y el motor.
- **Síntoma: La luz indicadora del emisor está encendida normalmente, pero la luz del receptor se enciende débilmente o intermitentemente.**
  - Alinear el receptor, limpiarlo y reajustar la ménsula.
  - Verifique que el riel guía de la puerta esté firmemente unido a la pared y que no se mueva.
- **Síntoma: La puerta recorrido 2 a 3 pulg. y parar.**
  - Reprogramar los límites de recorrido. Vea el sección de Ajuste.
  - Si el motor continúa a recorrido de 2 a 3 pulg., verifique que el conexión del módulo de recorrido o reemplace el módulo de recorrido.
- **Síntoma: No movemimineto, el motor corrie 2 a 3 segundos.**
  - Volver a conectar el desenganche de emergencia.
  - Reemplace el motor.

# PROGRAMACIÓN

**AVISO:** Si el abre-puertas de garaje Security+® se usa con un transmisor de código no cambiante, se omitirá la intervención del sistema de seguridad que tiene el abre-puertas contra dispositivos electrónicos usados para apropiarse fraudulentamente del código. El titular del derecho de propiedad de este abre-puertas de garaje no autoriza al comprador y/o vendedor del transmisor de código no cambiante a omitir la intervención del sistema de seguridad.

Su abre-puertas de garaje ya viene programado de fábrica para operar con su control remoto. La puerta se abrirá y se cerrará cuando oprima el botón grande.

A continuación se dan las instrucciones de programación del abre-puertas para que funcione con otros controles remotos Security+® 315 MHz.

## Para agregar o reprogramar un control remoto

### USO DEL BOTÓN "APRENDIZAJE" ("LEARN")

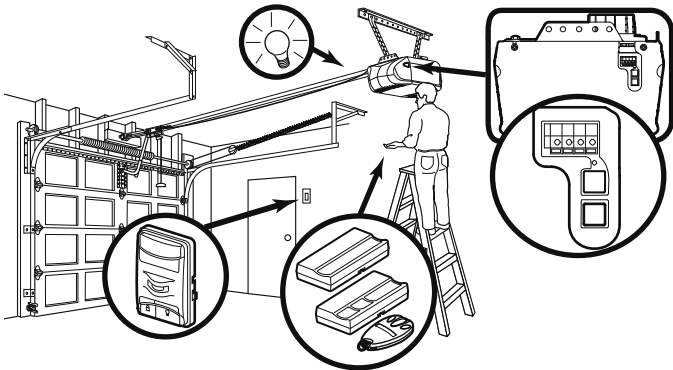

1. Oprima y suelte el botón "Aprender" de la unidad del motor. La luz indicadora de este botón estará encendida por 30 segundos.

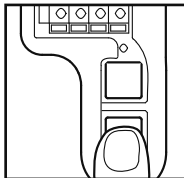

2. En los 30 segundos, oprima y mantenga oprimido el botón del control remoto manual\* que desee usar para su puerta de garaje.

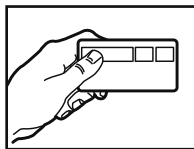

3. Suelte el botón cuando las luces de la unidad del motor empiecen a parpadear. Ya aprendió el código. Si no se han puesto bombillos, se escucharán dos chasquidos.

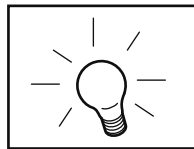

### USO DEL CONTROL DE LA PUERTA

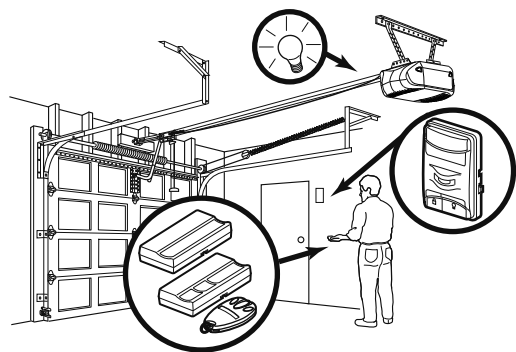

1. Oprima y mantenga oprimido el botón del control remoto\* que desee usar para la puerta de su garaje.

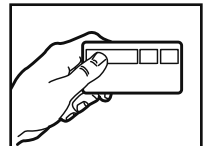

2. Mientras mantiene oprimido el botón del control remoto, oprima y mantenga oprimido el botón LUZ (LIGHT) del control de la puerta.



3. Continúe oprimiendo los dos botones mientras oprime también la barra del control de la puerta (con los tres botones oprimidos).

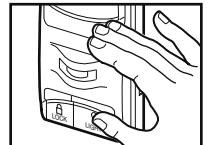

4. Suelte los botones cuando las luces de la unidad del motor empiecen a parpadear. Ya aprendió el código. Si no se han puesto bombillas, se escucharán dos chasquidos.



### Para borrar todos los códigos de la memoria de la unidad del motor

Para desactivar cualquier control remoto que no desee usar, antes que nada borre todos los códigos:

Oprima y mantenga oprimido el botón "Aprender" de la unidad del motor, hasta que la luz del indicador de Aprender se apague (aproximadamente 6 segundos). Ya estarán borrados todos los códigos anteriores. Vuelva a programar cada uno de los controles remotos o la entrada sin llave que desee usar.

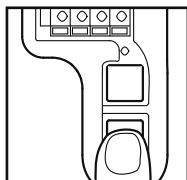

### \*Controles remotos de 3 botones (315 MHz)

Si el abre-puertas se ha suministrado con su propio control remoto, éste ya viene programado de fábrica para operar la unidad. Los botones adicionales de cualquier control remoto de 3 botones o compacto Security+® se pueden programar para funcionar con otros abre-puertas de garaje Security+®.

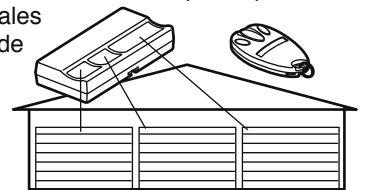

## Agregar, reprogramar o cambiar un código de llave digital

**NOTA:** Su nueva llave digital debe ser programada para que pueda accionar el abre-puertas de garaje.

### USO DEL BOTÓN “APRENDIZAJE” (“LEARN”)

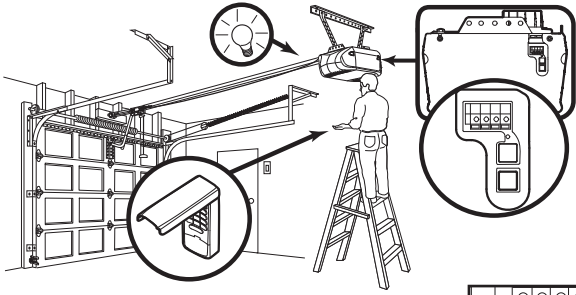

1. Oprima una sola vez el botón “Aprendizaje” (Learn) ubicado en el motor. La luz indicadora se encenderá durante 30 segundos.
2. Dentro de los 30 segundos, marque en el teclado el número de identificación personal (PIN) de 4 dígitos que haya elegido. Luego oprima y mantenga oprimido el botón ENTER.
3. Suelte el botón cuando las luces de la unidad del motor empiecen a parpadear. Ya ha aprendido el código. Si no se han puesto lámparas, se escucharán dos chasquidos.

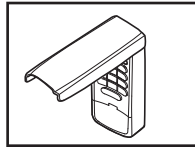
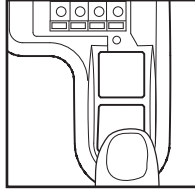

#### Cambio de un PIN existente

Si el PIN existente es conocido, una persona lo puede cambiar sin usar una escalera.

1. Oprima los cuatro botones que correspondan al PIN actual, luego oprima y mantenga oprimido el botón #. La luz se encenderá dos veces. Suelte el botón #.
  2. Oprima el nuevo PIN de cuatro dígitos y luego oprima Enter. Las luces del motor parpadearán una vez cuando el PIN se haya aprendido.
- Pruebe oprimiendo el nuevo PIN, luego oprima Enter. La puerta debe moverse.

#### Programación de un PIN provisorio

Usted puede autorizar el acceso a sus visitas o a personal de servicio con un PIN provisorio de cuatro dígitos. Después de un determinado número de horas programadas, o número de accesos, este PIN temporal queda anulado y no vuelve a abrir la puerta. Se puede usar para *cerrar* la puerta aún después de que se haya anulado. Para programar un PIN provisorio:

1. Oprima los cuatro botones correspondientes a su PIN de entrada personal (no el último PIN provisorio); luego oprima y mantenga oprimido el botón \*.

La luz del abre-puertas va a parpadear tres veces. Suelte el botón.

**Cierre con un botón:** El abridor se puede cerrar presionando sólo el botón ENTER si está activada la función de cierre con un botón. Esta función viene activada de fábrica. Para activarla o desactivarla, presione y mantenga presionados los botones 1 y 9 durante 10 segundos. El teclado parpadeará dos veces cuando se active la función de cierre con un botón. y parpadeará cuatro veces cuando se la desactive.

### USO DEL CONTROL DE LA PUERTA

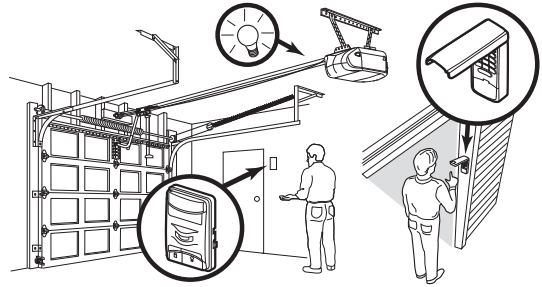

**NOTA:** Este método requiere dos personas si la llave digital ya está montada afuera del garaje.

1. Marque en el teclado el número de identificación personal (PIN) de 4 dígitos que haya elegido. Luego oprima y mantenga oprimido el botón ENTER.
2. Mientras mantiene oprimido el botón ENTER, oprima el botón de la luz (LIGHT) del control de la puerta.
3. Continúe oprimiendo los dos botones, ENTER y LIGHT, mientras oprime también el pulsador del control de la puerta (o sea, estará oprimiendo tres botones).
4. Suelte los botones cuando las luces de la unidad del motor empiecen a parpadear. Ya ha aprendido el código. Si no se han puesto lámparas, se escucharán dos chasquidos.

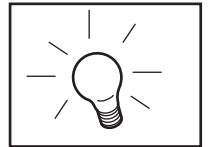
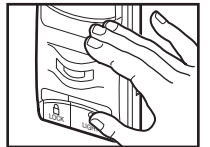
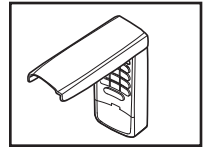

2. Oprima los cuatro dígitos del PIN (número de identificación) temporal que haya elegido, luego oprima Enter. La luz del abre-puertas va a parpadear cuatro veces.
3. Para fijar el número de **horas** que el PIN temporal debe funcionar, oprima el número de horas (hasta 255), luego oprima \*.

**O**

3. Para fijar el número de **veces** que el PIN temporal debe funcionar, oprima el número de veces (hasta 255), luego oprima #.

La luz del abre-puertas va a parpadear una vez cuando se haya aprendido el PIN temporal.

Pruebe oprimiendo los cuatro botones correspondientes al PIN temporal, luego oprima Enter. La puerta debe moverse. Si el PIN temporal se ha fijado para abrir la puerta un determinado número de veces, recuerde que la prueba constituye una vez. Para borrar la contraseña temporal, repita los pasos 1 al 3; fijando el número de horas o de veces en 0 en el paso 3.

## PIEZAS DE REPUESTO

### Piezas del riel

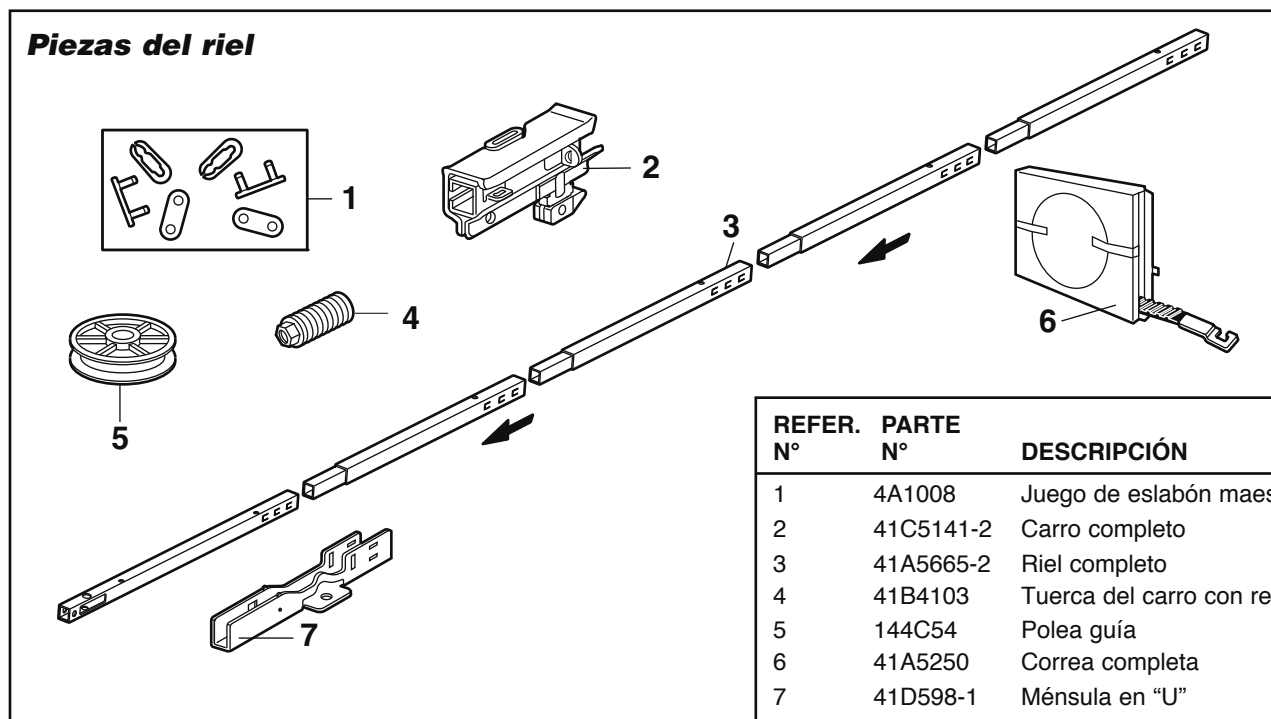

REFER. N°	PARTE N°	DESCRIPCIÓN
1	4A1008	Juego de eslabón maestro
2	41C5141-2	Carro completo
3	41A5665-2	Riel completo
4	41B4103	Tuerca del carro con resorte
5	144C54	Polea guía
6	41A5250	Correa completa
7	41D598-1	Ménsula en "U"
	<b>NO MOSTRADO</b>	
	183A163	Separadores de contacto

### Piezas de instalación

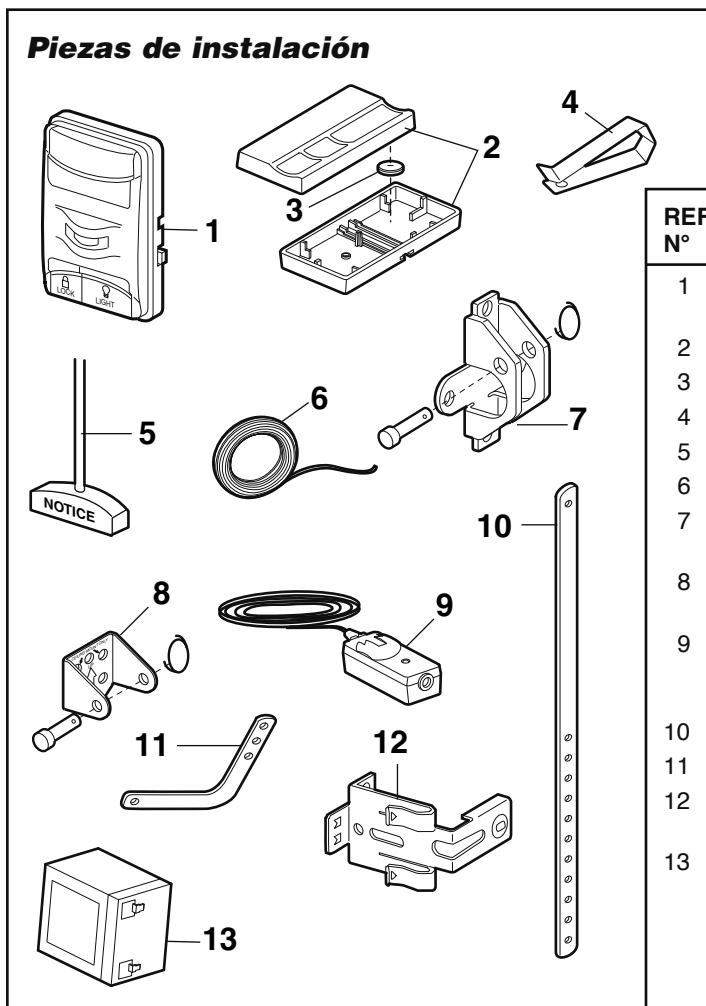

REFER. N°	PARTE N°	DESCRIPCIÓN
1	41C472-7	Control de la puerta con detección de movimiento
2	953D	Control remoto de 3 botones
3	10A20	Pila de litio de 3V2032
4	29B137	Broche de visera para control remoto
5	41A2828	Manija y cuerda de apertura de emergencia
6	41B4494-1	Cable de 2 conductores, blanco y blanco/rojo
7	41A5047-1	Ménsula de puerta con pasador de chaveta y seguro de anillo
8	41A5047-3	Ménsula del cabezal con pasador de chaveta y seguro de anillo
9	41A5034	Juego de sensores de seguridad de reversa (receptor y emisor) con .9 m (3 pies) de cable de 2 conductores
10	178B34	Brazo recto de la puerta
11	178B35	Brazo curvo de la puerta
12	41A5266-1	Ménsulas para sensor de seguridad de reversa (2)
13	41A6357-1	Batería
	<b>NO MOSTRADO</b>	
	41A5257-20	Bolsa de accesorios de instalación (incluye accesorios mencionados en página 7)
	12B776	Ménsulas de soporte
	114A4249SP	Manual del usuario



## Piezas de la unidad del motor

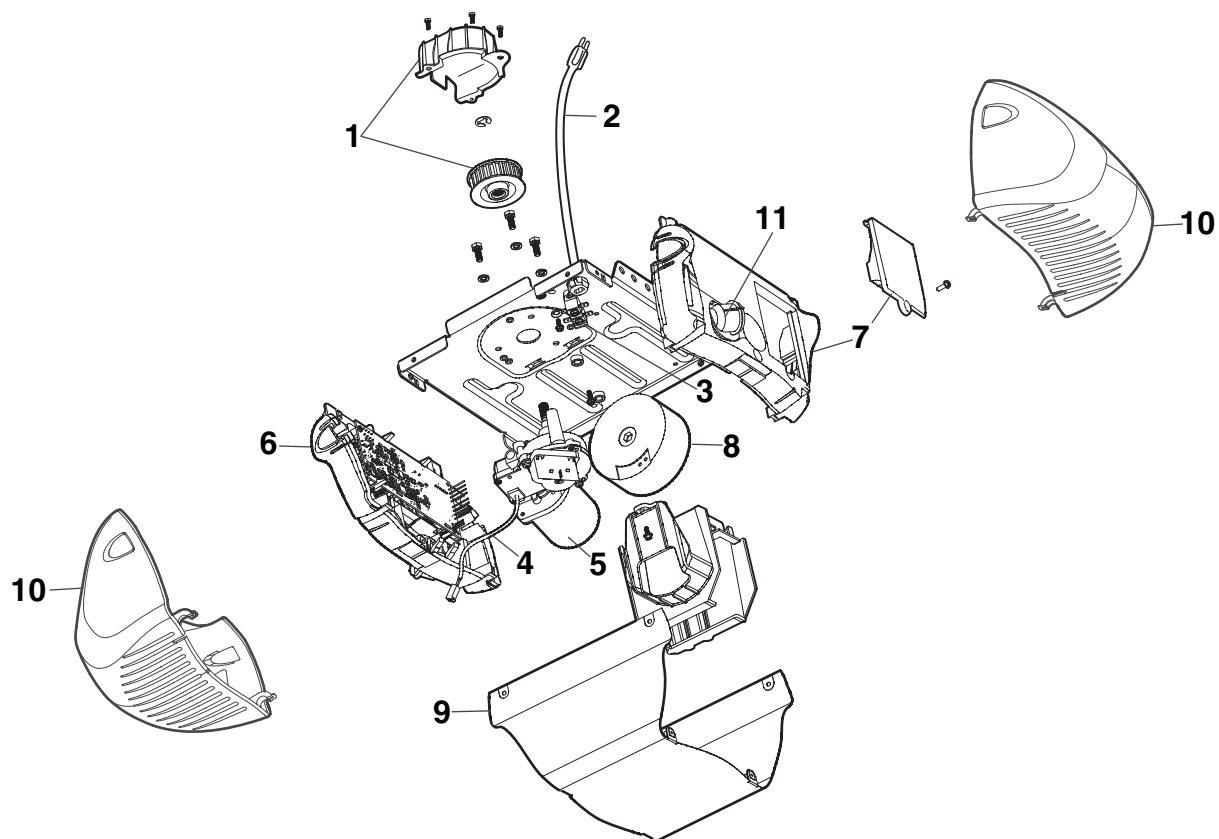

REFER. PARTE		DESCRIPCIÓN	REFER. PARTE		DESCRIPCIÓN
N°	N°		N°	N°	
1	41C76	Correa casquillo y piñón	7	41A6231	Panel de extremo con puerta de batería y tornillo
2	41B4245	Línea cuerda	8	41C190	Transformador y arnés
3	41B375-3	Terminal bloquear con tornillo	9	41D504-5	Tapa
4	41A6281	Juego de mazo de cables <b>completo con:</b>	10	108D79	Mica
	41A6282	Cables y enchufe de la batería	11	175B88	Casquillo de la luz
	41A6327	Cables del casquillo de la luz y enchufe			<b>NO MOSTRADO</b>
	41A6328	Cables de rpm/pasantes con enchufe		41A6357-1	Juego de batería
5	41D794	Motor con módulo de recorrido			
6	41DB002-2	Conjunto lógico de receptor			

## ACCESORIOS

**7702CB**

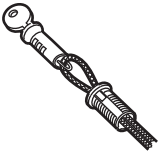

**Desenganche exterior rápido:**

*Necesario para garajes sin puerta, independiente de acceso.*

**953D**

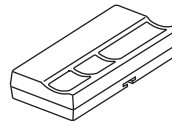

**Control remoto de 3 botones SECURITY+®:**

Incluye broche para visera.

**760CB**

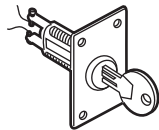

**Interruptor de llave externo:**

Para abrir la puerta automáticamente desde afuera en ausencia de un control remoto.

**956D**



**Minicontrol remoto de 3 botones SECURITY+®:**

Con anillo llavero y banda sujetadora.

**8808CB**

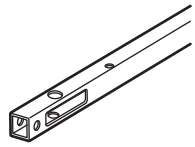

**Prolongación de riel de 2.4 m (8 pies):**

Para permitir la apertura completa de una puerta de 2.4 m (8 pies).

**940D**

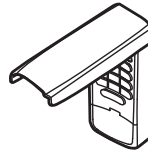

**Llave digital SECURITY+®:**

Permite al usuario abrir la puerta del garaje desde afuera al ingresar una contraseña en un teclado diseñado especialmente. También se puede agregar una contraseña provisoria para visitantes o proveedores de servicios. El uso de esta contraseña provisoria se puede limitar a un número programable de horas o entradas.

**8810CB**

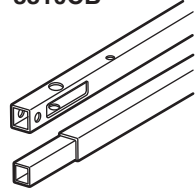

**Prolongación de riel de 3.1 m (10 pies):**

Para permitir la apertura completa de una puerta de 3 m (10 pies).

**CLDM1**



**Monitor de puerta de garaje:**

Supervisa el estado de la puerta del garaje desde adentro de su casa.

**41A5281**

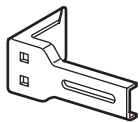

**Ménsulas de extensión:**

(Opcionales) Para la instalación de sensores de seguridad de reversa en la pared o en el piso. Para hacer un pedido, llamar al: 1-800-528-9131

**CLLAD**

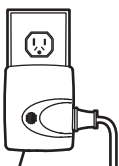

**Control remoto auxiliar:**

Con este control remoto de abre-puertas Security+® de Chamberlain, se puede encender una lámpara, un televisor u otro artefacto desde el garaje u otro lugar de la casa.



## EL SERVICIO DE CHAMBERLAIN® ESTÁ SIEMPRE DISPONIBLE

NUESTRO SERVICIO ABARCA TODO EL PAÍS

LA INFORMACIÓN SOBRE INSTALACIÓN Y SERVICIO  
ESTÁ AL ALCANCE DEL TELÉFONO. SIMPLEMENTE  
MARQUE NUESTRO NÚMERO, SIN CARGO ALGUNO:

**1-800-528-9131**

[www.chamberlain.com](http://www.chamberlain.com)

Póngase en contacto con su distribuidor local de  
CHAMBERLAIN® si necesita instalación, piezas de  
repuesto y servicio profesional. Busque el distribuidor en  
las Páginas Amarillas llame a número de servicio para más  
información sobre su distribuidor local.

## PEDIDO DE REPUESTOS

Una vez confirmado el pedido, las partes enviadas se  
facturarán al precio vigente al momento de la transacción.

**CUANDO ORDENE PARTES DE REPUESTO, DEBE  
PROPORCIONAR LOS SIGUIENTES DATOS:**

- NÚMERO DE PARTE
- NOMBRE DE LA PARTE
- NÚMERO DE MODELO

**PARA EFECTUAR PEDIDOS, DIRÍJASE A:**

THE CHAMBERLAIN GROUP, INC.  
Technical Support Group  
6050 S. Country Club Road  
Tucson, Arizona 85706

**INFORMACIÓN PARA SERVICIO  
NÚMERO SIN CARGO:**

**1-800-528-9131**

### GARANTÍA LIMITADA DE 1 AÑO DE CHAMBERLAIN®

#### GARANTÍA LIMITADA DE POR 10 AÑOS DEL CORREA Y GARANTÍA LIMITADA POR VIDA DEL MOTOR

The Chamberlain Group, Inc. (el "Vendedor") garantiza al primer comprador (usuario) de este producto, en uso en la residencia en la que fuera originalmente instalado, que está libre de defectos de materiales y/o mano de obra, y dicha garantía se extiende por 1 año a partir de fecha de compra y que el correa está libre de defectos de materiales y/o mano de obra, y dicha garantía se extiende por 10 años a partir de la fecha de compra, y que el motor está libre de defectos de materiales y/o mano de obra, y dicha garantía se extiende por vida a partir de la fecha de compra. La operación apropiada del presente producto depende de que usted cumpla las instrucciones relativas a instalación, operación, mantenimiento y prueba. El hecho de no cumplir de forma estricta con tales instrucciones anulará la presente garantía en su totalidad.

Si, durante el período de la garantía limitada, este producto parece contener un defecto cubierto por la presente garantía limitada, llame al número de teléfono gratuito 1-800-528-9131 antes de desmontar este producto. A continuación, envíe este producto, con gastos de envío pagados por adelantado y asegurado, a nuestro centro de servicio para la reparación oportuna en virtud de la garantía. Se le proporcionarán instrucciones de envío cuando llame. Por favor incluya una descripción breve del problema y un recibo fechado que sirva de prueba de la compra con cualquier producto devuelto para reparación en virtud de la garantía. Los productos devueltos al Vendedor para reparación a efectos de garantía con respecto a los cuales se confirme, tras la recepción correspondiente por parte del Vendedor, que son defectuosos y que se encuentran cubiertos por la presente garantía limitada, serán reparados o reemplazados (de conformidad con la opción exclusiva del Vendedor) sin ningún costo para usted y se devolverán con los gastos pagados por adelantado. Las piezas defectuosas serán reparadas o reemplazadas por piezas nuevas o procesadas en fábrica de conformidad con la opción exclusiva del Vendedor.

**TODA GARANTÍA IMPLÍCITA DEL PRODUCTO, YA SEA DE APTITUD COMERCIAL, DE APTITUD PARA UN PROPÓSITO PARTICULAR O DE CUALQUIER OTRA ÍNDOLE, ESTARÁ LIMITADA AL PERÍODO DE 1 AÑOS ESTIPULADO EN LA GARANTÍA LIMITADA EXPLICADA ANTERIORMENTE [EXCEPTO LAS GARANTÍAS IMPLÍCITAS CONCERNIENTES AL CORREA Y MOTOR, QUE ESTARÁN LIMITADAS AL PERÍODO DE CORREA 10 AÑOS Y VIDA DEL MOTOR ESTIPULADO EN LA GARANTÍA LIMITADA DE DICHO CORREA Y MOTOR], Y DESPUÉS DE DICHO PERÍODO, NINGUNA GARANTÍA IMPLÍCITA TENDRÁ VIGENCIA. En ciertos estados no se permiten limitaciones de duración de garantías implícitas, por lo cual, las limitaciones estipuladas anteriormente podrían no aplicarse en su caso particular. ESTA GARANTÍA LIMITADA NO TENDRÁ VALIDEZ EN CASO DE, NI RECONOCERÁ RECLAMOS POR: DAÑOS NO DEBIDOS A DEFECTOS DEL PRODUCTO, DAÑOS CAUSADOS POR DEFECTOS DE INSTALACIÓN, DE USO O DE MANTENIMIENTO (INCLUYENDO, ENTRE OTRAS COSAS, MALTRATO, USO INDEBIDO, FALTA DE MANTENIMIENTO ADECUADO, REPARACIONES EFECTUADAS POR PERSONAL NO AUTORIZADO Y EN CASO DE MODIFICACIONES AL PRODUCTO), MANO DE OBRA POR LA INSTALACIÓN DE UNA UNIDAD REPARADA O CAMBIADA, CAMBIO DE PILAS, CAMBIO DE LÁMPARAS NI UNIDADES INSTALADAS PARA USOS QUE NO SEAN RESIDENCIALES.**

**LA PRESENTE GARANTÍA LIMITADA NO CUBRE NINGÚN PROBLEMA QUE SE ENCUENTRE RELACIONADO CON LA PUERTA DEL GARAJE O LOS ACCESORIOS DE LA PUERTA DEL GARAJE, LO CUAL INCLUYE, A TÍTULO ENUNCIATIVO PERO NO LIMITATIVO, LOS RESORTES DE LA PUERTA, LOS RODILLOS DE LA PUERTA, EL ALINEAMIENTO O LAS BISAGRAS DE LA PUERTA. ESTA GARANTÍA LIMITADA TAMPOCO RECONOCE RECLAMOS POR PROBLEMAS CAUSADOS POR INTERFERENCIA ELECTROMAGNÉTICA / ELECTRÓNICA.**

**EL VENDEDOR NO SERÁ RESPONSABLE BAJO NINGUNA CIRCUNSTANCIA DE DAÑOS CONSECUCIONALES, INCIDENTALES O ESPECIALES QUE SE DERIVEN DEL USO O INCAPACIDAD DE USO DEL PRESENTE PRODUCTO. LA RESPONSABILIDAD DEL VENDEDOR POR INCUMPLIMIENTO DE LA GARANTÍA, INCUMPLIMIENTO DE CONTRATO, NEGLIGENCIA O RESPONSABILIDAD OBJETIVA NO EXCEDERÁ EN NINGÚN CASO EL COSTO DEL PRODUCTO CUBIERTO POR LA PRESENTE. NINGUNA PERSONA SE ENCUENTRA AUTORIZADA A ASUMIR EN NUESTRO NOMBRE NINGUNA RESPONSABILIDAD EN RELACIÓN CON LA VENTA DEL PRESENTE PRODUCTO.**

Algunos estados no permiten la exclusión o limitación de daños consecucionales, incidentales o especiales, de manera que es posible que la limitación o exclusión anterior no resulte de aplicación en su caso. La presente garantía limitada le proporciona derechos específicos, y es posible que usted tenga asimismo otros derechos que pueden variar en función del estado.