

LiftMaster®

Seria ELITE

Abre-puertas de garaje de cadena

Modelo 8587 - 3/4 hp

SÓLO PARA USO RESIDENCIAL

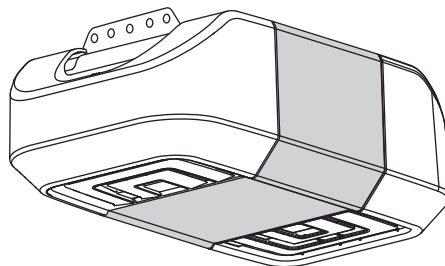

- ¡Lea atentamente el contenido de este manual y las instrucciones de seguridad en él incluidas!
- Al terminar la instalación, deje el manual a mano cerca de la puerta del garaje.
- La puerta **NO SE CERRARÁ** si el Protector System® no está conectado y debidamente alineado.
- Como medida de seguridad, es conveniente efectuar inspecciones periódicas del mecanismo de apertura.
- La etiqueta con el número de modelo se encuentra en el panel frontal del abre-puertas.
- **Esté abre-puerta del garaje es compatibles con accesorios de MyQ® y Security+ 2.0™ SOLAMENTE.**
- **SOLO** uso el característica Temporizador para cierra* o la característica de operación alejada de MyQ®** cuando la abre-puertas del garaje es instalado en un puerta seccional. (*No es disponible en todos los modelos)

NOTA: Si es instalar el abre-puertas del garaje en un puerta de un sola pieza, visitar www.liftmaster.com para instrucciones de instalación.

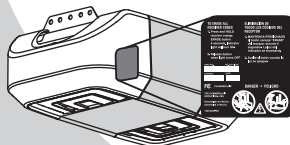

Escribir la información que siguien por referencia en la futura:

Numero de seria:

Fecha de compra:

CONTENIDO

Preparación	2-3
Ensamblado	4-5
Instalación	6-13
Instalar el control de la puerta	14-16
Instalar el Protector System® ..	17-20
Energía	21-22
Ajustes	23-25
Uso de la unidad	26
Funciones	27
Control de la puerta	28-29
Control remoto	30-31
Para borrar la memoria	31
Para abrir la puerta manualmente	32
Mantenimiento	32
Resolución de problemas	33-34
Accesorios	35
Garantía	36
Piezas de repuesto	37-38



www.liftmaster.com

The Chamberlain Group, Inc.
845 Larch Avenue
Elmhurst, Illinois 60126-1196

Preparación

Revisión de los símbolos y términos de seguridad

Este abre-puertas de garaje ha sido diseñado para un funcionamiento seguro, siempre y cuando se instale, se pruebe, se opere y se le dé mantenimiento como se indica a lo largo de este manual, cumpliendo al pie de la letra con todas las advertencias e instrucciones generales aquí contenidas.

Estas advertencias y/o símbolos de seguridad que aparecen a lo largo de este manual le alertarán de la existencia de riesgo de una **lesión seria o de muerte** si no se siguen las instrucciones correspondientes. El peligro puede ser eléctrico (electrocución) o mecánico. Lea las instrucciones con mucho cuidado.

⚠ ADVERTENCIA

Mecánico

⚠ ADVERTENCIA

Eléctrico

Cuando vea esta palabra y/o símbolo de seguridad a lo largo de este manual le alertará de que existe el riesgo de dañar la puerta del garaje y/o el abre-puertas si no se siguen las instrucciones correspondientes. Lea las instrucciones con mucho cuidado.

PRECAUCIÓN

Cerrar la puerta

1. Retire cualquier cuerda o cable que esté conectado a la puerta.
2. Levante la puerta hasta la mitad de su recorrido. Suelte la puerta. Si está balanceada, deberá mantenerse en esa posición con sólo el soporte de los resortes.
3. Suba y baje la puerta; observe si se atora con algo o si se pandea. Si su puerta se atora o se pandea, o no está balanceada llame a un técnico especializado en sistemas de puertas.
4. Revise el cierre en el parte abajo de la puerta. El espacio entre la base de la puerta y el piso no debe exceder 6 mm (1/4 pulg.). De no ser así, el sistema de reversa de seguridad no va a funcionar debidamente.
5. El abre-puerta se debe instalar por encima del centro de la puerta. El abre-puertas se debe instalar arriba del centro de la puerta, pero si existe algún resorte de tensión o placa de apoyo en el paso de la ménsula del cabezal, se puede instalar hasta a 1.2 m a la derecha o a la izquierda del centro de la puerta. Ver la página 7.

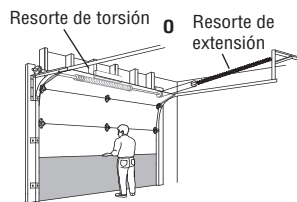

⚠ ADVERTENCIA

Para evitar la posibilidad de LESIONES GRAVES o INCLUSO LA MUERTE:

- Si la puerta se atora, se atasca o está desbalanceada, SIEMPRE llame a un técnico profesional para que la repare. Es posible que una puerta de garaje que no esté bien balanceada NO retroceda cuando se requiera.
- NUNCA trate de aflojar, mover, ni ajustar la puerta del garaje, los resortes, los cables, las poleas, las ménsulas ni los pernos, pues TODAS estas piezas están bajo una tensión EXTREMA.
- Para evitar interferencias, desactive TODAS las trabas y quite TODAS las cuerdas conectadas a la puerta del garaje, ANTES de instalar y poner en uso el abre-puertas.

PRECAUCIÓN

Para evitar daños a la puerta y al abre-puertas:

- SIEMPRE desactive las trabas y seguros ANTES de instalar y usar el abre-puertas.
- SOLAMENTE opere el abre-puertas de garaje con corriente de 120V 60 Hz con objeto de evitar su mal funcionamiento y que el abre-puertas se dañe.

Herramientas necesarias

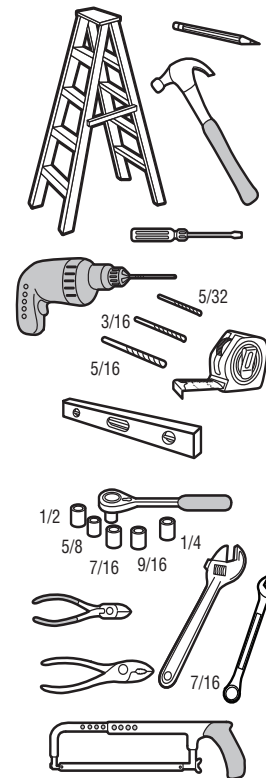

Preparación

Repaso/Inventario de la caja de carton

NOTA: Los accesorios variarán dependiendo del modelo del abre-puertas del garaje comprado. Dependiendo de su modelo específico, otros accesorios se pueden incluir con su abre-puerta del garaje. Las instrucciones para estos accesorios serán adjuntadas al accesorio y no se incluyen en este manual. Las imágenes en este manual están para la referencia y su producto puede parecer diferente.

JUEGO DE ABRE-PUERTAS DEL GARAJE

- A. Ménsula de cabezal
- B. Polea y ménsula
- C. Ménsula de la puerta
- D. Brazo de la puerta curvo
- E. Brazo de la puerta recto
- F. Carro
- G. Manija y cuerda de emergencia
- H. Riel
- I. Abre-puertas de garaje

- J. Separador de cadena
- K. Ménsula de soporte del chasis
- L. Cadena
- M. Control de la puerta
- N. Cable de blanco y blanco/rojo

Protector System®

- O. Sensores de seguridad de reversa con cables blanco y blanco/negro: Sensor emisor (1), sensor receptor (1) y ménsulas del sensores de seguridad (2)
- P. Etiquetas de seguridad y lieteratura
- Q. Grasa para riel

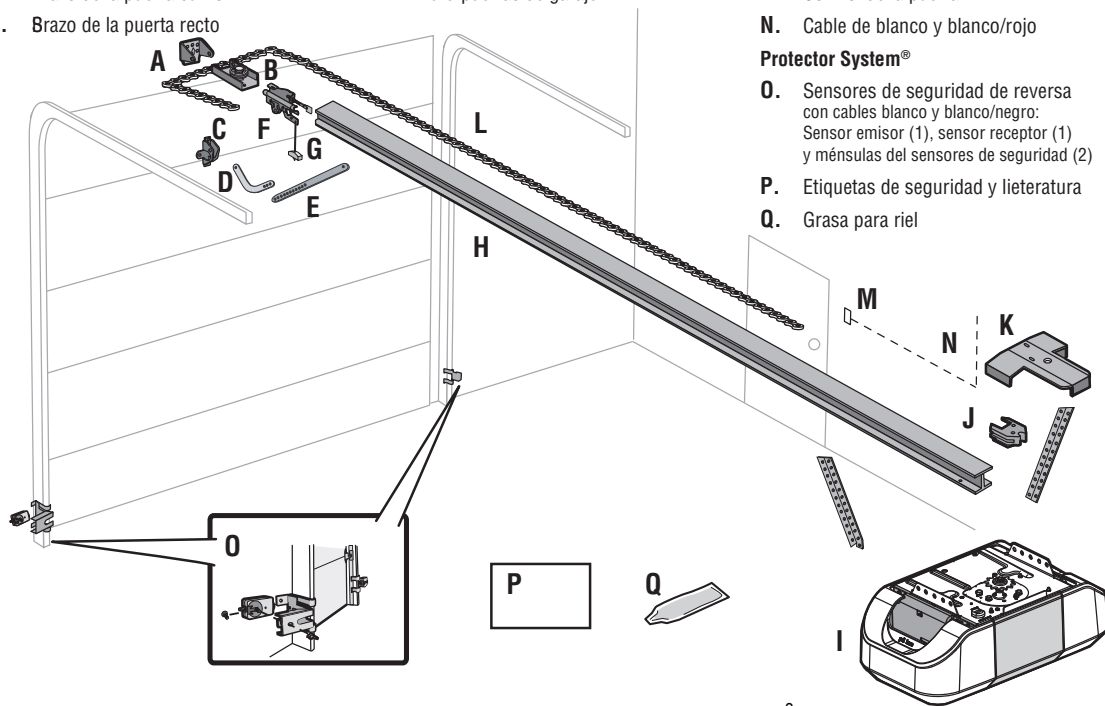

ACCESORIOS DE MyQ® Y SECURITY+ 2.0™

880LM
Smart
Control
Panel®



895MAX
Control
remoto



Perenía

Ensamblado

Perenía de la Ménsula de Soporte del Chassis

- Tornillo N° 8-32x3/8 de pulg. (2)
- Perno hexagonal 1/4-20x5/8 de pulg. (2)
- Arandelas de presión (2)
- Perno con arandela 5/16-18x1/2 de pulg. (2)

Perenía de Separador de Cadena

- Tornillo N° 8-32x3/8 de pulg. (2)

Perenía del Riel

- Perno con Arandela y Tuerca de Seguro
- [Monte en el parte superior del abre-puertas del garaje]

Instalación

- Perno hexagonal 5/16-18x7/8 de pulg. (4)
- Tornillo tirafondo 5/16-9x1-5/8 de pulg. (2)
- Tornillo tirafondo 5/16-18 x 1-5/8 de pulg. (2)
- Pasador de chaveta 5/16x2-3/4 de pulg. (1)
- Pasador de chaveta 5/16x1-1/4 de pulg. (1)
- Pasador de chaveta 5/16x1 de pulg. (1)
- Tuerca 5/16 de pulg.-18 (4)
- Arandela de seguro 5/16 de pulg.-16 (4)
- Tornillo autorroscante 1/4-14x5/8 de pulg. (2)
- Seguro de aro (3)
- Perno de coche 1/4-20x1/2 de pulg. (2)
- Tuerca mariposa 1/4 de pulg.-20 (2)
- Perno hexagonal 1/4-20x5/8 de pulg. (2)
- Tuerca de seguro 1/4 de pulg. -20 (2)
- Tornillo tirafondo 1/4x1-1/2 de pulg. (4)

Perenía de control de la puerta

- Tornillo 6AB x 1-1/4 de pulg. (2)
- Tornillo 6-32x1 de pulg. (2)
- Tarugos para panel de pared (2)
- Grapas con aislación

Ensamblado

1 Coloque el riel al abre-puertas de garaje

PRECAUCIÓN

Para prevenir una SERIA avería al abre-puertas, utilice SÓLO los pernos y accesorios montados sobre el abre-puertas.

PERNÍA

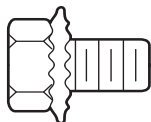

Perno con arandela de 5/16 de pulg. -18 x 1/2 de pulg.
(Monte en el abre-puertas de garaje)



Tuerca de seguro
(Monte en el abre-puertas de garaje)

NOTA: Use SÓLO los pernos que vienen montados del abre-puertas. Coloque el abre-puertas de garaje material de empaque para proteger la cubierta.

- 1.1 Quite el perno y tuerca montados en la parte superior del motor.
- 1.2 Alinear el riel y la espuma arriba la portacadena. Corte la cinta al riel, correa y espuma.
- 1.3 Coloque el riel con el perno y tuerca de seguro previamente colocados.
- 1.4 Posición la cadena al portacadena del abre-puertas.
- 1.5 Instale el separador sobre el motor, fijándolo con tornillos.
- 1.6 Guíe la cadena al separador y introduzca al ranura como se quiere, para engranar la rueda dentada con 8 dientes o la rueda dentada con 6 dientes.

NOTA: La rueda dentada con *sies* dientes es para uso con puertas de casa del carro, y la rueda dentada con *ocho* dientes es para uso con puertas del garaje.

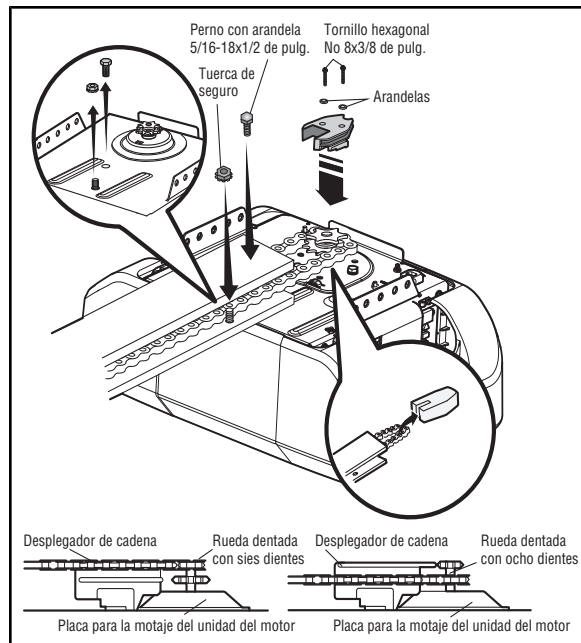

Ensamblado

2 Sujete el separador de la cadena

ADVERTENCIA

Para evitar posibles LESIONES GRAVES en los dedos causadas por las partes móviles del abre-puertas de garaje:

- SIEMPRE tenga las manos lejos de la polea mientras esté funcionando el abre-puertas.
- Ponga la cubierta de la polea ANTES de hacer funcionar el abre-puertas.

- 2.1 Coloque la ménsula de soporte del riel en la unidad.
- 2.2 Fije la ménsula al riel con tornillos de cabeza hexagonal de ¼ de pulg. -20 x 5/8 de pulg. y arandelas de presión. No ajuste los pernos excesivamente. **No apriete en exceso.**
- 2.3 Fije la ménsula al mecanismo de apertura pasando un perno de 5/16 de pulg.-18 x 1/2 de pulg. y arandela por un agujero en cada brida lateral y agujero que corresponda en la ménsula. Para terminar la unión, fije la brida posterior al agujero del soporte del riel con un tornillo N° 8-32 x 3/8 de pulg.

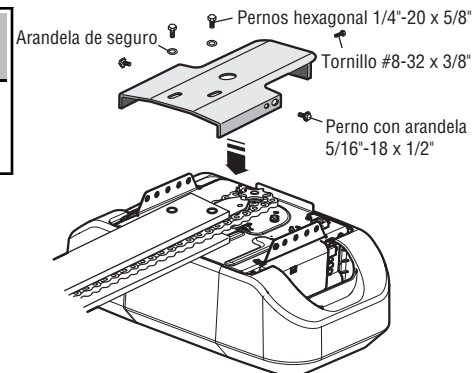

3 Apretar la cadena

- 3.4 Girar la tuerca y la arandela de cierre en la dirección del perno roscado y alejado del carro.
- 3.5 Apretar la tuerca externa hasta que la cadena es 13 mm (1/2 de pulg.) sobre la base del riel en su punto medio.
- 3.6 Volver a apretar la tuerca interna.
Notar que la cadena quede con cierta curvatura hacia abajo cuando la perta está cerrada, esto es normal. No es necesario que la vuelva a ajustar.

NOTA: El engranaje de cadena se hará ruidoso si la tensión de la cadena queda floja. Durante el mantenimiento futuro, SIEMPRE tirar la manija de emergencia para desconectar el carro antes de ajustar la cadena.

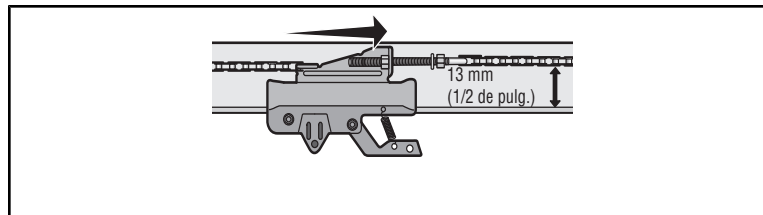

INSTRUCCIONES DE INSTALACIÓN IMPORTANTES

ADVERTENCIA

Para reducir el riesgo de **LESIONES GRAVES** o **ACCIDENTES FATALES**:

1. LEA Y SIGA TODAS LAS INSTRUCCIONES DE INSTALACIÓN Y LAS ADVERTENCIAS RELACIONADAS.
2. Instale el abre-puertas de garaje SOLAMENTE en puertas de garaje que estén bien equilibradas y lubricadas. Si la puerta no está debidamente equilibrada es posible que NO retroceda cuando así se requiera y podría ocasionar una LESIÓN ACCIDENTAL GRAVE o INCLUSO LA MUERTE.
3. TODAS las reparaciones de los cables, resortes y otras partes las DEBE llevar a cabo un técnico especializado en sistemas de puertas, ANTES de instalar el abre-puertas.
4. Desarme TODOS los seguros y retire TODAS las cuerdas conectadas a la puerta del garaje ANTES de instalar el abre-puertas, para evitar que estas se enreden.
5. Instale el abre-puertas de garaje a 2.13 m (7 pies) o más sobre el nivel del piso.
6. Monte la manija de liberación de emergencia dentro alcance, pero una altura mínima de 1.83 m (6 pies) sobre el y evitar contacto con los vehículos para evitar liberación accidente.
7. NO conecte el abre-puertas de garaje a la alimentación eléctrica hasta que se le indiquen las instrucciones.
8. NUNCA lleve puestos relojes, anillos o prendas sueltas durante la instalación o funcionamiento del abre-puertas, pues podrían atorarse en la puerta del garaje o en los mecanismos del abre-puertas.
9. Instale el control del abre-puertas de garaje para paredes:
 - Adonde se pueda ver la puerta del garaje.
 - Fuera del alcance de los niños, a una altura mínima de 1.5 m (5 pies).
 - Alejado de TODAS las partes móviles de la puerta.
10. Coloque la calcomanía de advertencia de riesgo de quedar atrapado, sobre la pared cerca del control de la puerta del garaje.
11. Coloque la etiqueta de prueba de reversa de seguridad y apertura manual a plena vista en la parte interior de la puerta del garaje.
12. Al terminar la instalación, pruebe el funcionamiento de reversa de seguridad. La puerta DEBE invertir su dirección al entrar en contacto con un objeto de 3.8 cm (1- 1/2 de pulg.) de altura (o un tablón de madera de 2x4 pulg.) apoyado sobre el piso.
13. Para evitar lesiones personales GRAVES o la MUERTE por electrocución, desconectar TOTALMENTE la energía eléctrica ANTES de realizar CUALQUIER tipo de mantenimiento.
14. NO activar el temporizador de cierre en puertas de garaje de una sola pieza o puertas batientes. Usar esta función ÚNICAMENTE con puertas seccionales.

NOTA: Si instale el abre-puertas de garaje en un puerta de una pieza, vea www.liftmaster.com para instrucciones de instalación.

1 Determine dónde va a instalar la ménsula del cabezal

⚠ ADVERTENCIA

Para evitar la posibilidad de LESIONES GRAVES o INCLUSO LA MUERTE:

- La ménsula del cabezal DEBE quedar RÍGIDAMENTE sujeta al soporte estructural en la pared delantera o en el cielo raso, de no ser así es posible que la puerta del garaje NO retroceda cuando se requiera. NO instale la ménsula del cabezal en muros falsos.
- Se DEBEN usar sujetadores para concreto si el montaje de la ménsula del cabezal o 2 x 4 se hace en mampostería.
- NUNCA trate de aflojar, mover, ni ajustar la puerta del garaje, los resortes, los cables, las poleas, las ménsulas ni la pernería, pues TODAS estas piezas están bajo una tensión EXTREMA.
- SIEMPRE llame a un técnico especializado en sistemas de puertas si la puerta del garaje se atasca, atora o si está desequilibrada. Una puerta de garaje que no esté equilibrada puede NO retroceder cuando se requiera.

NOTA: Si instale el abre-puertas de garaje en un puerta de una pieza, vea www.liftmaster.com para instrucciones de instalación.

- 1.1** Con la puerta cerrada, localizar y marcar el centro vertical de la puerta del garaje.
- 1.2** Extender la línea de centro hasta la pared del cabezal que se ubica sobre la puerta. **Se puede sujetar el soporte del cabezal dentro de una distancia de 1.2 m (4 pies) a la izquierda o a la derecha del centro de la puerta solamente si estorba un resorte de torsión o placa de cojinete central. También se puede sujetar al cielo raso si el espacio libre es mínimo. (Asimismo, se puede instalar en forma invertida sobre la pared si fuese necesario. Esto le otorgará aproximadamente 1 cm (1/2 pulg.) de espacio.**
- Si necesita instalar la ménsula del cabezal en un tirante de madera de 3.8 cm (2x4 pulg.) (ya sea en la pared o en el cielo raso), fije el tirante firmemente a soportes estructurales usando tirafondos.
- 1.3** Abra la puerta hasta el punto más alto de su recorrido. Marque una línea horizontal que intersecte la pared delantera a 5 cm (2 pulg.) del punto más alto del recorrido. A esta altura, el extremo superior de la puerta tendrá suficiente espacio para su recorrido.

NOTA: Si el número total de pulgadas excede la altura de su garaje, usar la altura máxima posible o consultar la página 8 para obtener información sobre la instalación en el cielo raso.

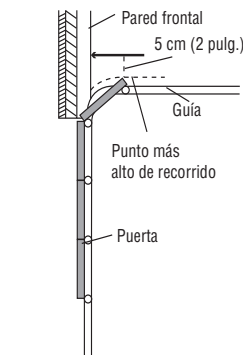
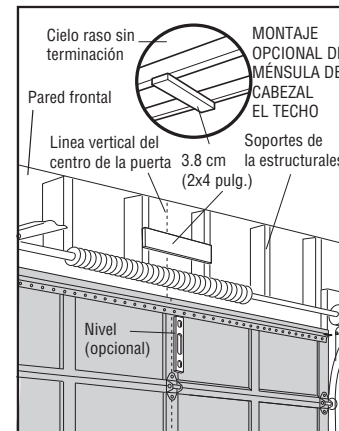

Puerta seccional con guía curva

Instalación

2 Instale la ménsula del cabezal

La ménsula del cabezal se puede sujetar a la pared sobre la puerta del garaje o en el cielo raso. Siga las instrucciones que sean las más adecuadas para las necesidades de su garaje. **No instale la ménsula del cabezal en un muro falso. Si va a sujetar la ménsula del cabezal a ladrillo o mampostería, asegúrese de utilizar sujetadores de cemento (no se incluyen).**

PERENÍA

Tornillo tirafondo
5/16 de pulg. - 9x1-5/8 de pulg.

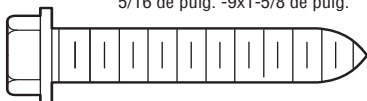

OPCIÓN A INSTALACIÓN DE PARED

2.1A Coloque la ménsula sobre la línea central vertical con el borde inferior sobre la línea horizontal como se muestra en la ilustración (con la flecha de la ménsula apuntando hacia el cielo raso).

2.2A Marque los orificios de la ménsula que van en línea vertical (no use los orificios designados para la instalación en el cielo raso). Taladre los orificios con una broca de 3/16 de pulg. y sujete la ménsula al soporte de la estructura con la pernería que se indica.

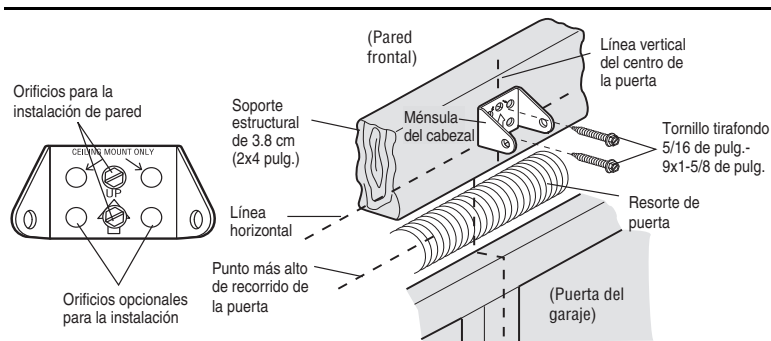

OPCIÓN B INSTALACIÓN DE CIELO

2.1B Extienda la línea central vertical sobre el cielo raso como se muestra en la ilustración.

2.2B Coloque la ménsula al centro de la línea a no más de 15 cm (6 pulg.) de la pared. Asegúrese de que la flecha de la ménsula apunte a la pared. La ménsula puede ser instalada pegada al cielo raso cuando el espacio es muy reducido.

2.3B Marque donde va a taladrar los orificios laterales. Taladre los orificios con una broca de 3/16 de pulg. y sujete la ménsula firmemente al soporte de la estructura con la pernería que se incluye.

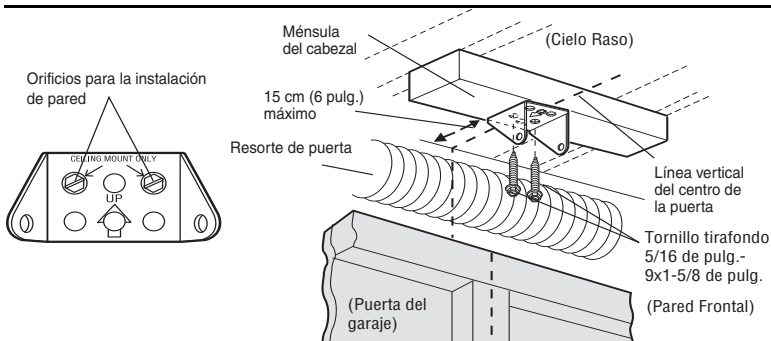

3 Coloque el riel en la ménsula del cabezal

- 3.1** Alinear el riel con el ménsula de cabezal. Introduzca el chaveta a los orificios en el cabezal y riel. Asegurarlos con el aro de retención.

NOTA: Use el hule espuma del empaque como base para protegerlo al abre-puertas.

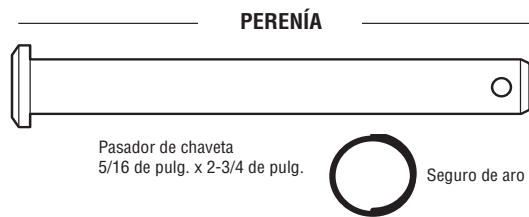
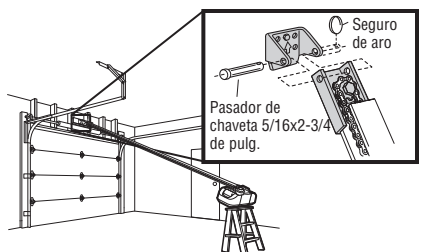

4 Colocación del abre-puertas del garaje

PRECAUCIÓN

Para evitar que la puerta del garaje sufra daños, apoye el riel del abre-puertas sobre un tirante de madera de 3.8 mm (2x4 pulg.) colocado sobre la parte superior de la puerta.

- 4.1** Retire la espuma de embalaje y ponga el abridor sobre la escalera.
- NOTA:** Un pedazo de madera de 5x10 (2 X 4 pulg.) se usa para determinar la altura correcta. Se la escalera no es lo suficientemente alta, va a necesitar ayuda.

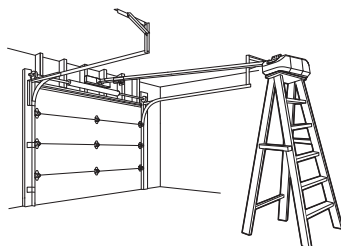

- 4.2** Abra la puerta totalmente y apoye acostado un tirante de madera de 3.8 cm (2 X 4 pulg.) abajo del riel.
- NOTA:** Si la puerta toca el carro cuando se la levanta, tire del brazo del seguro del carro para separar la parte interna de la externa. Deslice el carro externo hacia el abre-puerta. El carro puede permanecer desconectado hasta instruir.

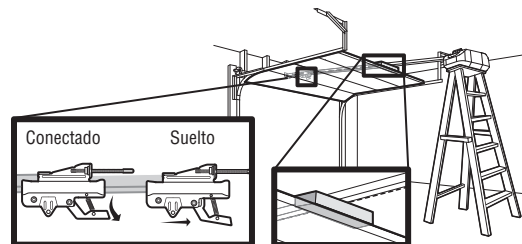

Instalación

5 Cuelgue el abre-puertas

⚠ ADVERTENCIA

Para evitar la posibilidad de una LESIÓN GRAVE si se cayera accidentalmente el abre-puertas, fíjelo FIRMEMENTE a soportes estructurales del garaje. Se DEBEN usar sujetadores para concreto si alguno de los soportes se va a instalar en mampostería.

PERENÍA

Arandela de presión de 5/16 de pulg.



Perno de 5/16-18x7/8 de pulg.

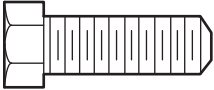

Tuerca de 5/16-18 de pulg.



El colgante de su abre-puertas del garaje variará dependiendo de su garaje. Se muestran dos instalaciones representativas. Quizá su instalación sea diferente. Los soportes colgantes se deben colocar en ángulo (Figura 1) para lograr un soporte rígido. En los techos acabados (Figura 2), coloque un soporte metálico robusto sobre los soportes estructurales antes de instalar el abre-puertas. Este soporte y los accesorios de fijación no se incluyen con el abre-puertas.

Las instrucciones abajo son para fije el abre-puertas del garaje a los soportes estructurales directamente:

- 5.1** Mida la distancia entre cada lado de la unidad del motor y el soporte de estructural.
- 5.2** Corte las dos partes de los soportes colgantes a la medida adecuada.
- 5.3** Taladre los orificios de 3/16 de pulg. en los soportes de la estructura.
- 5.4** Fije un extremo de cada soporte colgante al soporte principal con tornillos tirafondo de 5/16-18x1-7/8 de pulg (no incluye).
- 5.5** Fije el abre-puertas a los soportes colgantes con pernos hexagonales de 5/16-18x7/8 de pulg., arandelas de presión y tuercas.
- 5.6** Verifique que el riel esté centrado sobre la puerta (o alineado con la ménsula del cabezal, si la ménsula no está centrada sobre la puerta).
- 5.7** Quite el tirante de madera de 3.8 mm (2x4 pulg.). Opere la puerta manualmente. Si la puerta toca el riel, suba la ménsula del cabezal.

NOTA: NO conecte todavía la alimentación eléctrica al abre-puertas.

FIGURA 1

Cielo raso sin acabado



FIGURA 2

Cielo raso

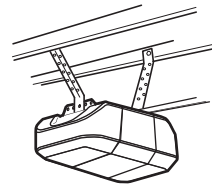

FIGURA 3

(No incluye)

Tornillo tirafondo

5/16 de pulg. - 18x1-7/8 de pulg.

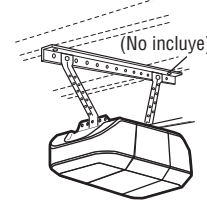
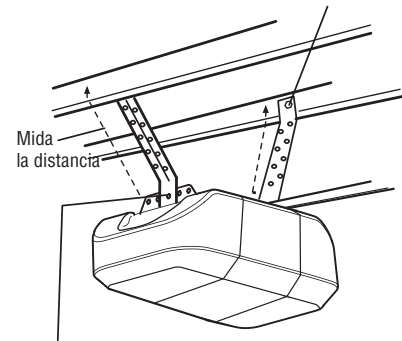

Perno de 5/16-18x7/8 de pulg., Arandela de presión de 5/16 de pulg., Tuerca de 5/16-18 de pulg.

6 Instalación de las bombillas

PRECAUCIÓN

Para evitar un posible SOBRECALENTAMIENTO del portabombillas:

- Use ÚNICAMENTE bombillas incandescentes A19 (100 W máximo) o fluorescentes compactas (26 W máximo).
- NO utilice bombillas de más de 100 W.
- NO use bombillas fluorescentes compactas de más de 26 W (equivalente a 100 W).

Para evitar daño al abre-puertas:

- NO utilice bombillas halógenas.
- NO utilice bombillas de cuello corto ni de tipo especial.

6.1 Tire los laterales superiores de la lente de luz y gire la lente hacia abajo.

6.2 Introduzca una bombilla A19 incandescente (de 100 voltios como máximo) o fluorescente compacta (de 26 voltios como máximo, equivalente a 100 voltios) en el receptáculo para la bombilla.

NOTA: No use lámparas halógenas, de cuello corto ni especiales ya que podrían sobre calentar el panelo el portalámpara. No use lámparas de LED ya que pueden reducir el alcance o incluso el funcionamiento del control remoto.

6.3 Rote la lente suavemente hacia arriba para cerrar.

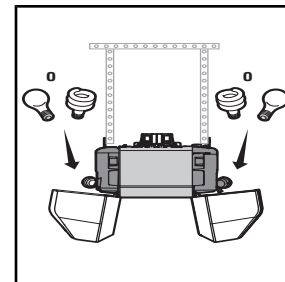

7 Instale la manija y la cuerda de emergencia

⚠ ADVERTENCIA

Para evitar la posibilidad de una LESIÓN GRAVE o INCLUSO LA MUERTE si la puerta del garaje se cae:

- De ser posible, use la manija de emergencia para soltar el carro SÓLO cuando la puerta del garaje esté CERRADA. Si los resortes están débiles o rotos, o bien si la puerta está desequilibrada, la puerta podría caerse rápida y/o inesperadamente mientras se encuentra abierta.
- NUNCA use la manija de emergencia a menos que la entrada del garaje esté libre de obstrucciones y no haya ninguna persona presente.
- NUNCA use la manija para abrir o cerrar la puerta. Si el nudo de la cuerda se suelta, usted podría caerse.

7.1 Inserte un extremo de la cuerda de desenganche de emergencia a través de la manija. Verifique que la palabra "NOTICE" (aviso) este; mirando hacia arriba. Asegurela con un nudo por lo menos a 2.5 cm (1") del extremo de la cuerda de desenganche de emergencia.

7.2 Inserte el otro extremo de la cuerda de desenganche de emergencia a través del orificio del brazo de desenganche del carro. Instale el abridor de emergencia donde pueda ser alcanzado, al menos a 6 pies (1.83 m) sobre el nivel piso, donde no esté en riesgo de entrar en contacto con vehículos. Fíjelo con un nudo.

NOTA: Si es necesario cortar la cuerda de desenganche de emergencia, queme el extremo cortado con un fósforo o con un encendedor para evitar que el cordón se desate. Asegúrese de que la cuerda de desenganche de emergencia y la manija este; encima de la parte superior de los vehículos para que no se enreden.

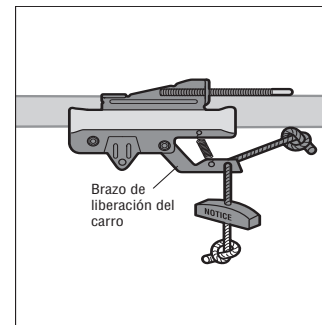

Instalación

8 Sujete la ménsula de la puerta

PRECAUCIÓN

En puertas de garaje de fibra de vidrio, aluminio o acero liviano **ES NECESARIO** colocar los refuerzos ANTES de instalar la ménsula de la puerta. Consulte con el fabricante de la puerta sobre juegos prefabricados de refuerzo.

Figura 1 muestra una pieza de hierro en ángulo como puntal horizontal.

Para el puntal vertical se deben usar dos piezas de hierro en ángulo con objeto de crear un soporte en "U". La mejor alternativa sería consultar con el fabricante de la puerta para comprar directamente un juego de refuerzo estructural para instalación del mecanismo de apertura.

NOTA: Muchas de las instalaciones con soporte o puntal vertical toman en cuenta la instalación directa de los pasadores de chaveta y el brazo de la puerta. En este caso, no necesitará instalar la ménsula para la puerta; continúe al paso próximo.

PUERTAS SECCIONALES

8.1 Coloque la ménsula para la puerta sobre la línea central vertical que había marcado previamente para la instalación de la ménsula del cabezal. Asegúrese de que la leyenda "UP" (arriba) esté en la posición correcta, como se indica en la parte interior de la ménsula.

8.2 El borde superior de la ménsula debe quedar a una distancia de 5 a 10 cm (2 a 4 pulgadas) por debajo del borde superior de la puerta, o directamente bajo un soporte transversal en la parte superior de la puerta.

8.3 Haga los agujeros y proceda con las siguientes instrucciones de instalación, según el tipo de puerta:
Puertas metálicas o livianas con refuerzo vertical de hierro en ángulo entre la nervadura de soporte del panel de la puerta y la ménsula de la puerta:

- Haga los agujeros de 3/16 de pulg.. Fije la ménsula de la puerta con dos tornillos autorroscantes. (Figura 2)
- Como alternativa puede usar dos pernos de 5/16 de pulg. con arandelas de presión y tuercas (no incluidos). (Figura 3)

Puertas metálicas, con aislación o livianas, reforzadas de fábrica:

- Haga los agujeros de 3/16 de pulg.. Fije la ménsula de la puerta con dos tornillos autorroscantes. (Figura 4)

Puertas de madera:

- Usar los agujeros laterales o superior e inferior de la ménsula. Haga los agujeros correspondientes de 5/16 de pulg. en la puerta y fije la ménsula con tornillos de 5/16x2 de pulg., arandelas de presión y tuercas (no incluidos). (Figura 5)

NOTA: Los tornillos autorroscantes de 1/4-14x5/8 de pulg. no son aptos para puertas de madera.

PERENÍA

Tornillo tirafondo de 1/4 de pulg. -14x5/8 de pulg.



FIGURA 1



Se necesita un refuerzo horizontal y vertical (no incluido) para puertas de garaje livianas (fibra de vidrio, aluminio, acero, puertas con panel de vidrio, etc.).

Si usa un puntal horizontal, éste debe de ser lo suficientemente largo para sujetarlo a dos soportes verticales. Si usa un puntal vertical, éste debe de ser de la altura del panel superior.

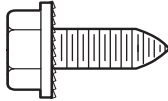
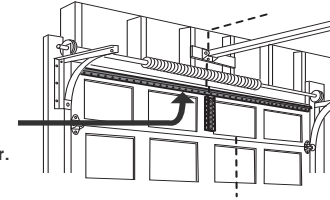
FIGURA 2



FIGURA 3



FIGURA 4

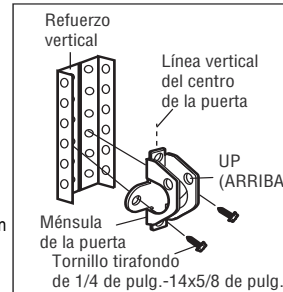

FIGURA 5

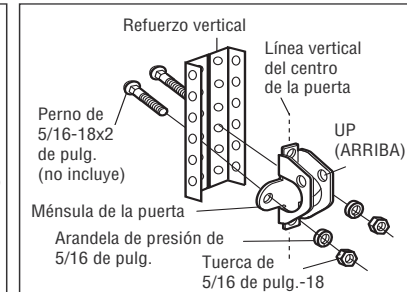

9 Conecte el brazo de la puerta al carro

IMPORTANTE: El ranura en el brazo recto de la puerta **DEBE** voltearse del brazo curvado de la puerta.

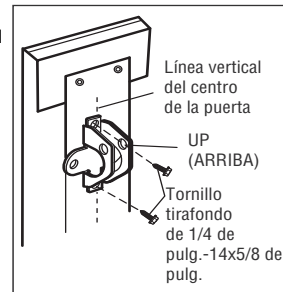
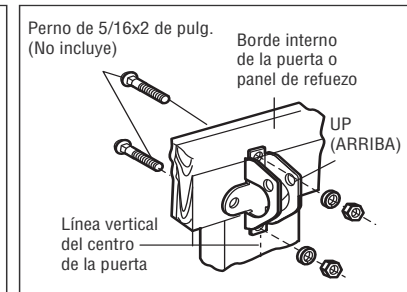
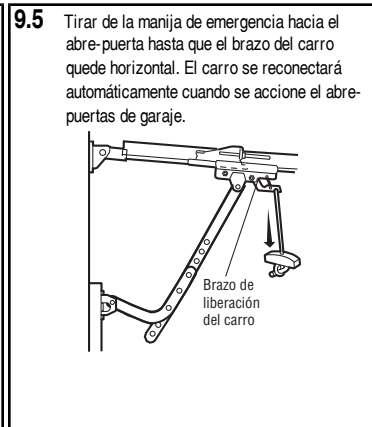
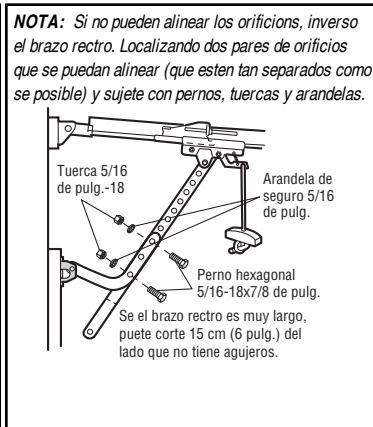
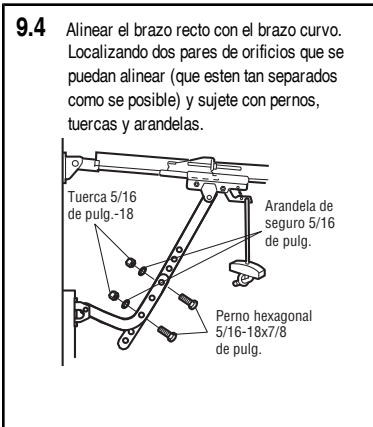
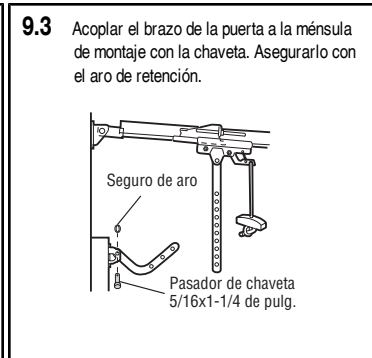
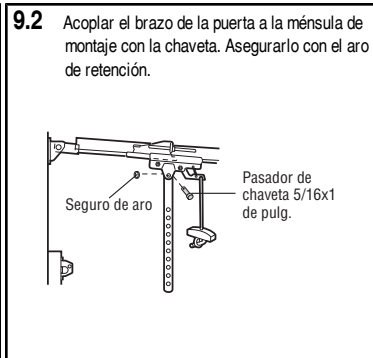
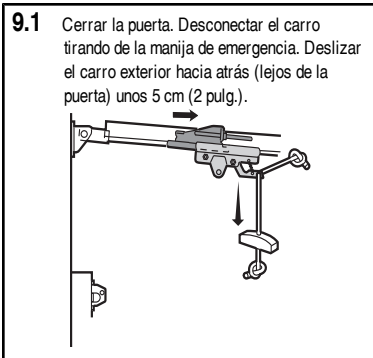
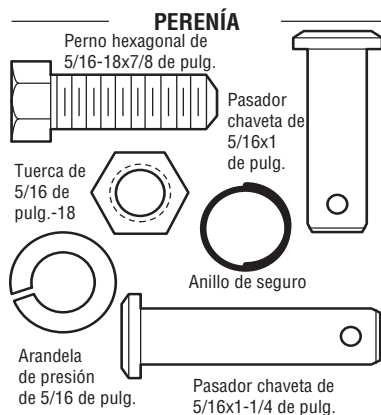
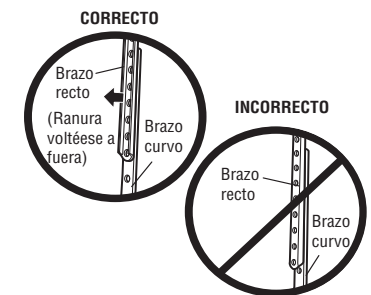

Instalar el control de la puerta

1 Instale el control de la puerta

ADVERTENCIA

Para evitar la posibilidad de una **LESIÓN GRAVE** o **INCLUSO LA MUERTE** por electrocución:

- ANTES de instalar el control de la puerta, asegúrese de que la energía eléctrica **NO** esté conectada.
- Conecte el control **SÓLO** a cables de bajo voltaje de 12 VOLTIOS.

Para evitar la posibilidad de una **LESIÓN GRAVE** o **INCLUSO LA MUERTE** cuando la puerta del garaje se esté cerrando:

- Instale el control de la puerta de manera que quede a la vista desde la puerta del garaje, fuera del alcance de los niños a una altura mínima de 1.5 m (5 pies) y lejos de las partes móviles de la puerta.
- **NUNCA** permita que los niños hagan funcionar o jueguen con los botones de control de la puerta ni con los transmisores de los controles remotos.
- Haga funcionar la puerta **SÓLO** si lo puede ver claramente, si la puerta está debidamente ajustada, y si no hay ninguna obstrucción en su recorrido.
- **SIEMPRE** tenga a la vista la puerta del garaje hasta que esté completamente cerrada. **NUNCA** permita que alguien se atraviese en el recorrido de la puerta del garaje cuando se está cerrando.

INTRODUCCIÓN

Compatible con accesorios MyQ® y Security+ 2.0™, vea página 35. Su abre-puertas de garaje es compatible con 2 Smart Control Panel o 4 algunos control remotos de Security+ 2.0™. **NOTA:** Antiguos accesorios LiftMaster o de terceras marcas no son compatibles.

Instalar el control donde la puerta quede a la vista, a una altura mínima de 5 pies (1.5 m), donde los niños no puedan alcanzarlo y esté alejado de las partes móviles de la puerta.

NOTA: Su producto puede tener diferente de que muestran.

PERENÍA

Tornillo
6ABx1 de pulg.



Tornillo
6-32x1 de pulg.



Tarugos para panel
de pared



NOTA: Si se usa una caja para instalar el control, no es necesario hacer agujeros ni colocar tarugos en la pared. Simplemente usar los agujeros de la misma caja.

- 1.1** Quitar 7/16 de pulg. (11 mm) de aislamiento de un extremo del cable y separar los cables.

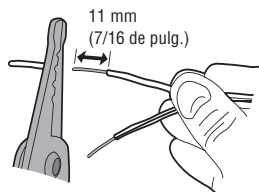

- 1.2** Conectar un cable a cada uno de los dos tornillos en la parte de atrás del control de la puerta. Los cables pueden conectarse indistintamente a cualquiera de los tornillos.
- INSTALACIÓN CON CABLEADO EXISTENTE:** Elegir dos cables para conectar e identificarlos para poder conectarlos al abrepuerta más adelante.

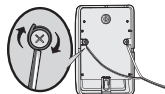

- 1.3** Marcar el lugar del agujero inferior y hacer un agujero de 5/32 de pulg. (4 mm).

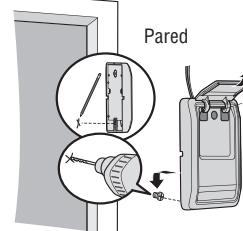

- 1.4** Colocar el tornillo inferior y dejarlo sobresalir 1/8 de pulg. (3 mm) de la pared.

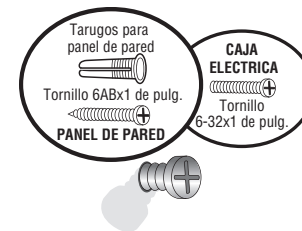

Instalar el control de la puerta

- 1.5** Hacer pasar el agujero inferior del control sobre la cabeza del tornillo inferior y deslizarlo hacia abajo.

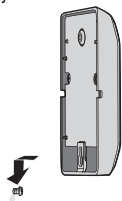

- 1.6** Levantar el pulsador de barra y marcar el agujero superior.

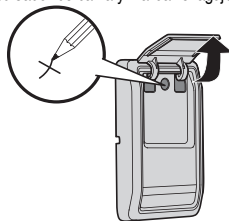

- 1.7** En el lugar marcado, hacer un agujero de 5/32 de pulg. (4 mm) para el tornillo superior.

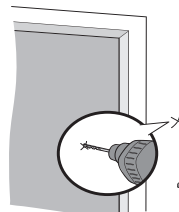

- 1.8** Hacer pasar el agujero inferior del control sobre la cabeza del tornillo inferior y deslizarlo hacia abajo. Colocar ahora el tornillo superior.

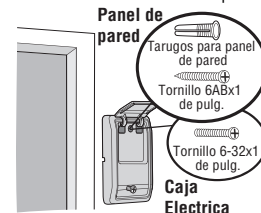

2 Tender los cables desde el control hasta el abre-puerta

PERENÍA

Grapas con aislamiento (no mostrado)

INSTALACIÓN CON CABLEADO EXISTENTE:

Elegir dos cables para conectar e identificarlos para poder conectarlos al abre-puerta más adelante.

- 2.1** Instalar los conductores blanco y rojo entre el control y el abre-puerta. Fijar el cable a la pared y al techo con broches (a menos que se utilicen cajas de conexión o sea una instalación existente). No perforar el cable con los broches ya que esto podría causar un cortocircuito o interrumpir la continuidad de los conductores.

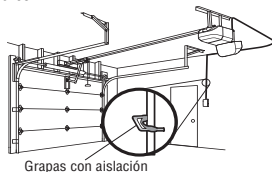

- 2.2** Quitar 7/16 de pulg. (11 mm) de aislamiento de un extremo del cable cerca del abre-puerta.

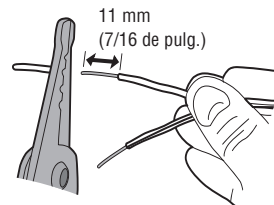

- 2.3** Conectar los conductores a los terminales rojo y blanco del abre-puerta. Para conectar o desconectar un cable, empujar la pestaña con la punta de un destornillador.

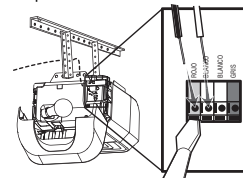

Instalar el control de la puerta

3 Colocar las etiquetas de advertencia

- 3.1 Colocar con tachuelas o broches la etiqueta de advertencia de atrape en la pared cerca del control.
- 3.2 Colocar la etiqueta de seguridad y apertura manual en un lugar a la vista del lado interno de la puerta del garaje.

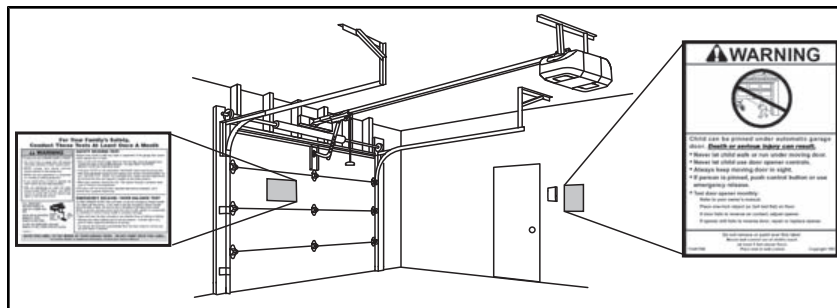

Instalar el Protector System®

Introducción

ADVERTENCIA

ANTES de instalar el sensor de reversa de seguridad, asegúrese de que NO esté conectada la alimentación eléctrica al sistema.

Para evitar la posibilidad de un accidente GRAVE o FATAL durante el cierre de la puerta del garaje:

- Preste atención a la conexión y alineación del sensor de reversa de seguridad. Este sistema de seguridad NO DEBE quedar anulado.
- Instale el sensor de reversa de seguridad a una altura del piso que NO SEA SUPERIOR a 15 cm (6 pulg.).

INFORMACIÓN IMPORTANTE CON RESPECTO AL SENSOR DE SEGURIDAD DE REVERSA

El sensor de inversión de seguridad debe estar bien conectado y alineado antes de que el abridor de la puerta del garaje se mueva hacia abajo.

El sensor emisor (LED ámbar) transmite un haz de luz invisible hacia el sensor receptor (LED verde). Si una obstrucción interrumpe el haz de luz mientras la puerta se está cerrando, la puerta se detendrá y regresará a la posición totalmente abierta, y las luces del abre-puertas de garaje destellara 10 veces para indicar el evento.

NOTA: Para ahorrar energía, el abre-puerta entrará a modo pasivo cuando la puerta esté totalmente cerrada. En modo pasivo, el abre-puerta permanece apagado hasta que vuelva a activarse. En modo pasivo está en sincronismo con la lámpara del abre-puerta. Al apagarse la lámpara se apagarán los LED de los sensores y cuando la lámpara se enciende, se encienden los sensores. El abre-puerta no pasará al modo pasivo antes de que se hayan realizado cinco ciclos de operación con la unidad.

Al instalar los sensores de seguridad verificar lo siguiente:

- Que los sensores estén instalados dentro del garaje, uno de cada lado de la puerta.
- Que los sensores estén enfrentados entre sí y correctamente alineados.
- Que los sensores están montados a una altura máxima de 15 cm (6 pulgadas) sobre el piso y no haya obstrucciones en la trayectoria del haz de luz.

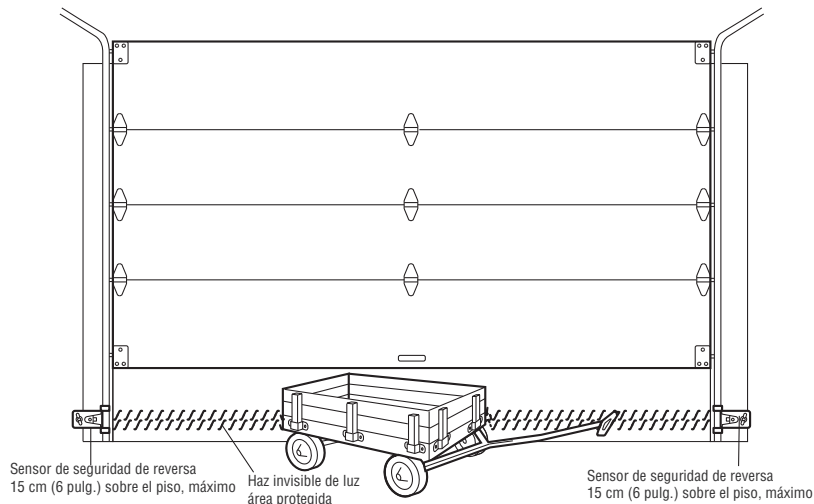

Instalar el Protector System®

1 Instalación de los sensores de seguridad de reversa

Puede colocar los sensores de seguridad de reversa en la guía de puerta, la pared o el piso. Si las ménsulas no quedan firmemente en la guía de la puerta, es mejor instalarlas sobre la pared. Opte por uno de los siguientes tipos de instalación.

PERENÍA

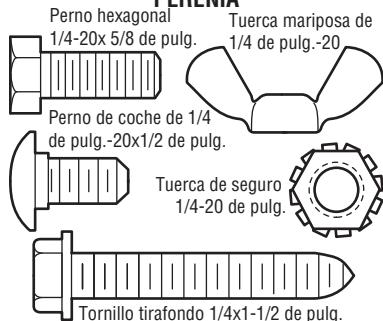

OPCIÓN A INSTALE CON ANCLAJES PARA CONCRETO

1.1A Deslice los brazos curvos sobre la orilla redondeada de cada uno de los carriles de la puerta. Colóquelos en su posición y debe quedar ras, con el reborde pegado a la orilla posterior del carril.

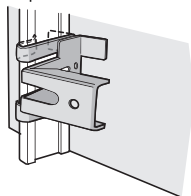

1.2A Introduzca el perno de coche en la ranura correspondiente de cada sensor.

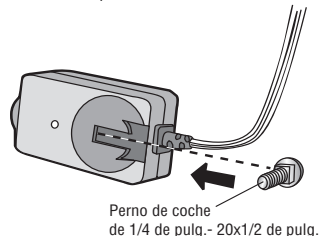

1.3A Introduzca el perno en el orificio de la ménsula de sensor y fije con tuercas mariposa. Las lentes de ambos sensores deben quedar enfrentadas entre sí. Asegúrese de que la lente del sensor no quede tapada por la ménsula.

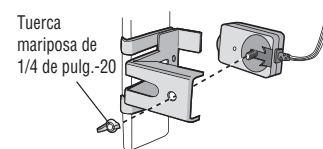

OPCIÓN B INSTALACIÓN DE PARED

Si fuera necesario más espacio puede utilizarse una ménsula prolongadora (no suministrada) o bloques de madera. Cerciórese de que haya suficiente espacio para que el rayo del sensor no esté obstruido.

1.1B Colocar la ménsula del sensor contra la pared, con los brazos curvos hacia la puerta. Verificar que quede suficiente espacio para que el haz no tenga obstrucciones. Marque los orificios.

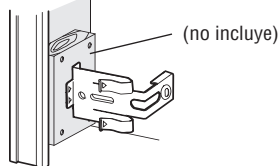

1.2B Taladrar los orificios de 3/16 de pulgada de diámetro por cada ménsula de sensor y sujete las ménsulas de sensor al pared con tornillos tirafondos (no incluye).

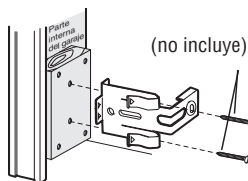

1.3B Introduzca el perno de coche en la ranura correspondiente de cada sensor.

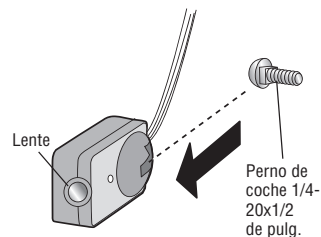

1.4B Introduzca el perno al orificio en la ménsula de sensor y colocar con una tuerca mariposa. Las lentes de ambos sensores deben quedar enfrentadas entre sí. Verificar que la ménsula no obstruya la lente.

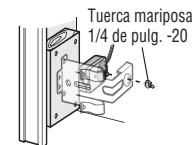

Instalar el Protector System®

1 Instalación de los sensores de seguridad de reversa

OPCIÓN C INSTALACIÓN DE TIERRA

Use las ménsulas de extensión o bloqueo de madera para levantar la ménsula de sensor se es necesario.

1.1C Mida el posición de las ménsulas de sensor para que la ménsulas es el distancia es igual al el pared y no es obstructor.

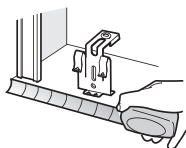

1.2C Sujete las ménsulas de sensor al tierra con sujetadores de concreto.

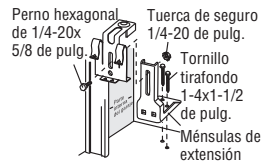

1.3C Introduzca el perno de coche en la ranura correspondiente de cada sensor.

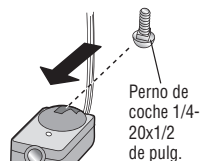

1.4C Introduzca el perno en el orificio del ménsula de sensor y fijar con tuercas mariposa. Las lentes de ambos sensores deben quedar enfrentadas entre sí. Asegúrese de el lente del sensor no quede tapado por la ménsula.

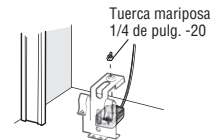

2 Cablero de sensor de seguridad de reversa

Con cables preinstalados: Instrucciones para el caso de que existan cables preinstalados para los sensores de reversa, vea pagina 20.

PERENÍA

Grapas con aislamiento (no mostrado)

OPCIÓN A INSTALACIÓN SIN CABLES PREINSTALADOS

2.1A Instale los cables desde los sensores hasta el abre-puertas. Fije los cables a la pared y el techo con broches.

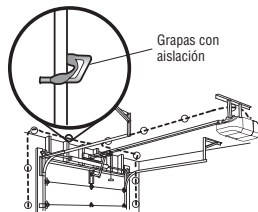

2.2A Quitar 11 mm (7/16 de pulg.) de aislamiento de un extremo del cable. Separar los cables. Retuerza juntas las cables blancos. Retuerza juntas las cables blancos/negros.

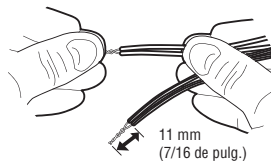

2.3A Conectar los cable blanco a los terminale blanco del abre-puerta de garaje. Conectar los cable blanco/negro a los terminale gris del abre-puerta de garaje. Para conectar o desconectar un cable, empujar la pestaña con la punta de un destornillador.

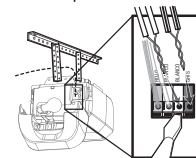

Instalar el Protector System®

OPCIÓN B CABLES PREINSTALADOS

2.1B Corte el extremo del cable del sensor de inversión dejando suficiente largo de cable para que pueda empalmarse con los cables preinstalados.

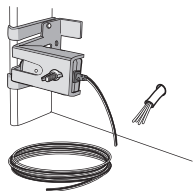

2.2B Separe los conductores del par y quite 11 mm (7/16 de pulg.) de aislamiento en cada uno. En dos de los cables preinstalados quite 11 mm (7/16 de pulg.) de aislamiento en cada uno. Elija el mismo color de cable preinstalado para cada sensor.

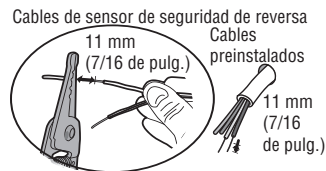

2.3B Conecte al sensor los cables preinstalados, usando capuchones de empalme. Verifique que los colores sean los que correspondan a cada sensor. Por ejemplo, el cable blanco es conectado al cable amarillo y el cable blanco/negro es conectado al cable púrpura.

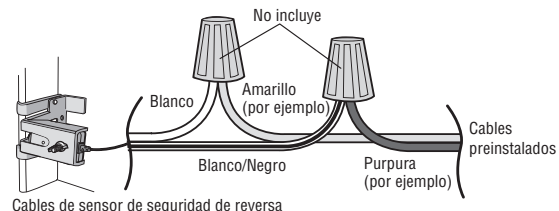

2.4B En la abre-puertas de garaje, pele 11 mm (7/16 de pulg.) de aislación en cada extremo de los cables por los sensores de seguridad de reversa. Retuerza juntos los cables de colores similares.

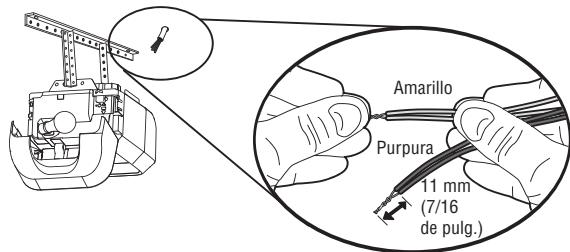

2.5B Introduzca los cables conectado a los cables por el sensor de seguridad blanco al el terminal blanco en la abre-puertas de garaje. Introduzca los cables conectado a los cables por el sensor de seguridad blanco/negro al el terminal gris en la abre-puertas de garaje.

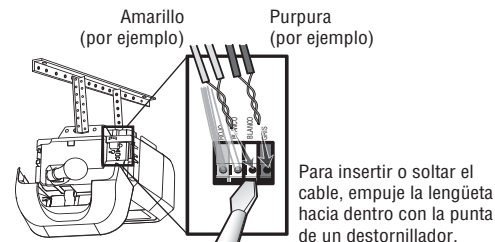

Energía

1 Conecte la alimentación eléctrica

ADVERTENCIA

Para evitar la posibilidad de una LESIÓN GRAVE o INCLUSO LA MUERTE por electrocución o incendio:

- Asegúrese de que el abre-puertas NO esté conectado a la energía eléctrica y desconecte la alimentación eléctrica al circuito ANTES de quitar la cubierta para establecer la conexión del cableado permanente.
- Tanto la instalación como el cableado de la puerta de garaje DEBEN cumplir con TODOS los códigos locales eléctricos y de construcción.
- NUNCA use una extensión ni un adaptador de dos hilos, tampoco modifique la clavija para poder enchufarla. Asegúrese de que el abre-puertas esté puesto a tierra.

Para evitar problemas con la instalación, no opere el abre-puertas de garaje ahora.

Para reducir el riesgo de choque eléctrico, su abre-puertas de garaje viene con una clavija de conexión a tierra de tres patas. Esta clavija sólo se puede conectar a una toma de corriente puesta a tierra y con tres entradas. Si la clavija no entra en la toma de corriente que usted tiene, diríjase a un electricista profesional para que instale la toma de corriente correcta.

HAY DOS OPCIONES PARA CONECTE LA ALIMENTACIÓN:

OPCIÓN A CONEXIÓN TÍPICA

1.1A Enchufar el abre-puerta a un tomacorriente con puesta a tierra.

1.2A Por el momento, NO poner en funcionamiento el abre-puerta.

OPCIÓN B CONEXIÓN PERMANENTE

Si la reglamentación local exige que su abre-puertas tenga cableado permanente, siga los siguientes pasos.

Para hacer una conexión permanente a través de la entrada de 7/8 de pulg. en la parte superior del motor (según las normas municipales vigentes):

1.1B Quite los tornillos de la tapa del motor y desmonte la tapa.

1.2B Quite el cordón de 3 patas.

1.3B Conecte el cable negro de línea al tornillo del terminal de bronce; el cable blanco (neutro) al tornillo del terminal plateado, y el cable de tierra al tornillo verde.

1.4B Vuelva a colocar la tapa.

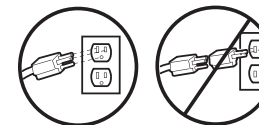

CONEXIÓN TÍPICA

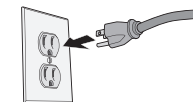

CONEXIÓN PERMANENTE

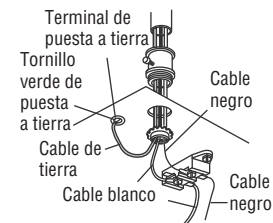

Energía

2 Alineación de los sensores de seguridad

La puerta **no se cerrará** si los sensores de inversión **no están instalados y alineados**.

Si el haz de luz está desalineado o hay una obstrucción cuando la puerta se está cerrando, la misma invertirá su dirección y las luces se encenderán y apagarán diez veces. Si la puerta estuviera abierta, no se cerrará. Para alinear los sensores, aflojar las tuercas mariposa, alinearlos y volver a ajustar las tuercas.

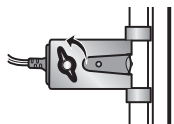

- 2.1** Verificar que los LED de los sensores estén encendidos. Si los sensores están conectados y alineados correctamente, los LED quedarán encendidos.

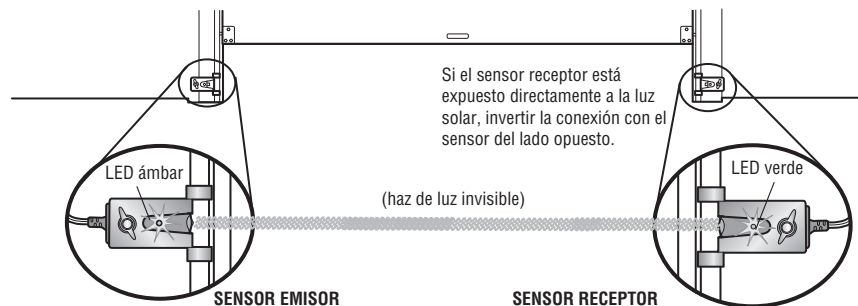

SI EL LED ÁMBAR DEL SENSOR EMISOR NO SE ENCENDIERA:

Verificar que llegue energía al abre-puertas.

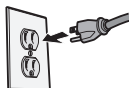

Verificar que no haya un cortocircuito ni el sensor esté roto.



Verificar que el sensor esté correctamente conectado: cables blancos al terminal blanco y cables blanco/negro al terminal gris.



SI EL LED VERDE DEL SENSOR RECEPTOR NO SE ENCENDIERA:

Verificar que no haya un cortocircuito ni el sensor esté roto.



Verificar la alineación de los sensores.



3 Verificar que el instalación de alambres para el control remoto es correctamente

Si el control se ha instalado correctamente, aparecerá un mensaje en pantalla.

Ajustes

ADVERTENCIA

Si el sistema de auto-reversa de seguridad no se ha instalado debidamente, las personas (y los niños pequeños en particular) podrían sufrir LESIONES GRAVES o INCLUSO LA MUERTE cuando se cierre la puerta del garaje.

- El ajuste incorrecto de los límites del recorrido de la puerta del garaje habrá de interferir con la operación adecuada del sistema de auto-reversa de seguridad.
- Después de llevar a cabo cualquier ajuste, SE DEBE probar el sistema de reversa de seguridad. La puerta DEBE retroceder al entrar en contacto con un objeto de 38 mm (1 1/2 de pulg.) de altura (o un tablón de madera de 2 X 4) acostado en el piso.

PRECAUCIÓN

Para evitar que los vehículos sufran daños, de que cuando la puerta esté completamente abierta queude suficiente espacio asegúrese.

INTRODUCCIÓN

El abre-puerta tiene controles electrónicos que facilitan su instalación y regulación. Puede regularse el punto de parada de la puerta en su posición abierta (arriba) y cerrada (abajo). Los controles electrónicos detectan la fuerza que es necesaria para abrir y para cerrar la puerta. Esta fuerza se regula automáticamente al programarse la unidad y no puede cambiarse.

NOTA: Si algo interfiere con el recorrido de la puerta en su trayectoria hacia arriba, la puerta se detendrá. La puerta invertirá su dirección de movimiento si encuentra una interferencia en su movimiento hacia abajo.

Para ver un vídeo de programación por su abre-puerta de garaje nuevo uso su smartphone para leer el código QR abajo.



BOTONES DE PROGRAMACIÓN

Los botones de programación están en el panel a la izquierda del abre-puerta y se utilizan para programar el desplazamiento de la puerta.

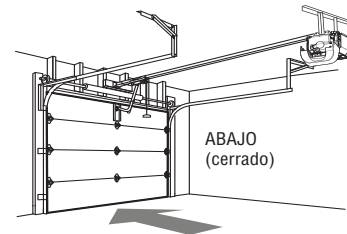
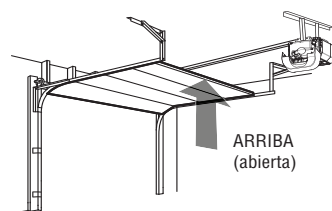

BOTONES DE PROGRAMACIÓN

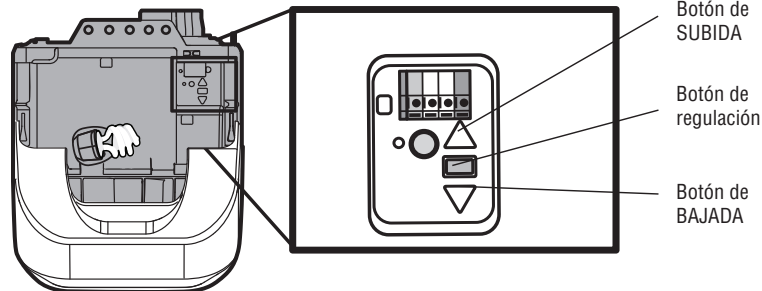

Ajustes

1 Programación del desplazamiento

⚠ ADVERTENCIA

Si el sistema de auto-reversa de seguridad no se ha instalado debidamente, las personas (y los niños pequeños en particular) podrían sufrir LESIONES GRAVES o INCLUSO LA MUERTE cuando se cierre la puerta del garaje.

- El ajuste incorrecto de los límites del recorrido de la puerta del garaje habrá de interferir con la operación adecuada del sistema de auto-reversa de seguridad.
- Après avoir effectué quelque réglage que ce soit, le système d'inversion de sécurité DOIT être testé. La puerta DEBE retroceder al entrar en contacto con un objeto de 38 mm (1 1/2 pulg.) de altura (o un tablón de madera de 2 X 4) acostado en el piso.

- 1.1** Mantener pulsado el botón de regulación hasta que el botón de subida se encienda intermitentemente y/o se escuche una señal sonora.



- 1.2** Mantener pulsado el botón de subida hasta que la puerta llegue a la posición deseada de apertura.
NOTA: Los botones de subida y bajada pueden utilizarse para mover la puerta cuando sea necesario.



- 1.3** Cuando la puerta se encuentre en la posición deseada de apertura, pulsar el botón de regulación. Las luces destellarán dos veces y el botón de BAJADA se encenderá intermitentemente.



- 1.4** Mantener pulsado el botón de bajada hasta que la puerta llegue a la posición deseada de cierre.
NOTA: Los botones de subida y bajada pueden utilizarse para mover la puerta cuando sea necesario.



- 1.5** Cuando la puerta se encuentre en la posición deseada de cierre, pulsar el botón de regulación. Las luces destellarán dos veces y el botón de SUBIDA se encenderá intermitentemente.

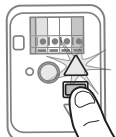

- 1.6** Oprima y suelte el botón de SUBIDA. Cuando la puerta se desplace a la posición programada de APERTURA, el botón de BAJADA se encenderá intermitentemente.

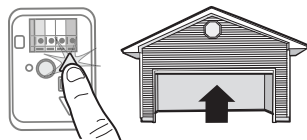

- 1.7** Oprima y suelte el botón BAJADA. La puerta se desplace a la posición ABAJO. La programación ha finalizado.



Si las luces del abre-puerta se encienden intermitentemente cinco veces durante la programación, significa que ha pasado el tiempo asignado a la programación. Si las luces del abre-puerta se encienden intermitentemente diez veces durante la programación significa que los sensores de seguridad están mal alineados u obstruidos (ver la página 22). Cuando los sensores estén bien alineados y no haya obstrucción, abrir y cerrar la puerta con el control remoto o con los botones de subida y bajada. La programación ha finalizado. Si no fuera posible hacer un ciclo de apertura y cierre de la puerta, repetir los pasos de programación explicados anteriormente.

Ajustes

2 Pruebe el sistema de reversa de seguridad

⚠ ADVERTENCIA

Si el sistema de auto-reversa de seguridad no se ha instalado debidamente, las personas (y los niños pequeños en particular) podrían sufrir LESIONES GRAVES o INCLUSO LA MUERTE cuando se cierre la puerta del garaje.

- El sistema de reversa de seguridad se DEBE probar cada mes.
- Después de llevar a cabo cualquier ajuste, se DEBE probar el sistema de reversa de seguridad. La puerta DEBE retroceder al entrar en contacto con un objeto de 38 mm (1 1/2 de pulg.) de altura (o un tablón de madera de 2 X 4) acostado en el piso.

2.1 Abra completamente la puerta, coloque un pedazo de madera de 3.8 cm (1 1/2 de pulg.) acostado sobre el piso al centro de la puerta del garaje.



2.2 Oprima el botón en el control remoto para cerrar la puerta. La puerta DEBE entrar en reversa automáticamente al hacer contacto con la obstrucción.



Si la puerta se detiene sobre la obstrucción, significa que su recorrido de cierre es muy corto. Aumente el recorrido de cierre (vea Ajuste Paso 1).

Repita la prueba. Después que la puerta invierta su movimiento al tocar la obstrucción de 3.8 cm (1-1/2 de pulg.), quite la obstrucción y haga funcionar el abre-puertas 3 o 4 ciclos completos para probar el ajuste de los movimientos.

Si el sistema de reversa de seguridad continuara fallando, llame a un técnico especialista para efectuar la reparación.

3 Prueba el Protector System®

⚠ ADVERTENCIA

Si el sistema de auto-reversa de seguridad no se ha instalado debidamente, las personas (y los niños pequeños en particular) podrían sufrir accidentes GRAVES o FATALES cuando se cierre la puerta del garaje.

3.1 Abra la puerta. Coloque en el piso la caja en la que vino embalado el abre-puertas, adonde interfiera con el recorrido de la puerta.



3.2 Oprima el botón en el control remoto para cerrar la puerta. La puerta no se moverá más de 2.5 cm (1 pulg.) y la luz del abre puertas comenzará a destellar 10 veces.

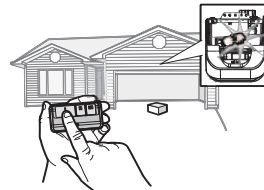

El abre-puertas no ejecutará el cierre con comando remoto si la luz indicadora de cualquiera de los sensores de seguridad estuviera apagada (advirtiendo al usuario que los sensores están desalineados o hay una obstrucción).

Si el abre-puertas comanda el cierre de la puerta con una obstrucción presente (y los sensores de seguridad no están instalados a más de 15 cm (6 pulg.) de altura sobre el piso), llame a un técnico especializado para reparar este problema.

INSTRUCCIONES DE SEGURIDAD IMPORTANTES

ADVERTENCIA

Para reducir el riesgo de **LESIONES GRAVES** o la **MUERTE**:

1. LEA Y RESPETE TODAS LAS ADVERTENCIAS E INSTRUCCIONES.
2. SIEMPRE conserve los controles remotos lejos del alcance de los niños. NUNCA permita que los niños operen o jueguen con los botones del control del abre-puertas de garaje ni con los controles remotos.
3. SÓLO active el abre-puertas de garaje SIEMPRE y cuando lo puedan ver con claridad, esté debidamente ajustado y no haya ninguna obstrucción en su recorrido al cerrarse.
4. SIEMPRE mantenga a la puerta de garaje hasta que esté totalmente cerrada. NADIE DEBE ATRAVESAR EL RECORRIDO DE LA PUERTA CUANDO ESTÁ EN MOVIMIENTO.
5. PERSONNE NE DOIT PASSER SOUS UNE PORTE ARRÊTÉE OU PARTIELLEMENT OUVERTE.
6. De ser posible, use el desenganche de emergencia para soltar el carro SÓLO cuando la puerta del garaje esté CERRADA. Tenga precaución cuando utilice este desenganche con la puerta abierta. Los resortes débiles o rotos o la puerta desequilibrada pueden ocasionar que una puerta abierta caiga rápida y/o inesperadamente y aumentan el riesgo de LESIONES GRAVES o LA MUERTE.
7. NUNCA use la manija del desenganche de emergencia a menos que la entrada al garaje esté libre de obstrucciones y no haya ninguna persona presente.
8. NUNCA use la manija para jalar la puerta para abrirla o cerrarla. Si el nudo de la cuerda se suelta, usted podría caerse.
9. Después de llevar a cabo cualquier ajuste, SE DEBE probar el sistema de reversa de seguridad.
10. El sistema de reversa de seguridad se DEBE probar cada mes. La puerta DEBE retroceder al entrar en contacto con un objeto de 3.8 cm (1 1/2 de pulg.) de altura (o un tablón de madera de 2 X 4) acostado en el piso. Si no se ajusta el abre-puertas de garaje debidamente, aumentará el riesgo de sufrir LESIONES GRAVES o LA MUERTE.
11. MANTENGA SIEMPRE LA PUERTA DEL GARAJE DEBIDAMENTE EQUILIBRADA (vea la página 2). Si la puerta no está debidamente equilibrada es posible que NO retroceda cuando así se requiera y podría ocasionar una LESIÓN GRAVE o INCLUSO LA MUERTE.
12. TODAS las reparaciones necesarias para los cables, resortes y otras piezas las DEBE llevar a cabo un técnico profesional en sistemas de puertas, pues TODAS estas piezas están bajo una tensión EXTREMA.
13. Para evitar LESIONES PERSONALES GRAVES o la MUERTE por electrocución, desconectar TOTALMENTE la energía eléctrica ANTES de hacer CUALQUIER trabajo de reparación o mantenimiento.
14. Este sistema tiene una función de activación por estado pasivo. La puerta podría ponerse en movimiento repentinamente. NADIE DEBE ATRAVESAR EL RECORRIDO DE LA PUERTA CUANDO ESTÁ EN MOVIMIENTO.
15. NO activar el temporizador de cierre en puertas de garaje de una sola pieza o puertas batientes. Usar esta función ÚNICAMENTE con puertas seccionales.

16. CONSERVE ESTAS INSTRUCCIONES.

Funciones

El abre-puerta tiene varias funciones que permiten tener más control sobre su funcionamiento de abre-puertas.

Alert2Close

La función Alert2Close emite una señal visual y auditiva para indicar que la puerta se está cerrando.

TEMPORIZADOR DE CIERRE (TTC)

El temporizador de cierre comanda automáticamente el cierre de la puerta después de un período preestablecido que puede regularse con el control de la puerta a control de la puerta con TTC (Modelo 881LM o 880LM). Antes y durante que la puerta se cierre se escuchará una señal sonora y se verá una alerta visual.

MyQ®

MyQ® genera una señal de 900MHz para establecer comunicaciones entre el abre-puerta y los accesorios MyQ®. El abre-puerta de garaje es compatible hasta con ocho accesorios 16 MyQ®.

CONTROL REMOTOS Y CONTROL DE LA PUERTA DE SECURITY+ 2.0™

Viene programado de fábrica para funcionar con el control remoto, que cambia de código cada vez que se usa puede operar hasta con cien mil millones de códigos nuevos. Compatible con accesorios MyQ® y Security+ 2.0™, vea página 35.

NOTA: Antiguos control remoto, control de la puerta LiftMaster®, y accesorios o de terceras marcas no son compatibles.

Accesorios SECURITY+ 2.0™	CAPACIDAD DE MEMORIA
Controles remoto	Hasta 40
Control de la puerta	Hasta 2 paneles de control Smart o 4 controles de puerta Security+ 2.0™
Entrada sin llave	Hasta 4

THE PROTECTOR SYSTEM® (SENSORES DE SEGURIDAD DE REVERSA)

Cuando están correctamente instalados y alineados, los sensores de seguridad de reversa detectarán una obstrucción en el trayecto de su haz de luz invisible. Si una obstrucción rompe el haz de luz mientras se cierra la puerta, ésta se detendrá y retrocederá hasta la posición totalmente abierta, y los luces de abra-puerta encendida 10 veces. Si los sensores no están instalados o están desalineados, y la puerta se encuentra en posición La puerta podrá cerrarse con el botón del control fijo o la cerradura digital a teclado pero no cierre con el control remoto. Los sensores de inversión no afectan la apertura de la puerta.

CONSERVACIÓN DE ENERGÍA

Para ahorrar energía, el abre-puerta entrará a modo pasivo cuando la puerta esté totalmente cerrada. En modo pasivo, el abre-puerta permanece apagado hasta que vuelva a activarse. En modo pasivo está en sincronismo con la lámpara del abre-puerta. Al apagarse la lámpara se apagarán los LED de los sensores y cuando la lámpara se enciende, se encienden los sensores. El abre-puerta no pasará al modo pasivo antes de que se hayan realizado cinco ciclos de operación con la unidad.

LUCES

Las luces del abre-puerta se encenderán cuando el abre-puerta se enchufa inicialmente, después de un corte de energía o al activarse el abre-puerta. Las luces se apagarán automáticamente después de 4 y medio minutos. Puede usarse una lámpara incandescente A19 de hasta 100 W o una lámpara fluorescente de alto rendimiento (CFL) de hasta 26 W (equivalente a 100 W).

Funcionamiento de la luces

Las luces se encenderán si alguien entra por la puerta del garaje y se interrumpe el haz infrarrojo de los sensores de seguridad. Para control adicional de la luces en su abre-puertas de garaje, vea página 29.

CÓMO USAR SU ABRE-PUERTAS DE GARAJE

El abre-puerta puede activarse con un control fijo, con un control remoto, con una cerradura digital a teclado o con un accesorio MyQ®. La puerta se cerrará si están abierta, o se abrirá esta cerrada. Si hay una obstrucción durante la apertura, la puerta se detendrá. Si la puerta se ha detenido en un posición parcialmente abierta, se va a cerrar. Si hay una obstrucción mientras se cierra, invertirá la dirección de movimiento. Si una obstrucción interrumpiera el haz del sensor, la luz del sistema se encenderá intermitentemente 10 veces. Pero pude cierra la puerta se mantenga oprimido el control de la puerta o entra sin llave hasta la puerta es cerrado completo. Los sensores de seguridad de reversa no efectivo el círculo apertura. El sensor de inversión de seguridad debe estar bien conectado y alineado antes de que el abre-puertas de garaje se mueva hacia abajo.

Control de la puerta

MONTAJE DEL CONTROL DE PUERTA

SINCRONIZACIÓN DEL CONTROL DE PUERTA

Para sincronizar el control fijo con el abre-puerta pulsar el control hasta que se active el abre-puerta (podría llevar hasta tres intentos). Prueba el control de la puerta a pulsar el pulsadora de barra, cada vez que se pulsa el control fijo se activará el mecanismo del abre-puerta.

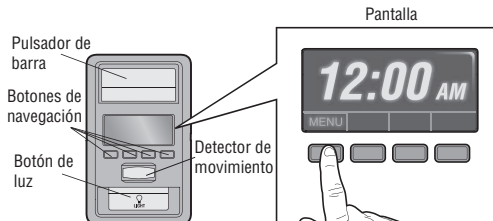

PULSADOR DE BARRA

Oprima la barra pulsadora para abrir o cerrar la puerta.

BOTONES DE NAVEGACIÓN

Usar los botones de navegación para seleccionar y programar funciones.

BOTÓN DE LUZ

Pulsar el botón de luz (LIGHT) para encender las luces del abre-puerta. Las luces continuarán encendidas hasta que se vuelva a pulsar el botón de luz o hasta que se active el abre-puerta. Después de activarse el abre-puerta, las luces permanecerán encendidas el tiempo programado de fábrica, que es 4 minutos y medio). Con la puerta en movimiento, el botón de luz no controlará las luces. La duración del período de luces encendidas pueden cambiarse usando el menú correspondiente y los botones de navegación.

PANTALLA

En pantalla se mostrará la hora y la temperatura hasta que se pulse el botón de menú para visualizar las opciones. Si hubiera algún problema con el abre-puerta, la pantalla mostrará el código diagnóstico. Véase la sección de Tiene algún problema.

Las funciones del control pueden programarse a través de los menú y botones de navegación:
PROGRAMAR UN DISPOSITIVO

Algunos de controles remotos, entradas sin llave o accesorios de MyQ[®] compatibles pueden programarse al el abre-puertas de garaje con el menú y usar los botones de navegación.

BLOQUEO

La función de bloqueo (LOCK) impide la activación del abre-puerta con un control remoto, pero el control fijo y el teclado digital de apertura continúan funcionando normalmente. Esto es útil como medida extra de seguridad cuando no hay nadie en la casa (por ejemplo, durante vacaciones).

TEMPORIZADOR DE CIERRE (TTC)

NO activar el temporizador de cierre con puertas enterizas (de una sola pieza). Esta función puede utilizarse ÚNICAMENTE con puertas seccionales. Esta función viene desactivada de fábrica. Se utiliza para cerrar automáticamente la puerta después de cierto tiempo, desde la posición totalmente abierta (1, 5 o 10 minutos, o un valor especificado por el usuario de hasta 99 minutos). Antes de que se cierre la puerta, el abre-puerta emitirá un sonido de advertencia y las luces se encenderán intermitentemente. La pantalla del control puede mostrar el estado de la función de temporizador de cierre. Esta función NO se activará si el abre-puerta está funcionando con batería o los sensores de seguridad no están alineados correctamente. Esta función NO debe ser el método principal para cerrar la puerta del garaje. **Si se usa esta función es conveniente instalar un teclado digital de acceso para el caso de que el usuario quede accidentalmente del lado de afuera después de que se haya cerrado la puerta.**

NOTA: Antes de permitir el TTC por primera vez, o si usted experimenta un fallo eléctrico, complete un ciclo el abre-puerta del garaje abierto y cerrado para permitir que el TTC fije.

LUZ AUTOMÁTICO

Detector de movimiento (Panel de control premium con detección de movimiento)

Esta función viene desactivada de fábrica. Esta función comandará automáticamente el encendido de las luces del abre-puerta cuando detecta movimiento. Se encenderán durante el período programado y luego se apagarán. Si se desea usar la luz del abre-puerta permanentemente es necesario desactivar la función automática para evitar que se apague cuando usted quede fuera del alcance del sensor.

Funcionamiento de las luces

Las luces se encenderán cuando alguien entre por la puerta del garaje y sea interrumpido el haz de los sensores de seguridad.

SISTEMA ALERTA DE MANTENIMIENTO (MAS)

Esta función ayuda al usuario a asegurarse de que el sistema del abre-puertas de garaje se mantenga en buenas condiciones de funcionamiento. Un mensaje de alerta de mantenimiento en la pantalla indicará que el abre-puertas de garaje necesita mantenimiento. La función de alerta de mantenimiento (MAS) viene desactivada de fábrica, pero puede activarse en cualquier momento. Comuníquese con su distribuidor de instalación.

Control de la puerta

Configuración del Smart Control Panel

Las funciones del control pueden programarse a través de los menús y botones de navegación. Véanse las siguientes descripciones.

PANTALLA

En la pantalla principal se muestra la hora y temperatura, y si se usa una batería, su estado de carga (se aplicable).



Botones de navegación

FUNCIONES

Pulsar el botón de navegación debajo de "MENU" para ver el menú de funciones.

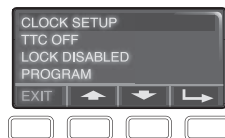

RELOJ: Puesta en hora, formato de 12 o 24 horas y opción de mostrar/ocultar el reloj.

CONFIGURACIÓN TTC (para puertas seccionales SOLAMENTE):

Activar o desactivar la función de temporizador de cierre y el tiempo de espera hasta el cierre. **NOTA: NO activar el temporizador de cierre con puertas enterizas de una sola pieza. Esta función puede utilizarse ÚNICAMENTE con puertas seccionales.**

BLOQUEO: Activar o desactivar el bloqueo.

PROGRAMACIÓN: Para integrar otro control remoto, dispositivos MyQ®, programar otro botón para las luces, o integrar un teclado digital inalámbrico de acceso.

PARÁMETROS

Para ver el menú de Parámetros, pulsar el botón bajo la flecha descendente hasta ver TEMPERATURA.

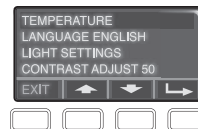

TEMPERATURA: Para mostrar la temperatura en grados Fahrenheit o Celsius, y mostrar u ocultar la indicación de temperatura.

IDIOMA: Seccione un idioma.

CONFIGURACION DE LAS LUCES: Para programar la duración del encendido de las luces después de activar el abre-puerta. Programable de 1 y medio a 4 y medio minutos. Activa o desactiva el detector de movimiento y la activación del encendido de luces al ingresar al garaje.

CONTRASTE: Para regular el contraste de la pantalla.

SERVICIO

Oprima y mantenga oprimido el botón LUZ, luego oprima el segundo botón de navegación para ver el menú de Servicio.

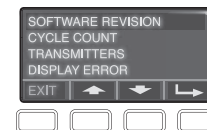

REVISIÓN DEL SOFTWARE: Muestra información sobre la versión del software.

CONTEO DE CICLOS ENCENDIDO/APAGADO: Enciende/Apaga la Alerta de mantenimiento.

TRANSMISORES: Muestra la cantidad de controles remotos, dispositivos MyQ®, controles de puerta y llaves digitales programados actualmente para la operación del abre-puertas de garaje.

MOSTRAR ERROR: Muestra cualquier error que haya ocurrido.











Para programar el control remoto o entrada sin llave al el abre-puerta de garaje usando el control remoto, vea pagina 30.

Control remoto

¡Su control remoto ha sido programado en la fábrica para funcionar con su abre-puertas de garaje.

Los controles remotos LiftMaster más antiguos NO son compatibles, vea los accesorios compatibles en la página 35. La programación puede realizarse a través del control de la puerta o el botón de aprendizaje del abre-puertas de garaje. Para programar accesorios adicionales consulte las instrucciones provistas con el accesorio o visite www.liftmaster.com. Si su vehículo está equipado con un Homelink®, puede necesitar un adaptador externo según la marca, modelo y año de su vehículo. Visite www.homelink.com para obtener información adicional.

CÓMO AGREGAR, REPROGRAMAR O CAMBIAR LA CLAVE DE UN CONTROL REMOTO/LLAVE DIGITAL CON EL CONTROL DE LA PUERTA

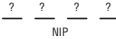
<p>1 Pulsar el botón de navegación debajo de "MENU" para ver el menú de funciones.</p>  	<p>2 Usar los botones de navegación para desplazarse hasta "PROGRAM".</p> <p>oprima  para continua.</p>  	<p>3 Selecciona "REMOTE" o "KEYPAD" para programar desde el menú de programación.</p> <p>oprima  para continua.</p>  	<p>4 Control remoto: Oprimir el botón del control remoto con el cual desea comandar la puerta del garaje.</p> <p>Llave digital: Escribir un número de cuatro dígitos (PIN) como código personal de uso del teclado digital de acceso. Luego pulsar el botón ENTER.</p> <p>Las luces del abre-puertas se encenderán intermitentemente (o se escucharán dos clic) cuando el código quede programado. Repetir los pasos anteriores para programar otros controles remotos o teclados digitales de acceso. Si la programación no tiene éxito, programar el control remoto con el botón de aprendizaje.</p>   
---	---	---	--

PROGRAMAR UN CONTROL REMOTO CON EL BOTÓN DE APRENDIZAJE DEL ABRE-PUERTAS DE GARAJE

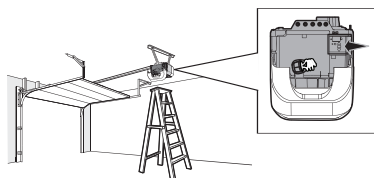

1 Ubicar el botón "Learn" en el abre-puertas de garaje. **NOTA:** Su abre-puertas de garaje podría verse diferente.

Aprendizaje
DEL
Amarillo



2 Ubicar el botón "Program" a un lado del control remoto.



Botón de programación

Control remoto

- 3** Pulse el botón Program con un alfiler u objeto similar hasta que LED en el frente del control remoto se encienda.



- 4** Oprima y suelte el botón Aprendizaje en el abre-puerta de garaje. El DEL Aprendizaje se encenderá. Dentro de esos 30 segundos...

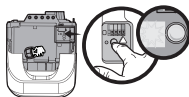

- 5** Oprima y suelte el botón del control remoto que desee usar... Verifique que las luces del abre-puertas de garaje empiecen a parpadear. Si no lo hiciera, espere hasta que el LED del control remoto quede encendido permanentemente y vuelva pulsar **lentamente** el botón. **Repita** esto hasta que la luz se encienda intermitentemente. **NO** pulse el botón después de que la luz se haya encendido.

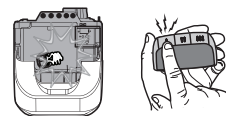

- 6** Para salir del modo de programación pulse cualquier botón del control remoto **excepto** el botón que acaba de programar.

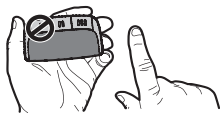

- 7** Haga una prueba pulsando el botón recientemente programado... El abre-puerta de garaje debería activarse normalmente.



Para borrar la memoria

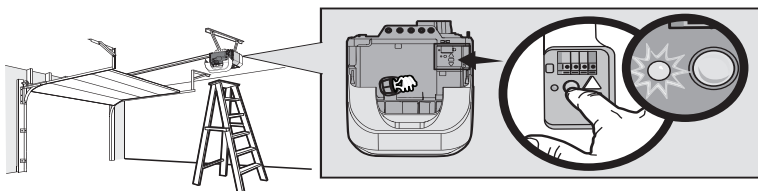

BORRAR TODOS LOS DATOS DE CONTROL REMOTO Y ENTRA SIN LLAVE

- 1** Mantener oprimido el botón de aprendizaje en el abre-puerta hasta que se apague el LED (aproximadamente 6 segundos). Se borrarán todos los datos almacenados en el control remoto y en la cerradura digital. Volver a programar todo accesorio que desea usar.

BORRAR TODOS LOS DISPOSITIVOS (incluyendo los accesorios MyQ®)

- 1** Mantener oprimido el botón de aprendizaje en el abre-puerta hasta que se apague el LED (aproximadamente 6 segundos).
2 Inmediatamente pulsar el botón de aprendizaje hasta que el LED se apague. Ahora todos los códigos estarán borrados. Volver a programar todo accesorio que desea usar.

Para abrir la puerta manualmente

⚠ ADVERTENCIA

Para evitar la posibilidad de una LESIÓN GRAVE o INCLUSO LA MUERTE si la puerta del garaje se cae:

- De ser posible, use el desenganche de emergencia para soltar el carro SÓLO cuando la puerta del garaje esté CERRADA. Si los resortes están débiles o rotos, o bien si la puerta está desbalanceada y se abre podría caerse rápida y/o inesperadamente.
- NUNCA use la manija del desenganche de emergencia a menos que la entrada al garaje esté libre de obstrucciones y no haya ninguna persona presente.
- NUNCA use la manija para abrir o cerrar la puerta. Si el nudo de la cuerda se suelta, usted podría caerse.

Mantenimiento

CADA MES

- Haga funcionar la puerta manualmente. Si está desequilibrada o se atasca, llame a un profesional que arregle puertas de garaje.
- Verifique que la puerta se abre y se cierra completamente. Ajustar si es necesario, vea la página 24.
- Pruebe el sistema de reversa de seguridad. Ajustar si es necesario, vea la página 25.

CADA AÑO

- Ponga aceite en los rodillos, los cojinetes y las bisagras de la puerta. El abre-puertas no necesita lubricación adicional. No lubrique los rieles de la puerta.

CADA DOS O TRES AÑOS

- Limpie con un trapo la grasa en el riel guía del abre-puertas. Coloque grasa de riel en la parte superior y en los lados de la superficie del riel donde se desliza el carro.

AVISO: Para cumplir con la reglamentación de la FCC y/o de IndustryCanada (IC), se prohíbe hacer ajustes o modificaciones de este transceptor. NO HAY PIEZAS REPARABLES POR EL USUARIO. Any changes or modifications not expressly approved by the party responsible for compliance could void the user's authority to operate the equipment.

Este dispositivo cumple con la Parte 15 de la reglamentación de la FCC e IC RSS-210. La operación está sujeta a las dos condiciones siguientes: (1) es posible que este dispositivo no cause interferencias perjudiciales, y (2) este dispositivo debe aceptar cualquier interferencia recibida, incluidas las interferencias que puedan causar operaciones no deseadas. Este aparato digital de Clase B cumple con las normas canadienses ICES-003.

AVIS: Les règles de la FCC et/ou d'Industry Canada (IC) interdisent tout ajustement ou toute modification de ce récepteur. IL N'EXISTE AUCUNE PIÈCE SUSCEPTIBLE D'ÊTRE ENTRETIENUE PAR L'UTILISATEUR. Tout changement ou toute modification non expressément approuvé par la partie responsable de la conformité peut avoir pour résultat d'annuler l'autorité de l'utilisateur de faire fonctionner l'équipement.

Cet appareil est conforme aux dispositions de la partie 15 du règlement de la FCC et de l' norme IC RSS-210. Son utilisation est assujettie aux deux conditions suivantes: (1) ce dispositif ne peut causer des interférences nuisibles, et (2) ce dispositif doit accepter toute interférence reçue, y compris une interférence pouvant causer un fonctionnement non souhaité. Cet appareil numérique de la classe B est conforme à la norme NMB-003 du Canada.

DESCONECTAR EL CARRO

- 1 Si es posible, la puerta se debe cerrar completamente.
- 2 Jale la manija del desenganche de emergencia.

CONECTAR EL CARRO

El dispositivo de cierre evita que el carro se vuelva a conectar automáticamente.

- 1 Tire de la manija de emergencia hacia abajo y hacia atrás (hacia el abre-puertas de garaje). La puerta se puede subir y bajar manualmente siempre que sea necesario.
- 2 Para desactivar la función de bloqueo, tire del asa directamente hacia abajo. El carro se volverá a conectar la próxima vez que accione hacia ARRIBA o hacia ABAJO, a manualmente o con el control de la puerta o el control remoto.

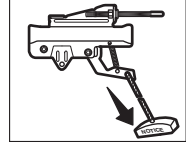
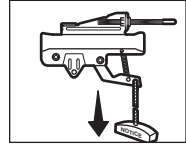

LA PILA DEL CONTROL REMOTO

⚠ ADVERTENCIA

Para evitar la posibilidad de LESIONES GRAVES o INCLUSO LA MUERTE:

- NUNCA permita que los niños pequeños estén cerca de las baterías.
- Si alguien se traga una batería, llame al médico de inmediato.

Para reducir el riesgo de incendio, explosión o combustión química:

- Reemplace ÚNICAMENTE con baterías planas 3V2016.
- NO recargue, desarme, caliente por encima de 212 °F (100 °C) o incinere.

Para cambiar la batería, quite los dos tornillos y abra la cubierta del control remoto. Empuje la pila hacia afuera del cargador para sacarla. Introduzca las pilas de repuesto con los lados positivos apuntando hacia arriba (+).

Reemplace las pilas solamente por pilas 3V2016. Elimine las baterías usadas en forma adecuada.

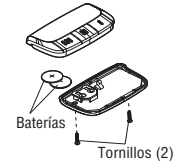

Resolución de problemas

Tabla de diagnóstico

El abre-puertas de garaje viene programado con funciones de autodiagnóstico. Las flechas hacia ARRIBA y ABAJO se encienden para mostrar los códigos de diagnóstico.

CÓDIGO DE DIAGNÓSTICO		SÍNTOMA	SOLUCIÓN
La flecha hacia arriba parpadea	La flecha hacia abajo parpadea		
1	1	El abre-puertas de garaje no cierra la puerta y la luz se enciende intermitentemente.	Sensores de seguridad no instalados, no conectados o cable cortado. Inspeccionar los cables del sensor para detectar si están desconectados o cortados.
1	2	El abre-puertas de garaje no cierra la puerta y la luz se enciende intermitentemente.	Hay un cable en cortocircuito o invertido para los sensores de seguridad. Inspeccionar el cable del sensor de seguridad en todos los puntos de engrapado y puntos de conexión y reemplazar el cable o corregir, según sea necesario.
1	3	El control de la puerta no funciona.	Los cables tienen un cortocircuito o el control de la puerta es defectuoso. Inspeccionar el cable del sensor de seguridad en todos los puntos de engrapado y puntos de conexión y reemplazar el cable o corregir, según sea necesario.
1	4	El abre-puertas de garaje no cierra la puerta y la luz se enciende intermitentemente.	Los sensores de seguridad están mal alineados o estaban momentáneamente obstruidos. Realinear ambos sensores para asegurar que ambos LED estén estables y no parpadeen. Asegurarse de que nada cuelgue ni esté montado en la puerta que pudiera interrumpir el recorrido de los sensores mientras se cierra.
1	5	La puerta se mueve 6-8 pulg., se detiene o retrocede.	Abrir y cerrar la puerta manualmente. Verificar si hay obstrucciones, por ejemplo un resorte roto o bloqueo de puerta, corregir según sea necesario. Verificar las conexiones de cableado en el módulo de desplazamiento y en el tablero lógico. Reemplazar el módulo de desplazamiento, si es necesario.
		No hay movimiento, tan solo un clic.	Abrir y cerrar la puerta manualmente. Verificar si hay obstrucciones, por ejemplo un resorte roto o bloqueo de puerta, corregir según sea necesario. Reemplazar el tablero lógico, si es necesario.
		El abridor hace un zumbido durante 1-2 segundos sin movimiento.	Abrir y cerrar la puerta manualmente. Verificar si hay obstrucciones, por ejemplo un resorte roto o bloqueo de puerta, corregir según sea necesario. Reemplazar el motor, si es necesario.
1	6	La puerta se desliza después de haberse detenido por completo.	Programar el recorrido hasta la posición de deslizamiento o haga que un técnico profesional equilibre la puerta.
2	1-5	No hay movimiento ni sonido.	Reemplazar el tablero lógico.
3	2	No se puede fijar la posición de recorrido o sujeción.	Verificar el montaje adecuado del módulo de desplazamiento, reemplazar si es necesario.

Resolución de problemas

CODE D'ANOMALIE		SYMPTÔME	SOLUCIÓN
La flecha hacia arriba parpadea	La flecha hacia abajo parpadea		
4	1-4	La puerta se mueve, se detiene o retrocede.	Abrir y cerrar la puerta manualmente. Verificar si hay obstrucciones, por ejemplo un resorte roto o bloqueo de puerta, corregir según sea necesario. Si la puerta estuviera trabada o pegada, llamar a un técnico profesional en sistemas de puertas. Si la puerta no se traba o adhiere, intentar reprogramar el recorrido (consultar la página 24).
4	5	El abridor se mueve aproximadamente 6-8 pulg., se detiene y retrocede.	Error de comunicación con el módulo de desplazamiento. Verificar las conexiones del módulo de desplazamiento, reemplazar el módulo si es necesario.
4	6	El abre-puertas de garaje no cierra la puerta y la luz se enciende intermitentemente.	Los sensores de seguridad están mal alineados o estaban momentáneamente obstruidos. Realinear ambos sensores para asegurar que ambos LED estén estables y no parpadeen. Asegurarse de que nada cuelgue ni esté montado en la puerta que pudiera interrumpir el recorrido de los sensores mientras se cierra.

El abre-puertas de garaje puede emitir una señal sonora por varios motivos:

- El abre-puertas de garaje ha sido activado a través de un dispositivo o función como el temporizador de cierre, el monitor del abre-puertas de garaje o LiftMaster Internet Gateway, vea la página 27.

El control remoto no activa la puerta del garaje:

- Verificar que la función de bloqueo no esté activada.
- Reprogramar la télécommande.
- Si la télécommande n'actionne toujours pas la porte, vérifier les codes de diagnostic pour s'assurer que l'ouvre-porte de garage fonctionne correctement.

La puerta no cierra y la luz parpadea en la unidad del motor:

El sensor de inversión de seguridad debe estar bien conectado y alineado antes de que el abre-puertas de garaje se mueva hacia abajo.

- Verificar que los sensores de seguridad estén debidamente instalados, alineados y libres de obstrucciones.

Las luces no se apagan cuando la puerta está abierta:

El abre-puertas tiene una función que enciende las luces cuando los sensores de seguridad indican una obstrucción o cuando el sensor de movimiento del control fijo detecta movimiento en el garaje. Estas funciones pueden desactivarse con el control de la puerta, vea la página 31.

Mi puerta puede abrirse con el control remoto de mi vecino:

Borre la memoria de su abre-puertas y vuelva a programar el control remoto.

El LED en el control de la puerta se enciende intermitentemente:

Si vous avez un panneau Smart Control installé et que la minuterie de fermeture est réglée à une heure personnalisée, appuyer sur le bouton ON (marche) sur le panneau de commande de détection de mouvement de qualité supérieure pour régler l'heure correctement.

El Homelink® de mi vehículo no está programado para mi abre-puertas de garaje:

Según la marca, modelo y año de su vehículo puede necesitarse un adaptador externo. Visite www.homelink.com para obtener información adicional.

Accesorios

828LM **LiftMaster® Internet Gateway:**
Accesorio para conexión a computadora e Internet que permite monitorear y controlar abre-puertas de garaje y artefactos de iluminación con tecnología MyQ®.



823LM **Comando remoto de iluminación:**
Controla automáticamente las luces a través del abre-puerta de garaje, de un control remoto SECURITY+ 2.0™ o de un LiftMaster® Internet Gateway. Simplemente reemplaza su interruptor de pared cableado actual.



825LM **Control remoto de iluminación:**
Controla automáticamente las luces a través del abre-puerta de garaje, de un control remoto SECURITY+ 2.0™ o de un LiftMaster® Internet Gateway. Enchúfe en cada toma de corriente interior.



975LM **Asistencia láser para estacionar:**
El láser permite que los usuarios estacionen con precisión los vehículos en el garaje.



829LM **Monitor de garaje y puerta:**
Monitoreo del estado de puerta cerrada/abierta de hasta 4 abre-puertas de garaje u operadores de puerta compatibles con MyQ®. Las puertas pueden cerrarse desde cualquier lugar de la casa.



990LM **Protector de sobretensión:**
El protector de sobretensión del abre-puertas de garaje está diseñado para proteger a las unidades LiftMaster® contra descargas atmosféricas y picos de sobretensión. Fácil de instalar.



877MAX **Llave digital inalámbrica MAX:**
Utilizada del lado de afuera para facilitar el ingreso al garaje con un código de 4 dígitos. Funciona con TODOS los abrepuertas LiftMaster® desde 1993 hasta la fecha.



895MAX **Control remoto de 3 botones Premium MAX:**
Compatible con abre-puertas de garaje LiftMaster® fabricados desde 1993. Incluye broche para visera de vehículo.



893MAX **Control remoto MAX de 3 botones:**
Compatible con abre-puertas de garaje LiftMaster® fabricados desde 1993. Incluye broche para visera de vehículo.



890MAX **Minicontrol remoto MAX de 3 botones:**
Compatible con abre-puertas de garaje LiftMaster® fabricados desde 1993.



892LT/894LT **Controles remotos de aprendizaje de 2 y 4 botones:**
Compatible con abre-puertas de garaje LiftMaster® fabricados desde 1997. También compatible con la NIP cifrada para las aplicaciones de la portón.



880LM **Smart Control Panel®:**
Muestra la temperatura, la hora y el diagnóstico del sistema; incluye una barra de empuje para abrir y cerrar la puerta, y un dispositivo de bloqueo para seguridad adicional. Compatible con SECURITY+ 2.0™.



881LM **Panel de control con la capacidad de detectar movimiento con control de temporizador de cierre:**
La unidad de control de funciones múltiples de la puerta está equipada con sensores de movimiento que mantendrán la luz encendida cada vez que alguien entre al garaje. Compatible con SECURITY+ 2.0™.



886LM **Panel de control con la capacidad de detectar movimiento:**
La unidad de control de funciones múltiples de la puerta está equipada con sensores de movimiento que mantendrán la luz encendida cada vez que alguien entre al garaje. Compatible con SECURITY+ 2.0™.



Garantía

GARANTÍA LIMITADA DE CINCO AÑOS DE LIFTMASTER® GARANTÍA LIMITADA DE POR VIDA DEL MOTOR

The Chamberlain Group, Inc. (el "Vendedor") garantiza al comprador original de este producto, en el lugar adonde fue instalado por primera vez, que el mismo está libre de defectos de materiales y/o de fabricación por un período de cinco años a partir de la fecha de compra, a excepción del motor, que están garantizados por defectos de materiales y/o fabricación por su vida útil en servicio en la residencia del usuario. La operación correcta de éste producto depende de su acatamiento con las Instrucciones del Manual del Propietario referentes a la instalación, operación, mantenimiento y prueba. No cumplir estrictamente estas instrucciones, anulará por completo esta garantía limitada.

Si, durante el período de garantía limitada, parece que este producto contiene un defecto cubierto por esta garantía limitada, comuníquese al número gratuito 1-800-528-9131, antes de desmontar el producto. Cuando llame, recibirá instrucciones sobre el desarme y el envío del producto. A continuación, envíe éste producto, una vez que sea pagado por anticipado y asegurado, al centro de servicio correspondiente, con el fin de realizar la reparación, cubierta por la garantía. Por favor, incluir una descripción breve del problema y un recibo fechado como prueba de compra, con cualquier producto que sea devuelto por concepto de reparación cubierta por la garantía. Los productos devueltos al Vendedor para la reparación cubierta por la garantía, los cuales una vez recibidos por el Vendedor, se confirme que sean defectuosos y que estén cubiertos por ésta garantía limitada, serán reparados o reemplazados (a opción única del Vendedor) sin costo para usted y serán devueltos con el porte pagado. Los componentes defectuosos serán reparados o reemplazados a opción única del Vendedor con componentes nuevos o reconstruidos de fábrica. [Usted tiene la responsabilidad de afrontar todo costo involucrado con el desmontaje y la instalación del producto o componente.]

TODO TIPO DE GARANTÍA IMPLÍCITA, INCLUYENDO GARANTÍA IMPLÍCITA DE APTITUD COMERCIAL O APTITUD PARA UN PROPÓSITO PARTICULAR ESTÁ LIMITADA A LA DURACIÓN DE LA GARANTÍA DECLARADA ANTERIORMENTE PARA LOS COMPONENTES CORRESPONDIENTES. Algunos estados no permiten la exclusión o limitación de daños consecuenciales, incidentales o especiales, de manera que la anterior limitación o exclusión puede ser que no se aplique a usted. ESTA GARANTIA LIMITADA NO CUBRE DAÑO ALGUNO QUE SURJA COMO CONSECUENCIA NO RELACIONADA CON DEFECTO ALGUNO DEL PRODUCTO, NI TAMPOCO CUBRE EL DAÑO CAUSADO POR LA INCORRECTA INSTALACION, OPERACION O CUIDADO (INCLUYENDO PERO NO LIMITADA AL ABUSO, MALTRATO, FALTA DE PROPORCIONAR EL MANTENIMIENTO RAZONABLE Y NECESARIO, O CUALQUIER ALTERACION A ESTE PRODUCTO), NI LOS CARGOS DE MANO DE OBRA PARA DESMANTELAR O VOLVER A INSTALAR UNA UNIDAD REPARADA O REEMPLAZADA, NI TAMPOCO EL REEMPLAZO DE LAS BATERIAS. ESTA GARANTÍA LIMITADA NO CUBRE PROBLEMAS RELACIONADOS DIRECTAMENTE CON LA PUERTA NI CON LOS ACCESORIOS DE LA MISMA, INCLUYENDO RESORTES, RODILLOS, BISAGRAS NI OTROS PROBLEMAS DE ALINEACIÓN. ESTA GARANTÍA LIMITADA TAMPOCO CUBRE PROBLEMAS CAUSADOS POR INTERFERENCIA ELECTRÓNICA. BAJO NINGUNA CIRCUNSTANCIA EL VENDEDOR SERA RESPONSABLE DE DAÑOS CONSECUENCIALES, INCIDENTALES O ESPECIALES QUE SURJAN EN RELACION CON EL USO O INCAPACIDAD DE USO DE ESTE PRODUCTO. LA RESPONSABILIDAD DEL VENDEDOR POR VIOLACION DE LA GARANTIA, POR VIOLACION DEL CONTRATO, NEGLIGENCIA O RESPONSABILIDAD ESTRUCTA, EN NINGUN CASO DEBERA EXCEDER AL COSTO DEL PRODUCTO CUBIERTO POR LA PRESENTE. NINGUNA PERSONA ESTA AUTORIZADA A ASUMIR POR NOSOTROS NINGUNA RESPONSABILIDAD POR LA VENTA DE ESTE PRODUCTO.

Algunos no permiten la exclusión o limitación de daños consecuenciales, incidentales o especiales, de manera que la anterior limitación o exclusión puede ser que no se aplique a usted. Esta garantía limitada le proporciona derechos legales específicos y usted puede también tener otros derechos los cuales varían de un a otro.

Piezas de repuesto

Piezas de ensamblado

Descripción	Numero de parte
1 Cadena para puerta de 2.1 m (7 pies)	41D3484
Cadena para puerta de 2.4 m (8 pies)	41D3483
Cadena para puerta de 3 m (10 pies)	41D3485
2 Ménsula de polea de cadena	41A2780
3 Enlace principal	4A1008
4 Riel de un sola pieza de 2.1 m (7 pies)	3707CH
Riel de un sola pieza de 2.4 m (8 pies)	3708CH
Riel de un sola pieza de 2.4 m (8 pies)	3710CH
5 Carro completo	41A3489
6 Eje roscado del carro	109B48
No Mostrado	
Riel grasa	83A11-2
Manual del propietario	114A4622

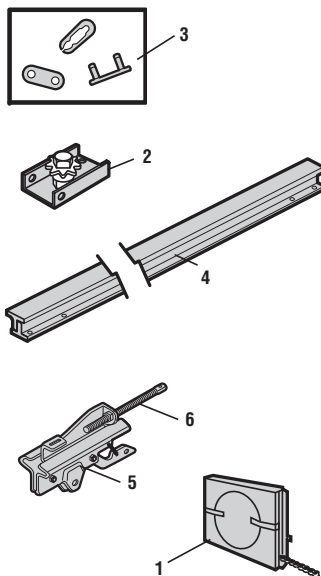

Piezas de instalación

Descripción	Numero de parte
1 Brazo de la puerta curvo	178B35
2 Ménsula de la puerta con pasador chaveta y seguro de anillo	41A5047
3 Manija y cuerda de apertura de emergencia	41A2828
4 Ménsula de cabezal con pasador de chaveta y seguro de anillo	41A4353
5 Broche de visera para control remoto	29B137
6 Ménsula del sensor de seguridad	041A5266-3
7 Juego de sensores de seguridad sensor de receptor y emisor con cable de dos conductores	41A5034
8 Brazo de puerta recto	178B34
9 Cable rojo/blanco	41B4494-1
10 Batería de litio de 3V2032	10A19
11 Ménsulas de extensión	041A5281-1

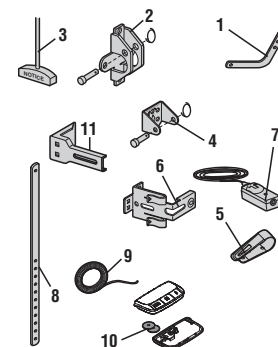

Piezas de repuesto

Piezas de abre-puertas de garaje

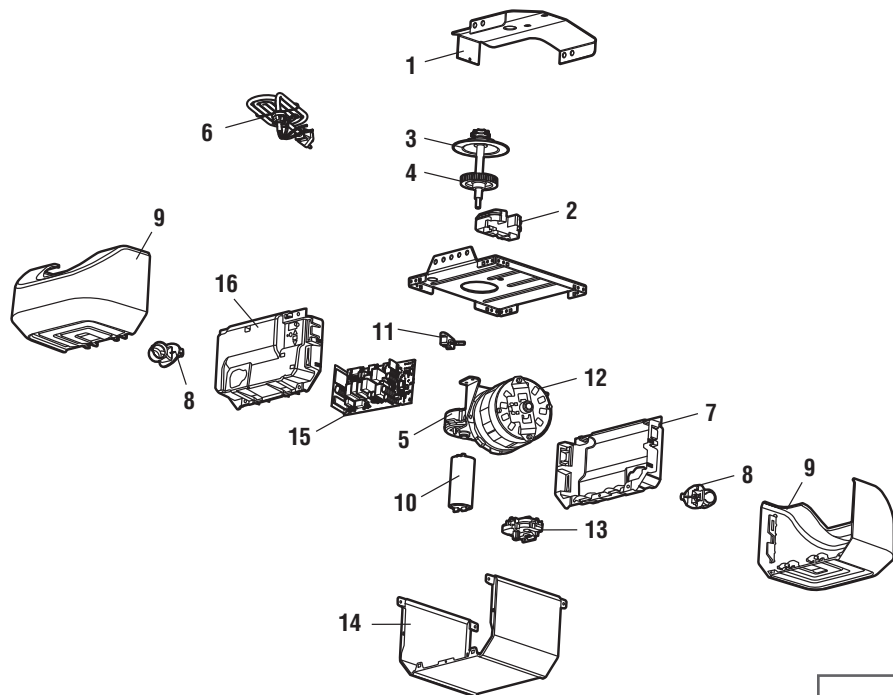

	Descripción	Numero de parte
1	Ensamble del ménsula de soporte del chassis	41C5069
2	Separador sobre	41A4208-2
3	Conjunto de engranaje y piñon	041A5658-1
4	Conjunto de engranaje y sin-fin	041A2817
5	Casa de engranaje	41A5532
6	Cordón eléctrico	041B4245-1
7	Panel trasero con etiquetas	041A7756
8	Receptáculo de lámpara	041C0279
9	Mica	041A7562
10	Capacitor	30B0652
11	Bloque terminal	041A3150
12	Motor	041A7767
13	Módulo de viaje	041D7742-5
14	Cubierta	041A7619-4
15	Tarjeta de lógica	045ACT
16	Panel trasero de tabla de lógico	041D0216
No Mostrado		
	Juego de arnés de cables dual	041A7814

Información de contacto

Para efectuar pedidos, diríjase a:
The Chamberlain Group, Inc.
 6050 S. Country Club Rd.
 Tucson, AZ 85706

Para información sobre instalación y servicio llame:
1-800-528-9131
 O visitar a:
www.liftmaster.com

Antes que llaman, por favor tener el numero de modelo para su abre-puertas. Cuando necesitar información de problemas, es recomendado y tiene acceso al su abre-puertas de garaje con llamado. Cuando orden partes de repuesto, debe proporcionar los siguientes datos: numero de parte, nombre de parte y numero de modelo.